

Außenspannende Rohrfräsmaschine MF4-R

Spannbereich AD-AD: 48,3 - 88,9 mm

Die MF4-R wird zum Anfasen von Rohrenden oder Membranwänden eingesetzt. Die Maschine ist durch das geringe Gewicht von nur einer Person bedienbar und eignet sich für sowohl für den Werkstatt als auch für den Baustelleneinsatz. Die Rohrfräsmaschine MF4-R kann optional mit einem pneumatischen oder einem Elektromotor ausgestattet werden.



Abmessungen

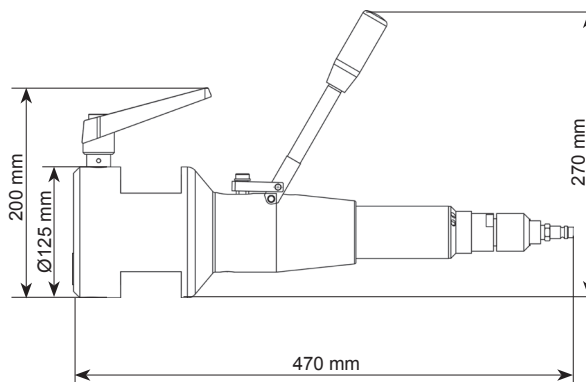
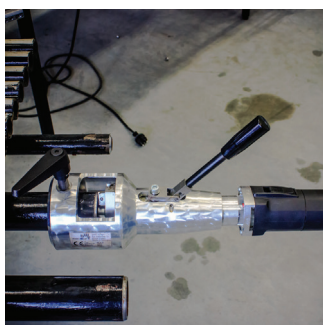

Technische Daten / Spezifikationen

Spezifikationen MF4-R			Druckluftmotor		
Arbeitsbereich ID-AD	30 - 88,9 mm	1,181 - 3,5"	Leistung	850 W	1,2 PS
Spannbereich AD-AD	48,3 - 88,9 mm	1,744 - 3,5"	Betriebsdruck	6 bar	87 psi
Max. Wandstärke	10 mm	0,39"	Luftverbrauch	0,96 m³/min	33,9 cfm
Vorschub	15 mm	0,59"	Druckluftanschluß	1/4"	1/4"
Gewicht mit Elektromotor	7,0 kg	15,4 lb	Eigenschaften	Geschwindigkeitsregulierung	
Gewicht mit Druckluftmotor	5,9 kg	12,8 lb	Elektromotor		
Schweißnahtform	0° Bearbeitung, V & U-Naht, Innenausrührung		Leistungsaufnahme	1.200 W (110V/230V)	1,6 PS
Materialien	Stahl, Edelstahl, Duplex, Legierungsstahl		Eigenschaften	regulierbare Geschwindigkeit	
Werkzeuge	Schneidmesser, TiN Wendeschneidplatten, Sondermesser				
Maschinengehäuse	Aluminiumlegierung				

Zubehör & weitere Optionen



Werkzeuge MF4-R
ab S. 48