

ROHRFRÄSMASCHINE MF3-25 XL

Außenspannende Rohrfräsmaschine MF3-25 XL

Spannbereich AD-AD: 20 - 76,1 mm

Die Rohrfräsmaschine MF3-25 in der XL Ausführung hat einen Arbeitsbereich von ID 12,5 mm bis AD 76,1 mm und kann auf Wunsch mit einem abgewinkelten Antrieb ausgestattet. Damit kann die Maschine auch in speziellen Situationen eingesetzt werden, die eine besonders geringe Gesamtbaulänge erfordern.



Abmessungen

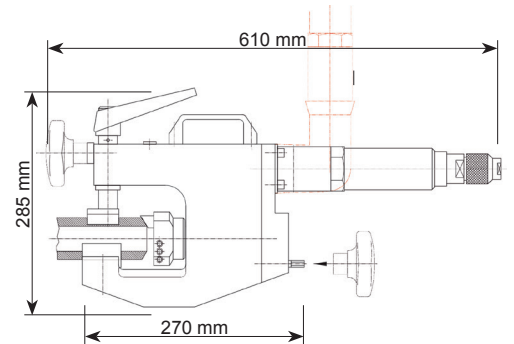
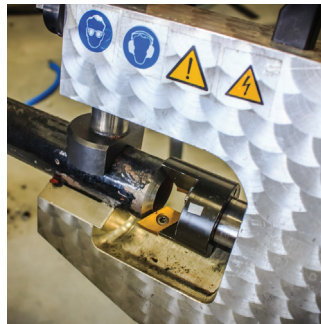
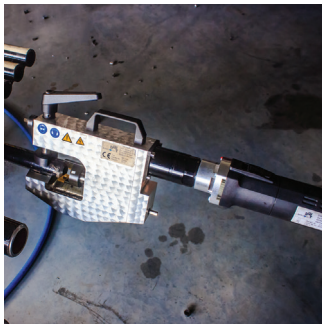

Maschinenbreite: 55 mm

Technische Daten / Spezifikationen

Spezifikationen MF3-25 XL			Druckluftmotor		
Arbeitsbereich ID-AD	12,5 - 76,1 mm	0,496 - 2,996"	Leistung	850 W	1,2 PS
Spannbereich AD-AD	20 - 76,1 mm	0,787 - 2,996"	Betriebsdruck	6 bar	87 psi
Max. Wandstärke	15 mm	0,58"	Luftverbrauch	0,96 m³/min	33,9 cfm
Vorschub	25 mm	0,59"	Druckluftanschluß	1/4"	1/4"
Gewicht mit Elektromotor	10 kg	21,2 lb	Eigenschaften	Geschwindigkeitsregulierung	
Gewicht mit Druckluftmotor	8,8 kg	18,5 lb	Elektromotor		
Schweißnahtform	0° Bearbeitung, V & U-Naht, Innenausdrehung		Leistungsaufnahme	1.500 W (110V/230V)	2,0 PS
Materialien	Stahl, Edelstahl, Duplex, Legierungsstahl		Eigenschaften	Wiederanlauf- und Überlastschutz, regulierbare Geschwindigkeit, Drehmomentkontrolle und Blockierüberwachung	
Werkzeuge	Schneidmesser, TiN Wendeschneidplatten, Sondermesser				
Maschinengehäuse	Aluminiumlegierung				

Zubehör & weitere Optionen



Werkzeuge MF4-R
ab S. 48



Wendepplattenkronenfräser
ab S. 48



Easy-to-fit Lösung
S. 20



Winkelmotor