

EINFACH ZUSAMMENFÜGEN, WAS ZUSAMMEN GEHÖRT.

L.SP3 x-connect ist ein notwendiges Verbindungselement, das dann zum Einsatz kommt, wenn in geradliniger Anordnung verbunden werden soll.

- + **Verbindung unterschiedlichster Antriebsmaschinen**
- + **Kleine Bauform garantiert geringes Gewicht**
- + **Optional mit integriertem Planetenradgetriebe für Übersetzungsverhältnisse größer 1 erhältlich**

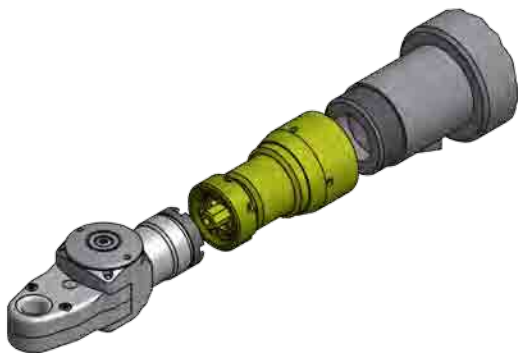

Modell: L.SP3 access inline

LSP3 x-connect

Axialadapter

- Adaption an unterschiedlichste Antriebsmaschinen durch individuelle Schnittstellen
- Schneller und einfacher Werkzeugwechsel

