

Pneumatisch-hydraulisches Blindniet-Setzgerät



Pneumatisch-hydraulische Blindniet-Setzgeräte

PH 1

Art.-Nr. 716 0011



Arbeitsbereich

Verarbeitet Blindniete bis 4 mm Ø aller Werkstoffe. **Nicht geeignet** zum Setzen von **CAP®-Blindnieten aus Edelstahl**.

Technische Daten

| | |
|--------------------|----------------------------------------------|
| Gewicht: | 1,2 kg |
| Betriebsdruck: | 6 bar |
| Schlauchanschluss: | 6 mm Ø (1/4") |
| Luftverbrauch: | 0,8-1,2 ltr. pro Niet (0,2 ltr. kompr. Luft) |
| Setzkraft: | 5.200 N bei 5 bar |
| Gerätehub: | 15 mm |

Ausrüstung

Mundstücke: 16/18, 16/24, 16/27 und 16/29
1 Paar Futterbacken, 1 Auffangbehälter, je 1 Montageschlüssel MSU und MSZ, Wartungsanleitung mit Ersatzteilliste

Futterbacken (2-teilig) für PH 1

Art.-Nr. 705 2057

Konstruktionsmerkmale

- Hydraulikkopf aus Aluminium mit verschleißfester Zylinderfläche
- Pneumatik-Zylinder aus Aluminium-Druckguss
- Der Kolben aus gehärtetem und hartverchromtem Stahl macht das Gerät leichtgängig und verschleißfest
- Kompaktdichtungen verschleißfest mit großer Abstreifwirkung für eine hohe Standzeit
- Schnell-Entlüftungsventil für einen schnellen Rücklauf und eine hohe Arbeitsfolge
- Geräuscharme Pneumatikschaltung
- Einfacher, störungsarmer Ventilaufbau
- Hydraulikkopf um 360° verstellbar
- Günstige Schwerpunktlage und Griffgestaltung für ermüdungsfreie Handhabung

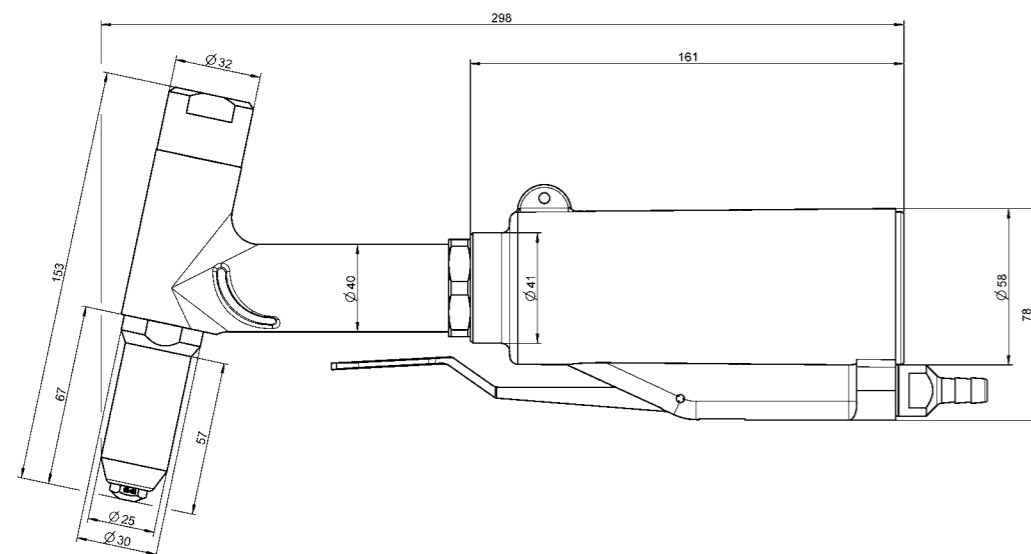

PH 2

Art.-Nr. 717 0017



Arbeitsbereich

Verarbeitet Blindniete von 3 bis 5 mm Ø aller Werkstoffe und Blindniete mit 2,4 mm Ø mit kleiner Futtereinheit (Seite 133). **Nicht geeignet** zum Setzen von **CAP®-Blindnieten aus Edelstahl**

Technische Daten

| | |
|--------------------|----------------------------------------------|
| Gewicht: | 1,3 kg |
| Betriebsdruck: | 6 bar |
| Schlauchanschluss: | 6 mm Ø (1/4") |
| Luftverbrauch: | 1,2-1,8 ltr. pro Niet (0,3 ltr. kompr. Luft) |
| Setzkraft: | 7.375 N bei 5 bar |
| Gerätehub: | 15 mm |

Ausrüstung

Mundstücke: 16/24, 16/27, 16/29, 16/32 und 16/36
1 Satz Futterbacken, 1 Auffangbehälter, je 1 Montageschlüssel MSU und MSZ, Wartungsanleitung mit Ersatzteilliste

Futterbacken (3-teilig) für PH 2 und PH 2000

Art.-Nr. 710 2151

Konstruktionsmerkmale

- Hydraulikkopf aus Aluminium mit verschleißfester Zylinderfläche
- Pneumatik-Zylinder aus Aluminium-Druckguss
- Kolben aus gehärtetem Stahl und hartverchromt – leichtgängig und verschleißfest
- Kompaktdichtungen verschleißfest mit großer Abstreifwirkung für eine hohe Standzeit
- Schnell-Entlüftungsventil für einen schnellen Rücklauf und eine hohe Arbeitsfolge
- Geräuscharme Pneumatikschaltung
- Einfacher, störungsarmer Ventilaufbau
- Hydraulikkopf um 360° verstellbar
- Günstige Schwerpunktlage und Griffgestaltung für ermüdungsfreie Handhabung

