



47502998001

Edition 2  
April 2015

## IQ<sup>V12</sup> IMPACTOOL™ Literature Pack



# User Manual

- |                                 |                                      |
|---------------------------------|--------------------------------------|
| <b>EN</b> User Manual           | <b>SK</b> Používateľská príručka     |
| <b>ES</b> Manual del Usuario    | <b>CS</b> Uživatelská příručka       |
| <b>FR</b> Manuel d'utilisation  | <b>ET</b> Kasutusjuhend              |
| <b>IT</b> Manuale utente        | <b>HU</b> Felhasználói kézikönyv     |
| <b>DE</b> Benutzerhandbuch      | <b>LT</b> Naudotojo vadovas          |
| <b>NL</b> Gebruiksaanwijzing    | <b>LV</b> Lietotāja rokasgrāmata     |
| <b>DA</b> Brugervejledning      | <b>PL</b> Instrukcja obsługi         |
| <b>SV</b> Användarmanual        | <b>BG</b> Ръководство за потребителя |
| <b>NO</b> Brukermanual          | <b>RO</b> Manual de utilizare        |
| <b>FI</b> Käyttöopas            | <b>RU</b> Руководство пользователя   |
| <b>PT</b> Manual do Usuário     | <b>HR</b> Korisnički priručnik       |
| <b>EL</b> Εγχειρίδιο χρήσης     |                                      |
| <b>SL</b> Uporabniški priročnik |                                      |



Save These Instructions

 **Ingersoll Rand**®

1

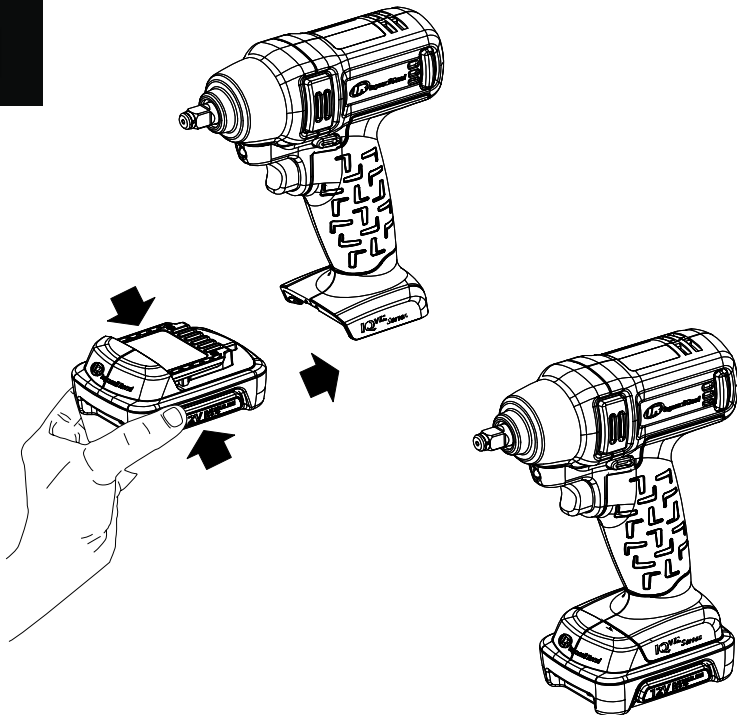

2

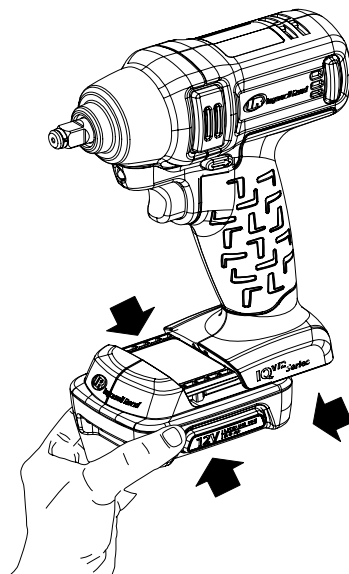



## This section contains product information for

- IQ<sup>V12</sup> Cordless Impact Wrench
- IQ<sup>V12</sup> Battery
- IQ<sup>V12</sup> Battery Charger

## Product Information

- |   |  |
|---|--|
| <b>EN</b> Product Information           | <b>SL</b> Specifikacije izdelka              |
| <b>ES</b> Especificaciones del producto | <b>SK</b> Špecifikácie produktu              |
| <b>FR</b> Spécifications du produit     | <b>CS</b> Specifikace výrobku                |
| <b>IT</b> Specifiche prodotto           | <b>ET</b> Toote spetsifikatsioon             |
| <b>DE</b> Technische Produktdaten       | <b>HU</b> A termék jellemzői                 |
| <b>NL</b> Productspecificaties          | <b>LT</b> Gaminio techniniai duomenys        |
| <b>DA</b> Produktspecifikationer        | <b>LV</b> Ierices specifikācijas             |
| <b>SV</b> Produktspecifikationer        | <b>PL</b> Informacje o Produkcie             |
| <b>NO</b> Produktspesifikasjoner        | <b>BG</b> Информация за Продукта             |
| <b>FI</b> Tuote-erittely                | <b>RO</b> Informații Privind Produsul        |
| <b>PT</b> Especificações do Produto     | <b>RU</b> Технические характеристики изделия |
| <b>EL</b> Προδιαγραφές προϊόντος        | <b>HR</b> Podaci o proizvodu                 |



Save These Instructions

**ES**

Esta sección contiene información de producto de

- IQ<sup>V12</sup> Aprietauerкас de percusión inalámbrico
- IQ<sup>V12</sup> Batería
- IQ<sup>V12</sup> Cargador de la batería

**FR**

Cette section contient des informations sur les produits pour

- IQ<sup>V12</sup> Clé à chocs sans fil
- IQ<sup>V12</sup> Batterie
- IQ<sup>V12</sup> Carregador de baterias

**IT**

Questa sezione contiene informazioni sul prodotto per

- IQ<sup>V12</sup> Avvitatore a impulsi portatile
- IQ<sup>V12</sup> Batteria
- IQ<sup>V12</sup> Caricabatterie

**DE**

Dieser Abschnitt enthält Produktinformationen für

- IQ<sup>V12</sup> Kabelloser Schlagschrauber
- IQ<sup>V12</sup> Akku
- IQ<sup>V12</sup> Akkuladegerät

**NL**

Deze sectie bevat productinformatie voor

- IQ<sup>V12</sup> Snoerloze slagmoersleutel
- IQ<sup>V12</sup> Accu
- IQ<sup>V12</sup> Acculader

**DA**

Dette afsnit indeholder produktoplysninger til

- IQ<sup>V12</sup> Ledningsfri slagøgle
- IQ<sup>V12</sup> batteri
- IQ<sup>V12</sup> Batterioplader

**SV**

Det här avsnittet innehåller produktinformation för

- IQ<sup>V12</sup> Sladdlös slående muttermaskin
- IQ<sup>V12</sup> Batteri
- IQ<sup>V12</sup> Batteriladdare

**NO**

Dette avsnittet inneholder produkt informasjon for

- IQ<sup>V12</sup> Trådløs slagnokkel
- IQ<sup>V12</sup> Batteri
- IQ<sup>V12</sup> Batterilader

**FI**

Tässä osiossa on tuotetietoa tuotteelle

- IQ<sup>V12</sup> Johdoton impaktiivain
- IQ<sup>V12</sup> Akku
- IQ<sup>V12</sup> Akkulaturi

**PT**

Esta secção contém informações sobre produtos para:

- IQ<sup>V12</sup> Chave de Impacto Sem Fios
- IQ<sup>V12</sup> Bateria
- IQ<sup>V12</sup> Carregador de baterias

**EL**

Σε αυτή την ενότητα περιέχονται πληροφορίες προϊόντος για

- IQ<sup>V12</sup> Κρουστικό Δραπανοκατάρτιδο Μπαταρία
- IQ<sup>V12</sup> Μπαταρία
- IQ<sup>V12</sup> Φορτιστής μπαταρίας

**SL**

To poglavje vsebuje informacije o izdelku za

- IQ<sup>V12</sup> Brežžični udarni ključ
- IQ<sup>V12</sup> Baterija
- IQ<sup>V12</sup> Polnilnik baterij

**SK**

V tejto časti sa uvádzajú informácie o výrobku pre

- Bezdrôtový rázový utahovák
- IQ<sup>V12</sup> Akumulátor
- IQ<sup>V12</sup> Nabíjačka akumulátora

**CS**

Tato část obsahuje informace o produktech

- IQ<sup>V12</sup> Akumulátorový rázový utahovák
- IQ<sup>V12</sup> Baterie
- IQ<sup>V12</sup> Nabíječka baterií

**ET**

Selles jaotises kirjeldatakse tooteinfot

- IQ<sup>V12</sup> Juhtmeta löökmutrivõti
- IQ<sup>V12</sup> Aku
- IQ<sup>V12</sup> Akulaadur

**HU**

Ez a rész termékinformációt tartalmaz a következőkhöz:

- IQ<sup>V12</sup> Vezeték nélküli ütvecsavarozó
- IQ<sup>V12</sup> AKKUMULÁTOR
- IQ<sup>V12</sup> Akkumulátortöltő

**LT**

Šiame skyriuje pateikiama gaminio informacija, skirta

- IQ<sup>V12</sup> Akumuliatorinis smūginis veržliasukas
- IQ<sup>V12</sup> Akumuliatorius
- IQ<sup>V12</sup> Akumuliatorių kroviklis

**LV**

Šajā sadaļā ir vispārīga informācija par izstrādājumu

- IQ<sup>V12</sup> Bezvadu trieciena uzgriežņatslēga
- IQ<sup>V12</sup> Akumulators
- IQ<sup>V12</sup> Akumulatora lādētājs

**PL**

Niniejszy rozdział zawiera informacje o produkcji

- IQ<sup>V12</sup> Bezprzewodowy klucz udarowy
- IQ<sup>V12</sup> Battery
- IQ<sup>V12</sup> Battery Charger

**BG**

Този раздел съдържа информация за продукта за

- IQ<sup>V12</sup> Безжичен ударен гаечен ключ
- IQ<sup>V12</sup> батерия
- IQ<sup>V12</sup> Зарядно устройство за батерия

**RO**

Această secțiune conține informații privind produsul pentru

- IQ<sup>V12</sup> Mașină de găurit/ Șurubelniță cu acumulatori
- IQ<sup>V12</sup> Baterie
- IQ<sup>V12</sup> Baterie încărcător

**RU**

Этот раздел содержит сведения о товаре для

- IQ<sup>V12</sup> Беспроводной импульсный гайковерт
- IQ<sup>V12</sup> Аккумуляторная батарея
- IQ<sup>V12</sup> Зарядное устройство

**HR**

Ovaj odjeljak sadrži informacije o proizvodu za

- Ovak odjeljak sadrži informacije o proizvodu za
- IQV<sup>12</sup> Akumulatorski udarni zatezac
- IQV<sup>12</sup> Baterija
- IQV<sup>12</sup> Punjač Baterija

## Product Information: Cordless Impact Wrench

### Product Safety Information

#### Intended Use:

These Cordless Impact Wrenches are designed to remove and install threaded fasteners.

#### **WARNING**

- **Warning!** Read all safety warnings and all instructions. Failure to follow the warnings and instructions may result in electric shock, fire and/or serious injury. Save all warnings and instructions for future reference.
- **Responsibly recycle or dispose of Batteries.** Do not puncture or burn batteries. Improper disposal may endanger the environment or cause personal injury.
- **Only use Tools with appropriate voltage Ingersoll Rand batteries and Charger.** Use of any other batteries may create a risk of fire, personal injury or property damage.

For additional information, refer to **Cordless Impact Wrench Safety Manual Form 04581146, Battery Charger Safety Information Manual Form 10567832 and Battery Safety Information Manual Form 10567840.**

Manuals can be downloaded from [ingersollrandproducts.com](http://ingersollrandproducts.com)

### Product Specifications

Model	Voltage	Drive		Impacts per Minute	No Load Speed	Recommended Torque Range	Max. Torque
	V, DC	Type	Size	bpm	rpm	ft-lbs (Nm)	ft-lbs (Nm)
W1110	12	Quick Change Hex	1/4"	3300	0-2700	15-75 (20-100)	100 (135)
W1120	12	Square	1/4"	3300	0-2700	15-75 (20-100)	100 (135)
W1130	12	Square	3/8"	3300	0-2700	15-75 (20-100)	100 (135)

Model	Sound level dB(A) (EN60745)		Vibration (m/s <sup>2</sup> ) (EN60745)	
	† Pressure (L <sub>p</sub> )	‡ Power (L <sub>w</sub> )	Level	*K
W1110	82	93	4.5	3.0
W1120	82	93	3.8	2.7
W1130	82	93	3.8	2.7

† K<sub>dB</sub> = 3dB measurement uncertainty

‡ K<sub>dB</sub> = 3dB measurement uncertainty

\* K = Vibration measurement uncertainty

Conforms to UL STD. 60745-1 & 60745-2-2.

Certified to CSA STD. C22.2 No. 60745-1 & 60745-2-2.

### Lubrication

Remove hammer case to apply lubrication on the anvil, impact mechanism assembly and gears. Apply grease evenly and sparingly. An excessive accumulation of grease will result in sluggish operation. See drawing 48380273 and table below. Maintenance frequency is shown in a circular arrow and defined as h=hours, d=days, and m=months of actual use.

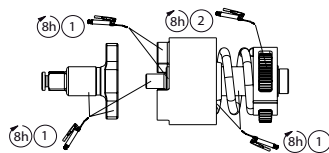

(Dwg. 48380273)

1	2
IR#	IR#
105	67

### Parts and Maintenance

Tool repair and maintenance should only be carried out by an authorized Service Center.

Refer all communications to the nearest **Ingersoll Rand** Office or distributor.

## Product Information: Battery

### Product Safety Information

#### Intended Use:

These batteries are used as the power source for **Ingersoll Rand** Cordless Products.

#### WARNING

- **Warning! Read all safety warnings and all instructions.** Failure to follow the warnings and instructions may result in electric shock, fire and/or serious injury.
- **Save all warnings and instructions for future reference.**
- **Responsibly recycle or dispose of Batteries.** Do not puncture or burn Batteries. Improper disposal may endanger the environment or cause personal injury.

For additional information, refer to **Battery Safety Information Manual Form 10567840.**

Manuals can be downloaded from [ingersollrandproducts.com](http://ingersollrandproducts.com)

### Product Specifications

Models	Chemistry	Voltage (V)	Weight (lbs (kg))
BL1203	Lithium Ion	12	0.55(0.25)

### Operating Temperatures

Rechargeable batteries give their best performance when they are operated at a normal room temperature of 59°F to 77°F (15°C to 25°C). An excessively hot or cold battery may prevent or interrupt the battery from being charged or discharged.

### Parts and Maintenance

Labels are the only User Replaceable Parts.

Models	Warning Labels
BL1203	BL12-99

Refer all communications to the nearest **Ingersoll Rand** Office or distributor.

## Product Information: Battery Charger

### Product Safety Information

#### WARNING

**Important safety instructions - Save these instructions.**

#### DANGER

**To reduce the risk of fire or electric shock, carefully follow these instructions.**

#### Intended Use:

This Battery Charger is designed for charging **Ingersoll Rand** batteries only.

#### WARNING

- **Only use Ingersoll Rand charger with Ingersoll Rand IQ<sup>112</sup> Series Li-Ion batteries.** Use of other batteries or chargers may create a risk of fire or may cause battery to burst when charging. Personal injury or property damage may result.
- **Charger is not user serviceable. Repair should only be carried out by an Ingersoll Rand Authorized Service Center.** User service may result in electric shock, fire and/or serious personal injury.
- **This is a class A product. In a residential, commercial or light industrial environment it may cause radio interference.** This product is not intended to be installed in a residential environment; in a commercial and light industrial environment with connection to the public mains supply, the user may be required to take measures to reduce interference.
- **This product is not intended to be used by travelers.**

For additional information, refer to **Battery Charger Safety Information Manual Form 10567832** and **Battery Safety Information Manual Form 10567840.**

Manuals can be downloaded from [ingersollrandproducts.com](http://ingersollrandproducts.com).

### Product Specifications

Models	BC1110
Charger Input	100-240V AC ~ 50/60Hz, 30W, 50-70VA
Charger Output	12.6V DC, 2.0A
Battery Models	BL1203
USB Output	USB Type A, 5V DC, 500mA, USB Dedicated Charging Port, D+/D- Connected, 200Ω

### Instructions for Charging Battery

The charger shall be installed near a socket-outlet that is easily accessible.

Do not charge battery pack when temperature is below 32°F (0°C) or above 113°F (45°C). Completely charge new battery packs before using. Charging time is approximately 60 minutes.

Unplug charger and remove battery pack when not in use.

Action	Condition	Charger Display	
		Green	Red
Plug charger into 100-240V AC power outlet.	<b>Power On (Stand-By).</b>	1 x *	1 x *
Insert battery pack into charger.	<b>Charging.</b> Fuel gage will indicate state of charge.	*	○
	<b>Communications Failure.</b> Battery Identification/Read Fault. Reinsert battery. Battery may be defective.	○	●
	<b>Initial Temperature.</b> Charging paused until battery has returned to safe temperature.	○	2 x *
	<b>Time Out.</b> Charge time exceeded. Battery may be defective.	○	3 x *
	<b>In Cycle Temperature.</b> Charging paused until battery has returned to safe temperature.	○	4 x *
	<b>Over Voltage.</b> High voltage detected. Battery may be defective.	○	5 x *
	<b>Over Current.</b> High current detected. Battery may be defective.	○	6 x *
	<b>Charge Completed</b>	●	○
Remove battery pack.	<b>Battery Pack Removed.</b>	1 x *	1 x *

**Legend:** \* Flash ● On ○ Off

### Routine Maintenance

Unplug charger before cleaning. Plastic surfaces should only be cleaned with a slightly damp cloth. Keep vents free of dust and debris.

Charger should not be used with a damaged cord. Replacement cords and labels are available at nearest authorized **Ingersoll Rand** Service Center.

Refer all communications to nearest **Ingersoll Rand** Office or distributor.

### Environmental Protection

When life of **Ingersoll Rand** electrical product has expired, it must be recycled in accordance with all applicable standards and regulations (local, state, country, federal, etc.). Improper disposal may endanger environment.

### Symbol Identification



Return waste material for recycling.



Do not dispose of this product with household waste material.



Product contains Lithium-Ion.  
Do not dispose of this product with household waste material.

Original instructions are in English. Other languages are a translation of the original instructions.

## Especificaciones del producto: Aprietatuercas de percusión inalámbrico

### Información de Seguridad Sobre el Producto

#### Uso indicado:

Estos aprietatuercas de percusión inalámbricos están diseñados para extraer e instalar elementos de fijación roscados.

#### **⚠ ADVERTENCIA**

- **Advertencia!** Lea todos los avisos de seguridad e instrucciones. No respetar los avisos e instrucciones puede resultar en descarga eléctrica, incendio o daños graves. Guarde todos los avisos e instrucciones para su futura consulta.
- **Recicle o deshágase de las baterías de manera responsable.** No perforo ni queme las baterías. La eliminación inadecuada de las pilas puede poner en peligro el medio ambiente o provocar lesiones corporales.
- **Utilice sólo herramientas con baterías y cargadores Ingersoll Rand de la tensión apropiada.** El uso de otras baterías puede provocar incendios, lesiones corporales o daños materiales.

Para obtener más información, consulte el formulario 04581146 del manual de seguridad de producto del aprietatuercas de percusión inalámbrico, el formulario 10567832 del manual de información de seguridad del cargador de baterías y el formulario 10567840 del manual de información de seguridad de la batería.

Los manuales pueden descargarse desde [ingersollrandproducts.com](http://ingersollrandproducts.com).

### Especificaciones del producto

Modelo	Tensión	Accionamiento		Impactos por minuto	Velocidad en vacío	Intervalo de par recomendado	Par máximo
	V, CC	Tipo	Tamaño	ipm	rpm	ft-lbs (Nm)	ft-lbs (Nm)
W1110	12	Hexágono de cambio rápido	1/4"	3300	0-2700	15-75 (20-100)	100 (135)
W1120	12	Cuadrado	1/4"	3300	0-2700	15-75 (20-100)	100 (135)
W1130	12	Cuadrado	3/8"	3300	0-2700	15-75 (20-100)	100 (135)

Modelo	Potencia sonora dB(A) (EN60745)		Vibración (m/s <sup>2</sup> ) (EN60745)	
	† Presión (L <sub>p</sub> )	‡ Potencia (L <sub>w</sub> )	Nivel	*K
W1110	82	93	4,5	3,0
W1120	82	93	3,8	2,7
W1130	82	93	3,8	2,7

† K<sub>PA</sub> = 3dB de error

‡ K<sub>WA</sub> = 3dB de error

\* K = de error (Vibración)

Cumple con UL STD. 60745-1 & 60745-2-2.

Certificado CSA STD. C22.2 N° 60745-1 & 60745-2-2.

### Lubricación

Retire la carcasa del martillo para aplicar grasa en el yunque, conjunto de mecanismo de impacto y engranajes. **Aplique el lubricante de manera uniforme y moderada. Una acumulación excesiva de lubricante puede provocar que el funcionamiento sea más lento. Vea el dibujo 48380273 y la tabla a continuación.** La frecuencia de mantenimiento se muestra dentro de una flecha circular y se define como h = horas, d = días y m = meses de uso real.

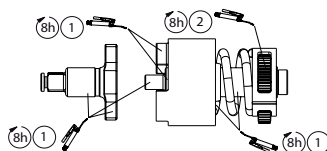

(Dwg. 48380273)

1	2
IR#	IR#
105	67

### Piezas y Mantenimiento

Las labores de reparación y mantenimiento de las herramientas sólo se pueden realizar en un centro de servicio autorizado.

Remita todas las comunicaciones a la oficina o distribuidor de **Ingersoll Rand** más cercano.



## Especificaciones del producto: Batería

### Información de Seguridad Sobre el Producto

#### Uso indicado:

Estas baterías se utilizan como fuente de alimentación para los productos inalámbricos de **Ingersoll Rand**.

#### ADVERTENCIA

- **Aviso! Lea todos los avisos de seguridad e instrucciones. No respetar los avisos e instrucciones puede resultar en descarga eléctrica, incendio o daños graves.**
- **Guarde todos los avisos e instrucciones para su futura consulta.**
- **Recicle o deshágase de las baterías de manera responsable.** No perforo ni queme las baterías. La eliminación inadecuada de las pilas puede poner en peligro el medio ambiente o provocar lesiones corporales.

**Para obtener más información, consulte el formulario 10567840 del manual de información de seguridad de las baterías.**

Los manuales pueden descargarse desde [ingersollrandproducts.com](http://ingersollrandproducts.com)

### Especificaciones del Producto

Modelos	Composición química	Voltaje (V)	Peso (lb (kg))
BL1203	Ion de litio	12	0.55(0.25)

#### Temperaturas de funcionamiento

Las baterías recargables brindan su mejor rendimiento cuando funcionan con temperatura ambiente normal de 59 °F a 77 °F (15 °C a 25 °C). Una batería excesivamente caliente o fría puede impedir o interrumpir su carga o descarga.

### Piezas y mantenimiento

Las etiquetas son las únicas piezas sustituibles por el usuario.

Modelos	Etiquetas de advertencia
BL1203	BL12-99

Remita todas las comunicaciones a la oficina o distribuidor de **Ingersoll Rand** más cercano.

## Especificaciones del producto: Cargador de la Batería

### Información de Seguridad Sobre el Producto

#### ADVERTENCIA

**Instrucciones importantes de seguridad - Guarde estas instrucciones.**

#### PELIGRO

**Para reducir el riesgo de incendio o cortocircuito eléctrico, siga con atención estas instrucciones.**

#### Uso indicado:

Este cargador de baterías está diseñado para cargar las baterías de **Ingersoll Rand** solamente.

#### ADVERTENCIA

- **Utilice solo el cargador de Ingersoll Rand con baterías de ion-litio IQ<sup>VT</sup> de Ingersoll Rand.** La utilización de otras baterías o cargadores podría provocar un incendio o la explosión de la batería mientras se carga. Podría causar lesiones corporales o daños materiales.
- **No hay elementos del cargador que el usuario pueda reparar. La reparación sólo puede llevarla a cabo un centro de servicio autorizado de Ingersoll Rand.** La reparación por parte del usuario podría provocar descargas eléctricas, incendios y lesiones corporales graves.
- **Éste es un producto de clase A. En un entorno residencial, comercial o de industria ligera puede provocar radiointerferencias.** Este producto no debe instalarse en un entorno residencial; en entornos comerciales y de industria ligera con conexión a la red eléctrica pública, puede que el usuario tenga que tomar medidas para reducir las interferencias
- **Este producto no está previsto para ser utilizado por personas de viaje.**

**Para obtener información adicional, consulte el formulario 10567832 del manual de información de seguridad del cargador de baterías o el formulario 10567840 del manual de información de seguridad de la batería.**

Los manuales pueden descargarse desde [ingersollrandproducts.com](http://ingersollrandproducts.com).

### Especificaciones del producto

Modelos	BC1110
Entrada del cargador	100-240V AC ~ 50/60Hz, 30W, 50-70VA
Salida del cargador	12.6V DC, 2.0A
Modelos de batería	BL1203
Salida USB	USB Type A, 5V DC, 500mA, USB Dedicated Charging Port, D+/D- Connected, 200Ω

## Instrucciones para cargar la batería

Debe instalarse el cargador cerca de un enchufe fácilmente accesible.

No cargue la batería cuando la temperatura sea inferior a 32 °F (0 °C) o superior a 113°F (45°C).

Cargue por completo las baterías nuevas antes de utilizarlas.

El tiempo de carga es de aproximadamente 60 minutos.

Cuando no lo vaya a utilizar, desconecte el cargador y retire la batería.

Acción	Estado	Indicadores del cargador	
		Verde	Rojo
Conecte el cargador a una toma de 100-240 V CA.	<b>Encendido (posición de espera)</b>	1 x *	1 x *
Inserte el paquete de la batería en el cargador.	<b>Cargando</b> El indicador marca el nivel de carga	*	○
	<b>Error de comunicación</b> Identificación de la batería /Leer defecto, reinsertar batería. Puede que la batería esté dañada.	○	●
	<b>Temperatura inicial</b> Carga detenida hasta que la batería se enfríe a una temperatura segura.	○	2 x *
	<b>Expiración del tiempo</b> Se ha excedido el tiempo de carga. Puede que la batería esté dañada.	○	3 x *
	<b>Temperatura en ciclo</b> Carga detenida hasta que la batería se enfríe a una temperatura segura.	○	4 x *
	<b>Sobretensión</b> Se ha detectado una tensión alta. Puede que la batería esté dañada.	○	5 x *
	<b>Sobrecorriente</b> Se ha detectado una corriente alta. Puede que la batería esté dañada.	○	6 x *
	<b>Carga finalizada</b>	●	○
Extraiga las baterías.	<b>Paquete de batería retirado.</b>	1 x *	1 x *

**Leyenda:** \* Intermitente ● Encendido ○ Apagado

### Mantenimiento periódico

Desconecte el cargador antes de limpiarlo. Las superficies de plástico sólo pueden limpiarse con un paño ligeramente húmedo. Mantenga las salidas de ventilación limpias de polvo y suciedad.

No utilice el cargador si el cable está dañado. Las etiquetas y cuerdas de recambio están disponibles en el **Ingersoll Rand** Service Center autorizado más cercano.

Remita todas las comunicaciones a la oficina o distribuidor de **Ingersoll Rand** más cercano.

### Protección del medio ambiente

Cuando haya finalizado la vida útil del producto de **Ingersoll Rand**, deberá reciclarlo según las normas y reglamentos vigentes (locales, estatales, nacionales, federales, etc.). La eliminación inadecuada de las baterías puede poner en peligro el medio ambiente.

### Identificación de símbolos



Recicle este producto.



No se deshaga de este producto de la forma habitual.



Este producto contiene litio-ion  
No se deshaga de este producto de la forma habitual.

Las instrucciones originales están en inglés. Las demás versiones son una traducción de las instrucciones originales.

## Spécifications du produit: Clé à chocs sans fil

### Consignes de sécurité du produit

#### Utilisation prévue :

Ces clés à chocs sans fil sont conçues pour le vissage/dévisissage de dispositifs de fixation filetés.

#### **AVERTISSEMENT**

- **Avvertissement!** Lire tous les avertissements relatifs à la sécurité ainsi que la totalité des instructions. Ne pas suivre les avertissements et instructions peut entraîner la survenue d'un choc électrique, d'un incendie et/ou de blessures graves. Conserver la totalité des avertissements et instructions fournis pour d'éventuelles consultations ultérieures.
- **Recyclez ou éliminez les piles en respectant l'environnement.** Ne pas perforez ou brûler les piles. Une élimination incorrecte des piles peut nuire à l'environnement ou causer des blessures.
- **N'utilisez les outils qu'avec des piles et chargeurs Ingersoll Rand de tension appropriée.** L'utilisation d'autres piles peut constituer un risque d'incendie, de blessure ou de dégâts matériels.

Pour plus d'informations, consultez le formulaire 04581146 du manuel de sécurité des clés à chocs sans fil, le formulaire 10567832 du manuel Informations de sécurité du chargeur de batteries, le formulaire 10567840 du manuel Informations de sécurité des piles. Les manuels peuvent être téléchargés sur le site [ingersollrandproducts.com](http://ingersollrandproducts.com).

### Spécifications du produit

Modèle	Tension	Entraînement		Impacts par minute bpm	Vitesse à vide tr/min	Plage de couples recommandée ft-lbs (Nm)	Couple max. ft-lbs (Nm)	
	V, CC	Type	Taille					
W1110	12	Tête hexagonale à changement rapide		1/4"	3300	0-2700	15-75 (20-100)	100 (135)
W1120	12	Carré		1/4"	3300	0-2700	15-75 (20-100)	100 (135)
W1130	12	Carré		3/8"	3300	0-2700	15-75 (20-100)	100 (135)

Modèle	Niveau sonore dB(A) (EN60745)		Vibration (m/s <sup>2</sup> ) (EN60745)	
	† Pression (L <sub>p</sub> )	‡ Puissance (L <sub>w</sub> )	Niveau	*K
W1110	82	93	4.5	3.0
W1120	82	93	3.8	2.7
W1130	82	93	3.8	2.7

† K<sub>PA</sub> = incertitude de mesure de 3 dB

‡ K<sub>WA</sub> = incertitude de mesure de 3 dB

\* K = incertitude de mesure (Vibration)

Conforme à UL STD. 60745-1 & 60745-2-2.

Conforme à CSA STD. C22.2 No 60745-1 & 60745-2-2.

### Lubrification

Déposer le boîtier du marteau pour lubrifier l'enclume, le mécanisme d'impact et les pignons.

Graissez régulièrement et modérément. Un surplus de graisse ralentira le fonctionnement de l'outil. Voir le schéma 48380273 et le tableau ci-dessous. La fréquence des opérations d'entretien est indiquée dans la flèche circulaire et est définie en h=heures, d=jours, et m=mois de fonctionnement.

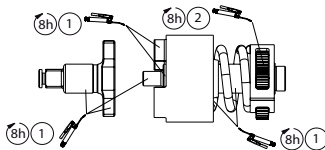

(Dwg. 48380273)

①	②
IR#	IR#
105	67

### Pièces détachées et maintenance

Seul un centre de service agréé peut effectuer la réparation et la maintenance des outils.

Transmettez toutes vos communications au bureau ou au distributeur **Ingersoll Rand** le plus proche.

## Spécifications du produit: Batterie

### Consignes de sécurité du produit

#### Utilisation prévue :

Ces piles sont utilisées comme source d'alimentation pour les produits sans fil **Ingersoll Rand**.

#### AVERTISSEMENT

- **Avvertissement! Lire tous les avertissements relatifs à la sécurité ainsi que la totalité des instructions. Ne pas suivre les avertissements et instructions peut entraîner la survenue d'un choc électrique, d'un incendie et/ou de blessures graves.**
- **Conserver la totalité des avertissements et instructions fournis pour d'éventuelles consultations ultérieures.**
- **Recyclez ou éliminez les piles en respectant l'environnement. Ne pas perforez ou brûler les piles. Une élimination incorrecte des piles peut nuire à l'environnement ou causer des blessures.**

**Pour plus d'informations, consultez le formulaire 10567840 du manuel Informations de sécurité des piles.**

Les manuels peuvent être téléchargés sur le site [ingersollrandproducts.com](http://ingersollrandproducts.com)

### Spécifications du Produit

Modèles	Chimie	Tension (Volts)	Poids (kg (lb))
BL1203	Lithium ion	12	0.55(0.25)

#### Plage de température de fonctionnement

Les batteries atteignent leur maximum de rendement lorsqu'elles fonctionnent à température ambiante d'intérieur comprise entre 15 °C et 25 °C (59 °F à 77 °F). Si la batterie est trop chaude ou trop froide, elle peut avoir du mal à ou arrêter de se charger ou se décharger.

### Pièces détachées et maintenance

Les étiquettes sont les seules pièces que l'utilisateur peut remplacer.

Modèles	Étiquettes d'avertissement
BL1203	BL12-99

Transmettez toutes vos communications au bureau ou au distributeur **Ingersoll Rand** le plus proche.

## Spécifications du produit: Chargeur de batteries

### Consignes de sécurité du produit

#### AVERTISSEMENT

**Consignes de sécurité importantes – Conserver ces instructions.**

#### DANGER

**Pour réduire les risques d'incendie ou de choc électrique, respecter les instructions suivantes.**

#### Utilisation prévue :

TCe chargeur de piles est conçu pour recharger uniquement des piles **Ingersoll Rand**.

#### AVERTISSEMENT

- **Utiliser uniquement un chargeur Ingersoll Rand pour recharger les piles lithium-ion série IQ<sup>12</sup> de Ingersoll Rand.** Des risques d'incendie ou d'explosion lors du chargement de la batterie peuvent survenir si vous utilisez d'autres piles ou chargeurs. Cela peut aussi provoquer des blessures ou des dommages matériels.
- **Ce chargeur n'est pas réparable par l'utilisateur. Toute réparation doit être effectuée par un centre agréé Ingersoll Rand.** Une réparation effectuée par l'utilisateur peut provoquer un choc électrique, un incendie et / ou des blessures graves.
- **Ceci est un produit de classe A. Dans un environnement résidentiel, commercial ou de l'industrie légère, le risque de provoquer des interférences radio.** Ce produit n'est pas prévu pour être installé dans un environnement résidentiel ; dans un environnement commercial et de l'industrie légère avec liaison au réseau d'alimentation public, l'utilisateur devra peut être prendre des mesures pour réduire les interférences.
- **Ce produit n'est pas prévu pour être utilisé en cours de voyage.**

**Pour plus d'informations, consultez le formulaire 10567840 du manuel Informations de sécurité des piles et le formulaire 10567832 du manuel Informations de sécurité des chargeurs de piles.**

Les manuels peuvent être téléchargés sur le site [ingersollrandproducts.com](http://ingersollrandproducts.com)

### Spécifications du produit

Modèles	BC1110
Entrée du chargeur	100-240V AC ~ 50/60Hz, 30W, 50-70VA
Sortie du chargeur	12.6V DC, 2.0A
Modèles de pile	BL1203
Sortie USB	USB Type A, 5V DC, 500mA, Port USB dédié pour chargement, Connexion bornes D+ / D-, 200 Ω

## Instructions pour le chargement des piles

Le chargeur devra être installé à proximité d'une prise facile d'accès.

Ne chargez pas le bloc de piles lorsque la température est inférieure à 0°C (32°F) ou supérieure à 45°C (113°F). **Chargez complètement les nouveaux blocs de piles avant utilisation.** La durée de chargement est d'environ 60 minutes.

Débrancher le chargeur et retirer le bloc-piles lorsque l'appareil n'est pas utilisé.

Action	État	Affichage du chargeur	
		Vert	Rouge
Branchez le chargeur à une prise de courant de 100-240 V ca.	<b>Mise sous tension (Veille)</b>	1 x *	1 x *
Introduire le bloc-piles dans le chargeur.	<b>Chargement</b> La jauge de niveau indiquera l'état de chargement	*	○
	<b>Erreur de communication</b> Erreur de lecture / identification de pile, réintroduire la pile. La pile est peut-être défectueuse.	○	●
	<b>Température initiale</b> Interruption de la charge jusqu'à ce que la température de la batterie reprenne sa valeur de sécurité.	○	2 x *
	<b>Expiration du délai</b> Temps de chargement dépassé. Les piles sont peut-être défectueuses.	○	3 x *
	<b>Température en cycle</b> Interruption de la charge jusqu'à ce que la température de la batterie reprenne sa valeur de sécurité.	○	4 x *
	<b>Surtension</b> Surtension détectée. Les piles sont peut-être défectueuses.	○	5 x *
	<b>Surintensité</b> Surintensité détectée. Les piles sont peut-être défectueuses.	○	6 x *
	<b>Chargement terminé</b>	●	○
Retirez le bloc de piles.	<b>Pack de piles retiré.</b>	1 x *	1 x *

**Légende :** \* Clignotant ● Marche ○ Arrêt

### Maintenance préventive

Débrancher le chargeur avant de le nettoyer. Nettoyer les surfaces plastiques uniquement à l'aide d'un chiffon légèrement humide. Les aérations doivent toujours être exemptes de poussière et de débris.

N'utilisez pas le chargeur si le câble est endommagé. Pour obtenir un cordon ou une étiquette de remplacement, s'adresser au centre de service agréé **Ingersoll Rand** le plus proche.

Transmettez toutes vos communications au bureau ou au distributeur **Ingersoll Rand** le plus proche.

### Protection de l'environnement

Après expiration de la durée de vie du produit électrique **Ingersoll Rand**, ce dernier doit être recyclé conformément à toutes les normes et réglementations en vigueur (locales, nationales, fédérales, européennes etc.). Une mise au rebut incorrecte peut nuire à l'environnement.

### Identification des symboles



Retourner les déchets pour recyclage.



Ne pas mettre ce produit au rebut avec les déchets ménagers.



Ce produit contient du lithium-ion  
Ne pas mettre ce produit au rebut avec les déchets ménagers.

Les instructions d'origine sont en anglais. Les autres langues sont une traduction des instructions d'origine.

## Specifiche prodotto: Avvitatore a impulsi portatile

### Informazioni sulla sicurezza del prodotto

#### Utilizzo:

Gli avvitatori a impulsi portatili sono ideati per operazioni di estrazione e installazione di dispositivi di fissaggio filettati.

#### **AVVERTIMENTO**

- **Avvertenza!** Leggere tutte le istruzioni e tutte le avvertenze di sicurezza. Il mancato rispetto delle istruzioni e delle avvertenze potrebbe comportare scosse elettriche, incendi e/o gravi lesioni. Conservare tutte le avvertenze e le istruzioni come riferimento futuro.
- **Riciclare o smaltire le batterie in modo responsabile.** Non forare né bruciare le batterie. Uno smaltimento inadeguato può mettere in pericolo l'ambiente o provocare lesioni fisiche.
- **Utilizzare gli utensili esclusivamente con le batterie del voltaggio corretto e il caricabatterie Ingersoll Rand.** L'utilizzo di altre batterie può innescare incendi, provocare lesioni fisiche o danni materiali.

Per ulteriori informazioni, consultare il modulo 04581146 del Manuale informazioni sulla sicurezza degli avvitatori ad impulsi portatili, il modulo 10567832 del Manuale informazioni sulla sicurezza del caricabatteria e il modulo 10567840 del Manuale informazioni sulla sicurezza delle batterie.

I manuali possono essere scaricati dal sito [ingersollrandproducts.com](http://ingersollrandproducts.com)

### Specifiche del prodotto

Modello	Tensione	Attacco		Impulsi al minuto	Velocità a vuoto	Intervallo coppie consigliato	Coppia max.
	V, CC	Tipo	Dimensioni	colpi/min.	giri/min.	ft-lbs (Nm)	ft-lbs (Nm)
W1110	12	Sistema di sostituzione rapida con attacco esagonale	1/4"	3300	0-2700	15-75 (20-100)	100 (135)
W1120	12	Quadrato	1/4"	3300	0-2700	15-75 (20-100)	100 (135)
W1130	12	Quadrato	3/8"	3300	0-2700	15-75 (20-100)	100 (135)

Modello	Livello di rumorosità dB(A) (EN60745)		Vibrazioni (m/s <sup>2</sup> ) (EN60745)	
	† Pressione (L <sub>p</sub> )		‡ Potenza (L <sub>w</sub> )	
	Livello	*K	Livello	*K
W1110	82	93	4.5	3.0
W1120	82	93	3.8	2.7
W1130	82	93	3.8	2.7

† K<sub>PA</sub> = imprecisione della misurazione 3dB

‡ K<sub>WA</sub> = imprecisione della misurazione 3dB

\* K = incertezza misurazione (Vibrazioni)

Conforme a UL STD. 60745-1 & 60745-2-2.

Certificato secondo CSA STD. C22.2 N. 60745-1 e 60745-2-2.

### Lubrificazione

Rimuovere la custodia del martello per applicare la lubrificazione all'incudine, al gruppo del meccanismo di impatto e agli ingranaggi. Ingrassare in modo uniforme e dosato. Un eccessivo accumulo di grasso provocherà un rallentamento del funzionamento. Vedere l'illustrazione 48380273 e la tabella seguente. La frequenza di manutenzione viene illustrata da una freccia circolare e definita con h=ore, d=giorni (days) e m=mesi di uso effettivo.

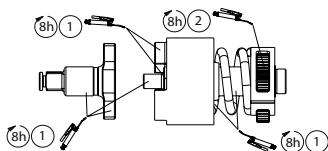

1	2
IR#	IR#
105	67

(Dwg. 48380273)

### Ricambi e manutenzione

La riparazione e la manutenzione dell'utensile devono essere eseguite soltanto da un centro di assistenza autorizzato.

Per qualsiasi comunicazione, rivolgersi all'ufficio o al distributore **Ingersoll Rand** più vicino.

## Specifiche prodotto: Batteria

### Informazioni sulla sicurezza del prodotto

#### Utilizzo:

Queste batterie sono usate come fonte di alimentazione per i prodotti portatili **Ingersoll Rand**.

#### AVVERTIMENTO

- **Avvertenza! Leggere tutte le istruzioni e tutte le avvertenze di sicurezza. Il mancato rispetto delle istruzioni e delle avvertenze potrebbe comportare scosse elettriche, incendi e/o gravi lesioni.**
- **Conservare tutte le avvertenze e le istruzioni come riferimento futuro.**
- **Riciclare o smaltire le batterie in modo responsabile.** Non forare né bruciare le batterie. Uno smaltimento inadeguato può mettere in pericolo l'ambiente o provocare lesioni fisiche.

Per ulteriori informazioni, consultare il modulo 10567840 del Manuale di informazioni sulla sicurezza della batteria.

I manuali possono essere scaricati dal sito [ingersollrandproducts.com](http://ingersollrandproducts.com)

### Specifiche del Prodotto

Modelli	Chimica	Tensione (volt)	Peso (lb (kg))
BL1203	ione di litio	12	0.55(0.25)

#### Temperature di esercizio

Le batterie ricaricabili garantiscono le loro migliori prestazioni se utilizzate ad una normale temperatura ambiente da 59 °F a 77 °F (da 15 °C a 25 °C). Una batteria eccessivamente calda o fredda può impedire o interrompere la carica o scarica della batteria.

### Ricambi e manutenzione

Le etichette sono le sole parti sostituibili dall'utente.

Modelli	Etichette di avvertenza
BL1203	BL12-99

Per qualsiasi comunicazione, rivolgersi all'ufficio o al distributore **Ingersoll Rand** più vicino.

## Specifiche prodotto: Caricabatterie

### Informazioni sulla sicurezza del prodotto

#### AVVERTIMENTO

Importanti istruzioni per la sicurezza - Conservare queste istruzioni.

#### PERICOLO

Per ridurre il rischio di incendi o scosse elettriche, seguire attentamente queste istruzioni.

#### Utilizzo

Questo caricabatterie è progettato per caricare esclusivamente batterie **Ingersoll Rand**.

#### AVVERTIMENTO

- **Utilizzare il caricabatterie Ingersoll Rand solo con batterie agli ioni di litio serie IQ<sup>V12</sup> Ingersoll Rand.** L'utilizzo di altre batterie o caricabatterie può provocare incendi o l'esplosione della batteria durante la ricarica, con conseguenti lesioni fisiche o danni materiali.
- **L'utente non deve eseguire la manutenzione del caricabatterie. La riparazione deve essere eseguita soltanto da un centro assistenza autorizzato Ingersoll Rand.** Le manutenzioni non autorizzate possono provocare scosse elettriche, incendi o gravi lesioni fisiche.
- **Questo è un prodotto di classe A. Se utilizzato in ambienti residenziali, commerciali o industriali può essere causa di interferenze radio.** Questo prodotto non è stato concepito per essere installato in un ambiente di tipo residenziale. Qualora venisse installato in ambienti commerciali e industriali con collegamento alla fornitura pubblica di energia elettrica, è possibile che all'utente venga richiesto di adottare misure idonee a ridurre il rischio di interferenza.
- **Questo prodotto non è previsto per l'utilizzo in viaggio.**

Per ulteriori informazioni, fare riferimento al modulo 10567832 del Manuale informazioni sulla sicurezza del caricabatterie e al modulo 10567840 del Manuale informazioni sulla sicurezza delle batterie.

I manuali possono essere scaricati dal sito [ingersollrandproducts.com](http://ingersollrandproducts.com)

### Specifiche del prodotto

Modelli	BC1110
Ingresso caricatore	100-240V AC ~ 50/60Hz, 30W, 50-70VA
Uscita caricatore	12.6V DC, 2.0A
Modelli di batteria	BL1203
Uscita USB	USB tipo A, 5V DC, 500mA, Porta di caricamento USB dedicata, Connesso D+ / D-, 200 Ω

## Istruzioni per il caricamento delle batterie

Il caricabatterie va installato in prossimità di una presa facilmente accessibile.

Non caricare il gruppo batterie quando la temperatura è inferiore a 32°F (0°C) o superiore a 113°F (45°C). **Ricaricare completamente i gruppi batterie nuovi prima di utilizzarli. La carica dura circa 60 minuti. Scollegare il caricabatterie dall'alimentazione e rimuovere la batteria quando non è utilizzata.**

Azione	Condizione	Display del caricabatterie	
		Verde	Rosso
Inserire il caricabatterie in una presa di corrente da 100-240V CA.	<b>Accensione su On (Stand-By).</b>	1 x *	1 x *
Inserire il gruppo batterie nel caricabatterie.	<b>Carica</b> L'indicatore di livello indicherà lo stato di carica.	*	○
	<b>Errore di comunicazione.</b> Identificazione della batteria / Errore di lettura - Reinserire la batteria. È possibile che la batteria sia difettosa.	○	●
	<b>Temperatura iniziale.</b> Carica in pausa finché la batteria non raggiunge una temperatura di sicurezza.	○	2 x *
	<b>Tempo scaduto.</b> Tempo di carica superato. È possibile che la batteria sia difettosa.	○	3 x *
	<b>Nella temperatura del ciclo.</b> Carica in pausa finché la batteria non raggiunge una temperatura di sicurezza.	○	4 x *
	<b>Sovratensione.</b> Rilevata sovratensione. È possibile che la batteria sia difettosa.	○	5 x *
	<b>Sovracorrente</b> Rilevata sovracorrente. È possibile che la batteria sia difettosa.	○	6 x *
	<b>Carica completata.</b>	●	○
Rimuovere il gruppo batterie.	<b>Gruppo batterie rimosso.</b>	1 x *	1 x *

**Legenda:** \* lampeggio ● On ○ Off

### Protezione ambientale

Raggiunto il limite di operatività del prodotto elettrico **Ingersoll Rand**, riciclarlo secondo gli standard e le normative vigenti (a livello locale, regionale, statale, ecc.). Uno smaltimento inadeguato può rappresentare un rischio per l'ambiente.

### Manutenzione ordinaria

Scollegare il caricabatterie prima di eseguire la pulizia. Le superfici in plastica vanno pulite solo con un panno leggermente inumidito. Evitare l'accumulo di polveri e detriti sulle ventole. Non usare il caricabatterie nel caso in cui un cavo appaia danneggiato. Le etichette e i cavi di ricambio sono disponibili presso il più vicino Centro di assistenza autorizzato **Ingersoll Rand**.

Per qualsiasi comunicazione, rivolgersi all'ufficio o al distributore **Ingersoll Rand** più vicino.

### Identificazione dei simboli



Restituire il materiale di scarto per il riciclaggio.



Non smaltire questo prodotto insieme ai rifiuti domestici.



Il prodotto contiene ioni di litio. **Non smaltire** questo prodotto insieme ai rifiuti domestici.

Le istruzioni originali sono in lingua inglese. Le altre lingue sono una traduzione delle istruzioni originali.



## Technische Produktdaten: Kabelloser Schlagschrauber

### Informationen zur Produktsicherheit

#### Vorgesehene Verwendung:

Diese kabellosen Schlagschrauber wurden zum Entfernen und Installieren geschraubter Befestigungselemente entwickelt.

#### **⚠️ WARNUNG**

- **Warnung!** Lesen Sie alle Sicherheitshinweise und Anweisungen. Eine Nichteinhaltung der Hinweise und Anweisungen kann zu Elektroschock, Bränden und/oder schweren Verletzungen führen. Heben Sie alle Hinweise und Anweisungen zur künftigen Bezugnahme auf.
- **Verantwortungsbewusstes Recycling oder Entsorgen der Akkus.** Die Akkus nicht anstecken/anbohren oder verbrennen. Eine unkorrekte Entsorgung kann die Umwelt gefährden und zu Verletzungen führen.
- **Die Werkzeuge nur mit Ingersoll Rand-Akkus und -Ladegerät mit der entsprechenden Spannung verwenden.** Die Verwendung anderer Akkus kann zu einer Brandgefahr, Verletzungen oder Sachschäden führen.

Für zusätzliche Informationen siehe das Handbuch Produktsicherheitsinformation kabellose Schlagschrauber, Formblatt 04581146, Handbuch Produktsicherheitsinformation Akkuladegerät, Formblatt 10567832, Handbuch Produktsicherheitsinformation Akku, Formblatt 10567840.

Handbücher können unter [ingersollrandproducts.com](http://ingersollrandproducts.com) heruntergeladen werden.

### Technische Produktdaten

Modell	Spannung	Antrieb		Schläge pro Minute	Leerlastdrehzahl	Empfohlener Drehmomentbereich	Max. Drehmoment
	V <sub>g</sub> Gleichstrom	Typ	Größe	bpm	U/min	ft-lbs (Nm)	ft-lbs (Nm)
W1110	12	Schnellwechsel Sechskant	1/4"	3300	0-2700	15-75 (20-100)	100 (135)
W1120	12	Quadratisch	1/4"	3300	0-2700	15-75 (20-100)	100 (135)
W1130	12	Quadratisch	3/8"	3300	0-2700	15-75 (20-100)	100 (135)

Modell	Geräuschpegel dB(A) (EN60745)		Schwingsung (m/s <sup>2</sup> ) (EN60745)	
	† Druck (L <sub>p</sub> )	‡ Leistung (L <sub>w</sub> )	Speigel	*K
W1110	82	93	4.5	3.0
W1120	82	93	3.8	2.7
W1130	82	93	3.8	2.7

† K<sub>PA</sub> = 3dB Messunsicherheit

‡ K<sub>WA</sub> = 3dB Messunsicherheit

\* K = Messunsicherheit (Schwingsung)

Erfüllt UL STD. 60745-1 & 60745-2-2.

Zertifiziert nach CSA STD. C22.2 Nr. 60745-1 & 60745-2-2.

### Schmierung

Das Hammergehäuse entfernen, um Amboss, Schlagmechanismusbaugruppe und Getriebe zu schmieren. Fett gleichmäßig und sparsam auftragen. Eine übermäßige Ansammlung von Fett führt zu trägern Betriebsverhalten. Siehe Zeichnung 48380273 und Tabelle unten. Die Wartungshäufigkeit mit einem Pfeil eingekreist und ist definiert in h=Stunden, d=Tagen und m=Monaten der tatsächlichen Verwendung.

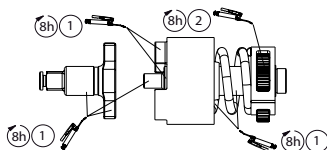

①	②
IR#	IR#
105	67

(Dwg. 48380273)

### Teile und Wartung

Die Reparatur und Wartung von Werkzeugen darf nur von einem autorisierten Wartungs- und Reparatur-Center durchgeführt werden.

Führen Sie jedwede Kommunikation bitte über das nächste **Ingersoll Rand**-Büro oder eine entsprechende Werksvertretung.

## Technische Produktdaten: Akku

### Informationen zur Produktsicherheit

#### Vorgesehene Verwendung:

Diese Akkus werden als Stromquelle für kabellose **Ingersoll Rand**-Produkte verwendet.

#### **WARNUNG**

- **Warnhinweis! Lesen Sie alle Sicherheitshinweise und Anweisungen. Eine Nichteinhaltung der Hinweise und Anweisungen kann zu Elektroschock, Bränden und/oder schweren Verletzungen führen.**
- **Heben Sie alle Hinweise und Anweisungen zur künftigen Bezugnahme auf.**
- **Verantwortungsbewusstes Recycling oder Entsorgen der Akkus.** Die Akkus nicht anstecken/anbohren oder verbrennen. Eine unkorrekte Entsorgung kann die Umwelt gefährden und zu Verletzungen führen.

**Für zusätzliche Informationen siehe das Formblatt 10567840 im Handbuch Sicherheitsinformationen Akkus.**

Handbücher können unter [ingersollrandproducts.com](http://ingersollrandproducts.com) heruntergeladen werden.

### Technische Produktdaten

Modelle	Chemische Zusammensetzung	Spannung (Volt)	Gewicht (kg (lbs))
BL1203	Lithium-Ionen	12	0.55(0.25)

#### Betriebstemperaturen

Die optimale Leistung der Akkus wird dann erzielt, wenn sie bei Zimmertemperatur, d. h. bei 15 °C bis 25 °C (59 °F bis 77 °F) betrieben werden. Bei einem zu heißen oder kalten Akku besteht die Möglichkeit, dass dieser nicht korrekt auf- oder entladen wird.

### Teile und Wartung

Lediglich die Etiketten können vom Benutzer ausgetauscht werden.

Modelle	Warnplaketten
BL1203	BL12-99

Führen Sie jedwede Kommunikation bitte über das nächste **Ingersoll Rand**-Büro oder eine entsprechende Werksvertretung.

## Technische Produktdaten: Akkuladegerät

### Informationen zur Produktsicherheit

#### **WARNUNG**

**Wichtige Sicherheitshinweise – Diese Hinweise aufbewahren.**

#### **GEFAHR**

**Halten Sie sich strikt an die vorliegenden Hinweise, um die Gefahr eines Feuers oder eines elektrischen Schlags zu reduzieren.**

#### Vorgesehene Verwendung:

Dieses Akkuladegerät wurde ausschließlich zum Laden von **Ingersoll Rand**-Akkus entwickelt.

#### **WARNUNG**

- **Das Ingersoll Rand-Ladegerät nur mit Lithiumionenakkus der Modellreihe IQ<sup>V12</sup> von Ingersoll Rand verwenden.** Die Verwendung anderer Akkus oder Ladegeräte kann zu einer Brandgefahr führen oder dazu, dass der Akku beim Laden platzt. Verletzungen oder Sachschäden können die Folge sein.
- **Das Ladegerät darf nicht vom Benutzer gewartet werden. Reparaturen dürfen nur von einem von Ingersoll Rand autorisierten Service-Center durchgeführt werden.** Wartungsarbeiten durch den Benutzer können zu elektrischen Schlägen, Feuer und/oder ernsthaften Verletzungen führen.
- **Dies ist ein Produkt der Klasse A. Es kann in Wohnbereichen sowie gewerblich oder von der Leichtindustrie genutzten Gebieten Radiostörungen verursachen.** Dieses Gerät ist nicht für die Installation in Wohnbereichen sowie gewerblich oder von der Leichtindustrie genutzten Gebieten gedacht, die an die öffentliche Stromversorgung angeschlossen sind. Der Benutzer muss möglicherweise Maßnahmen ergreifen, um die Störungen zu reduzieren.
- **Dieses Produkt ist nicht für Reisende gedacht.**

**Für zusätzliche Informationen siehe das Handbuch Produktsicherheitsinformationen Akkuladegeräte, Formblatt 10567832, Handbuch Produktsicherheitsinformationen Akkus, Formblatt 10567840.**

Handbücher können unter [ingersollrandproducts.com](http://ingersollrandproducts.com) heruntergeladen werden.

### Technische Produktdaten

Modelle	BC1110
Ladegerät-Eingang	100-240V AC ~ 50/60Hz, 30W, 50-70VA
Ladegerät-Ausgang	12.6V DC, 2.0A
Akkumodelle	BL1203
USB-Ausgang	USB Typ A, 5V DC, 500mA, Spezieller USB-Ladeanschluss, D+ / D- verbunden, 200 Ω

## Anweisungen zum Akkuladen

Das Ladegerät sollte bei einer gut zugänglichen Steckdose aufgestellt werden.

Das Akkupack nicht laden, wenn die Temperatur unter 32°F (0° C) oder über 113°F (45° C) liegt. Neue Akkupacks vor der Verwendung komplett aufladen. Die Ladezeit beträgt etwa 60 Minuten. Bei Nichtgebrauch Ladegerät abstecken und Akkupack entfernen.

Aktion	Zustand	Laderanzeige	
		Grün	Rot
Ladegerät in eine Steckdose mit 100-240V Wechselstrom einstecken.	<b>Power On (An) (Stand-By)</b>	1 x *	1 x *
Akkupack in das Ladegerät setzen.	<b>Laden</b> Die Ladestandsanzeige zeigt den Status des Ladevorgangs an	*	○
	<b>Verbindungsfehler</b> Akkukennzeichnungs-/Lesefehler Akku neu einsetzen. Akku möglicherweise defekt.	○	●
	<b>Anfangstemperatur</b> Ladepause, bis der Akku wieder auf eine sichere Temperatur abgekühlt ist.	○	2 x *
	<b>Auszeit</b> Ladezeit abgelaufen. Akku möglicherweise defekt.	○	3 x *
	<b>Temperatur beim Zyklus</b> Ladepause, bis der Akku wieder auf eine sichere Temperatur abgekühlt ist.	○	4 x *
	<b>Überspannung</b> Hohe Spannung erfasst. Akku möglicherweise defekt.	○	5 x *
	<b>Überhöhte Stromstärke</b> Hohe Stromstärke erfasst. Akku möglicherweise defekt.	○	6 x *
	<b>Laden abgeschlossen</b>	●	○
Akkupack entfernen.	<b>Akkusatz entnommen.</b>	1 x *	1 x *

**Zeichenerklärung:** \* Blinken ● On (An) ○ Off (Aus)

### Routinewartung

Ladegerät vor der Reinigung ausstecken. Kunststoffoberflächen dürfen nur mit einem leicht angefeuchteten Tuch gereinigt werden. Belüftungsöffnungen frei von Staub und Ablagerungen halten.

Das Ladegerät nicht mit einem beschädigten Kabel verwenden. Ersatzkabel und Aufkleber erhalten Sie bei einem zugelassenen **Ingersoll Rand** Service Center in Ihrer Nähe.

Führen Sie jedwede Kommunikation bitte über das nächste **Ingersoll Rand**-Büro oder eine entsprechende Werksvertretung.

### Umweltschutz

Ist die Lebensdauer dieses Elektrogerätes von **Ingersoll Rand** beendet, muss es in Übereinstimmung mit allen anwendbaren Normen und Vorschriften (lokal, einzelstaatlich, bundesstaatlich etc.) recycelt werden. Unkorrekte Entsorgung kann zu einer Gefährdung der Umwelt führen.

### Symbolkennzeichnung



Abfallmaterial zum Recycling abgeben.



Dieses Produkt nicht mit Haushaltsabfall entsorgen.



Li-Ion

Produkt enthält Lithium. Dieses Produkt nicht mit Haushaltsabfall entsorgen.

Die Originalanleitung ist in englischer Sprache verfasst. Bei anderen Sprachen handelt es sich um eine Übersetzung der Originalanleitung.

**Productspecificaties: Snoerloze slagmoersleutel****Productveiligheidsinformatie****Bedoeld gebruik:**

Deze snoerloze slagmoersleutels zijn bedoeld om schroefdraadbevestigingen te verwijderen en te plaatsen.

**WAARSCHUWING**

- **Waarschuwing!** Lees alle veiligheidswaarschuwingen en -instructies. Het niet naleven van de waarschuwingen en instructies kan een elektrische schok, brand en/of andere ernstige verwondingen voor gevolg hebben. Houd alle waarschuwingen en instructies bij voor later gebruik.
- **Zorg voor een verantwoorde afvoer van accu's of recycle deze.** Niet in de accu boren en deze niet verbranden. Het niet op gepaste wijze afvoeren van accu's kan gevaar opleveren voor het milieu of lichamelijk letsel veroorzaken.
- **Gebruik gereedschappen alleen met Ingersoll Rand accu's en acculaders van de juiste spanning.** Het gebruik van andere accu's kan risico op brand, lichamelijk letsel of materiële schade veroorzaken.

**Raadpleeg formulier 04581146 in de veiligheidshandleiding van de snoerloze slagmoersleutel, formulier 10567832 in de veiligheidshandleiding van de acculader en formulier 10567840 in de veiligheidshandleiding van de accu voor aanvullende informatie.**

Handleidingen kunnen worden gedownload vanaf [ingersollrandproducts.com](http://ingersollrandproducts.com)

**Productspecificaties**

Model	Spanning	Aandrijving		Slagen per minuut	Onbelast toerental	Aanbevolen koppelbereik	Max. koppel
	V, DC	Type	Afmeting	spm	omw/min	ft-lbs (Nm)	ft-lbs (Nm)
W1110	12	Snelwisselbithouder (zeskant)	1/4"	3300	0-2700	15-75 (20-100)	100 (135)
W1120	12	Vierkant	1/4"	3300	0-2700	15-75 (20-100)	100 (135)
W1130	12	Vierkant	3/8"	3300	0-2700	15-75 (20-100)	100 (135)

Model	Geluidsniveau dB(A) (EN60745)		Trillings (m/s <sup>2</sup> ) (EN60745)	
	† Druk (L <sub>p</sub> )	‡ Vermogen (L <sub>v</sub> )	Niveau	*K
W1110	82	93	4.5	3.0
W1120	82	93	3.8	2.7
W1130	82	93	3.8	2.7

† K<sub>PA</sub> = 3dB meetonnauwkeurigheid

‡ K<sub>VA</sub> = 3dB meetonnauwkeurigheid

\* Meetonnauwkeurigheid bij K (Trillings)

In overeenstemming met UL STD. 60745-1 & 60745-2-2.

Gecertificeerd in overeenstemming met CSA STD. C22.2 nr. 60745-1 & 60745-2-2.

**Smering**

Verwijder klopmachinebehuizing om aanbeeld, inslagtoestelonderdelen en mechanisme in te smeren. Breng het vet gelijkmatig en spaarzaam aan. Een overmaat aan vet resulteert in een trage werking. Zie tekening nr. 48380273 en de onderstaande tabel. De onderhoudsfrequentie wordt weergegeven in een cirkelvormige pijl met h=uren, d=dagen en m=maanden reëel gebruik.

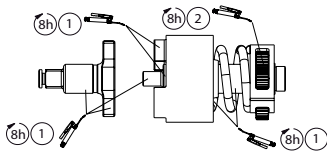

1	2
IR#	IR#
105	67

(Dwg. 48380273)

**Onderdelen en onderhoud**

Reparatie en onderhoud van dit gereedschap mogen uitsluitend door een erkend servicecentrum worden uitgevoerd.

Voor alle communicatie wendt u zich tot de dichtstbijzijnde **Ingersoll Rand** vestiging of dealer.

## Productspecificaties: Accu

### Productveiligheidsinformatie

#### Bedoeld gebruik:

Deze accu's worden gebruikt als voedingsbron voor de snoerloze producten van **Ingersoll Rand**.

#### WAARSCHUWING

- **Waarschuwing! Lees alle veiligheidswaarschuwingen en -instructies. Het niet naleven van de waarschuwingen en instructies kan een elektrische schok, brand en/of andere ernstige verwondingen voor gevolg hebben.**
- **Houd alle waarschuwingen en instructies bij voor later gebruik.**
- **Zorg voor een verantwoorde afvoer van accu's of recycle deze.** Niet in de accu boren en deze niet verbranden. Het niet op gepaste wijze afvoeren van accu's kan gevaar opleveren voor het milieu of lichamelijk letsel veroorzaken.

#### Zie formulier 10567840 van de veiligheidshandleiding van de accu voor aanvullende informatie.

Handleidingen kunnen worden gedownload vanaf [ingersollrandproducts.com](http://ingersollrandproducts.com)

### Productspecificaties

Modellen	Chemische eigenschappen	Voltage (Volt)	Gewicht (lbs (kg))
BL1203	Lithium-ion	12	0.55(0.25)

#### Bedrijfstemperaturen

Oplaadbare accu's geven de beste prestaties als ze worden gebruikt bij normale kamertemperaturen van 15°C tot 25°C (59°F tot 77°F). Een overmatig warme of koude accu kan het laden of ontladen van de accu voorkomen of onderbreken.

### Onderdelen en onderhoud

Etiketten zijn de enige door de gebruiker te vervangen onderdelen.

Modellen	Waarschuwingsetiketten
BL1203	BL12-99

Voor alle communicatie wendt u zich tot de dichtstbijzijnde **Ingersoll Rand** vestiging of dealer.

## Productspecificaties: Acculader

### Productveiligheidsinformatie

#### WAARSCHUWING

**Belangrijke veiligheidsinstructies - Bewaar deze instructies.**

#### GEVAAR

**Om het risico op brand of een elektrische schok te beperken, moet u deze instructies strikt opvolgen.**

#### Bedoeld gebruik:

Deze acculader is uitsluitend ontworpen voor het laden van accu's van **Ingersoll Rand**.

#### WAARSCHUWING

- **Gebruik de acculader van Ingersoll Rand alleen in combinatie met Li-Ion-accu's van de reeks IQ<sup>12</sup> van Ingersoll Rand.** Het gebruik van andere accu's of laders kan risico op brand veroorzaken of kan tijdens het opladen leiden tot ontploffing van de accu. Dit kan resulteren in lichamelijk letsel of materiële schade.
- **De gebruiker kan aan de lader geen onderhoud of reparaties uitvoeren. Reparatie mag uitsluitend door een erkend servicecentrum van Ingersoll Rand worden uitgevoerd.** Onderhoud door de gebruiker kan leiden tot elektrische schokken, brand en/of lichamelijk letsel.
- **Dit is een klasse A-product. In een woon-, commerciële of licht industriële omgeving kan dit product radiostoringen veroorzaken.** Dit product is niet bedoeld voor gebruik in een woonomgeving; in een commerciële of licht industriële omgeving met aansluiting op het openbare net kan van de gebruiker worden geëist dat hij maatregelen neemt om storing te verminderen.
- **Dit product is niet bedoeld voor reizigers.**

Raadpleeg formulier 10567832 in de veiligheidshandleiding van de acculader en formulier 10567840 in de veiligheidshandleiding van de accu voor aanvullende informatie.

Handleidingen kunnen worden gedownload vanaf [ingersollrandproducts.com](http://ingersollrandproducts.com)

### Productspecificaties

Modellen	BC1110
Invoer van de lader	100-240V AC ~ 50/60Hz, 30W, 50-70VA
Uitvoer van de lader	12.6V DC, 2.0A
Accumodellen	BL1203
USB-uitvoer	USB Type A, 5V DC, 500mA, Specifieke USB-laadpoort, D+ / D- verbonden, 200 Ω

## Instructies voor het laden van de accu

De lader moet worden geplaatst in de buurt van een gemakkelijk bereikbare muurcontactdoos.

Laad de accu niet op wanneer de temperatuur beneden 0°C (32°F) of boven 45°C (113°F) is. **Laad nieuwe accu's volledig op voordat u deze gebruikt. De oplaadtijd is ongeveer 60 minuten. Trek de stekker van de oplader uit het stopcontact en verwijder de accu wanneer het toestel niet wordt gebruikt.**

Actie	Conditie	Laderdisplay	
		Groen	Rood
Sluit de lader aan op een stopcontact van 100-240V AC.	<b>Ingeschakeld (stand-by).</b>	1 x *	1 x *
Plaats de accu in de lader.	<b>Laden.</b> De brandstofmeter geeft de laadtoestand aan.	*	○
	<b>Communicatiestoring.</b> Identificatie van de accu / Bij leesfout moet de accu opnieuw worden geplaatst. De accu kan defect zijn.	○	●
	<b>Begintemperatuur.</b> Laden onderbroken tot accu is afgekoeld tot veilige temperatuur.	○	2 x *
	<b>Time-out.</b> De lading is overschreden. Accu kan defect zijn.	○	3 x *
	<b>Temperatuur tijdens cyclus.</b> Laden onderbroken tot accu is afgekoeld tot veilige temperatuur.	○	4 x *
	<b>Te hoge spanning.</b> Hoge spanning waargenomen. Accu kan defect zijn.	○	5 x *
	<b>Te hoge stroom.</b> Hoge stroom waargenomen. Accu kan defect zijn.	○	6 x *
	<b>Laden voltooid.</b>	●	○
Verwijder de accu.	<b>Accu is verwijderd.</b>	1 x *	1 x *

**Legenda:** \* Knipperen ● AAN ○ UIT

### Normaal onderhoud

Haal vóór het reinigen de stekker van de lader uit het stopcontact. Oppervlakken in kunststof mogen alleen met een licht bevochtigde doek worden gereinigd. Houd ventilatieopeningen vrij van stof en vuildeeltjes. Gebruik de lader niet met een beschadigd snoer. Vervang snoeren en labels zijn verkrijgbaar bij het **Ingersoll Rand**-verkooppunt in uw buurt.

Voor alle communicatie wendt u zich tot de dichtstbijzijnde **Ingersoll Rand** vestiging of dealer.

### Milieubescherming

Als het elektrische **Ingersoll Rand** product niet meer wordt gebruikt vanwege ouderdom, slijtage of defecten, moet het worden gerecycled. Houd u in dat verband aan de geldende normen en regels (overheid, bedrijf, enz.). Het niet op gepaste wijze afvoeren, kan gevaar opleveren voor het milieu.

### Identificatie van symbolen



Stuur afvalmateriaal terug voor recycling.



Voeg dit product niet bij huishoudelijk afvalmateriaal.



Product bevat Lithium-ion. Voeg dit product niet bij huishoudelijk afvalmateriaal.

De originele instructies zijn opgesteld in het Engels. Andere talen zijn een vertaling van de originele instructies.

## Produktspecifikationer: Ledningsfri slagnøgle

### Produktsikkerhedsinformation

#### Anvendelsesområder:

Disse ledningsfri slagnøger er udformet til at fjerne og installere gevindskårne lukkemekanismer.

#### ⚠ ADVARSEL

- **Advarsel!** Læs alle sikkerhedsadvarsler og alle vejledninger. Hvis ikke advarslerne og vejledningen følges, kan det føre til elektrisk stød, brand og/eller alvorlig personskade. Gem alle advarsler og vejledninger til fremtidig reference.
- **Genbrug eller bortskaf batterierne på forsvarlig vis. Stik ikke hul i eller afbrænd batterierne.** Ukorrekt bortskaffelse kan skade miljøet eller forårsage personskade.
- **Brug kun værktøjerne med Ingersoll Rand-oplader og -batterier med den korrekte spænding.** Brugen af andre batterier kan skabe risiko for brand, personskade eller ejendomsbeskadigelse.

For yderligere information henvises der til formular 04581146 i sikkerhedsvejledningen til de ledningsfri slagnøglere, formular 10567832 i vejledningen med sikkerhedsinformation til batteriopladeren samt formular 10567840 i vejledningen med sikkerhedsinformation til batteriet.

Vejledninger kan downloades fra [ingersollrandproducts.com](http://ingersollrandproducts.com)

### Produktspecifikationer

Model	Spænding	Drev		Slag pr. minut	Tomgangshastighed	Anbefalet momentområde	Maks. moment
	V, DC	Type	Størrelse	bpm	rpm	ft-lbs (Nm)	ft-lbs (Nm)
W1110	12	Hurtigvekselhex	1/4"	3300	0-2700	15-75 (20-100)	100 (135)
W1120	12	Kvadrat	1/4"	3300	0-2700	15-75 (20-100)	100 (135)
W1130	12	Kvadrat	3/8"	3300	0-2700	15-75 (20-100)	100 (135)

Model	Lydniveau dB(A) (EN60745)		Vibrations (m/s <sup>2</sup> ) (EN60745)	
	† Tryk (L <sub>p</sub> )	‡ Effekt (L <sub>w</sub> )	Niveau	*K
W1110	82	93	4.5	3.0
W1120	82	93	3.8	2.7
W1130	82	93	3.8	2.7

† K<sub>PA</sub> = 3dB målesikkerhed

‡ K<sub>WA</sub> = 3dB målesikkerhed

\* K = målesikkerhed (Vibrations)

Overholde UL STD. 60745-1 & 60745-2-2.

Certificeret til CSA STD. C22.2 Nr. 60745-1 og 60745-2-2.

### Smøring

Afmonter hammerkabinettet for at smøre ambolten, slagmekanismen og gearene. Fordel fedtet jævnt og med måde. En overdreven ophobning af fedt vil resultere i langsom drift. Se illustration 48380273 og nedenstående tabel. Vedligeholdelseshyppigheden vises med en rund pil og defineres som t=timer, d=dage og m=måneder for reel brug.

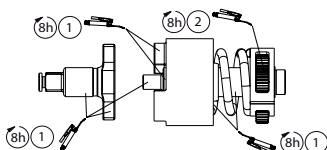

1	2
IR#	IR#
105	67

(Dwg. 48380273)

### Dele og vedligeholdelse

Reparation og vedligeholdelse af værktøjet må kun foretages af et autoriseret servicecenter.

Al korrespondance bedes stilet til det nærmeste **Ingersoll Rand**-kontor eller -distributør.

## Produktspecifikationer: Batteri

### Produktsikkerhedsinformation

#### Anvendelsesområder:

Disse batterier anvendes som strømkilde til trådløse **Ingersoll Rand**-produkter.



**ADVARSEL**

- **Advarsel!** Læs alle sikkerhedsadvarsler og alle vejledninger. Hvis ikke advarselne og vejledningen følges, kan det føre til elektrisk stød, brand og/eller alvorlig personskade.
- Gem alle advarsler og vejledninger til fremtidig reference.
- **Genbrug eller bortskaf batterierne på forsvarlig vis. Stik ikke hul i eller afbrænd batterierne.** Ukorrekt bortskaffelse kan skade miljøet eller forårsage personskade.

For yderligere oplysninger henvises der til formular 10567840 i vejledningen med batterisikkerhedsinformation.

Vejledninger kan downloades fra [ingersollrandproducts.com](http://ingersollrandproducts.com)

### Produktspecifikationer

Modeller	Kemi	Spænding (volt)	Vægt (kg. (pund))
BL1203	Lithium-ion	12	0.55(0.25)

#### Driftstemperaturer

Genopladelige batterier giver den bedste præstation, når de bruges ved normal stuetemperatur 15 °C til 25 °C (59 °F til 77 °F). Et ekstremt varmt eller koldt batteri kan forhindre eller forstyrre batteriet i at blive opladet eller afladet.

### Dele og vedligeholdelse

Etiketter er de eneste dele, der kan udskiftes af brugeren.

Modeller	Advarselsetiketter
BL1203	BL12-99

Al korrespondance bedes stilet til det nærmeste **Ingersoll Rand**-kontor eller -distributør.

## Produktspecifikationer: Batterioplader

### Produktsikkerhedsinformation



**ADVARSEL**

Vigtig sikkerhedsvejledning - gem denne vejledning.



**FARE**

Denne vejledning skal følges nøje for at reducere brandfare eller risikoen for elektrisk stød.

#### Anvendelsesområder:

Denne batterioplader er udformet til opladning af **Ingersoll Rand**-batterier.



**ADVARSEL**

- **Brug kun Ingersoll Rand-opladeren med Ingersoll Rand Li-ion-batterier fra IQ<sup>V12</sup>-serien.** Brugen af andre batterier eller opladere kan skabe risiko for brand eller kan få batteriet til at eksplodere under opladning. Det kan resultere i personskade og ejendomsbeskadigelse.
- **Opladeren må ikke serviceres af brugeren. Reparationer må kun udføres af et autoriseret Ingersoll Rand-servicecenter.** Serviceringer foretaget af brugeren kan resultere i elektrisk stød, brand og/eller alvorlig personskade.
- **Dette er et klasse A-produkt. I beboelses- forretnings- eller letindustriområder kan produktet forårsage radiointerferens.** Dette produkt er ikke beregnet til installation i beboelsesområder. I forretnings- og letindustriområder med tilkobling til det offentlige lysnet, kan det være påkrævet, at brugeren træffer foranstaltninger mhp. at reducere interferensen.
- **Dette produkt er ikke beregnet til rejsebrug.**

For yderligere information henvises der til formular 10567832 i vejledningen med sikkerhedsinformation til batteriopladeren samt formular 10567840 i vejledningen med sikkerhedsinformation til batteriet.

Vejledninger kan downloades fra [ingersollrandproducts.com](http://ingersollrandproducts.com)

### Produktspecifikationer

Modeller	BC1110
Opladerens indgang	100-240V AC ~ 50/60Hz, 30W, 50-70VA
Opladerens udgang	12.6V DC, 2.0A
Batterimodeller	BL1203
USB-udgang	USB Type A, 5V DC, 500mA, USB dertil indrettet opladningsport, D+ / D- forbundet, 200 mA



## Instruktioner til batteriopladning

Opladeren skal installeres i nærheden af en stikkontakt, der er lettilgængelig.

Oplad ikke batteripakken når temperaturen er under 32°F (0°C) eller over 113°F (45°C). **Oplad nye batteripakker fuldstændigt inden brug.** Opladningstiden er ca. 60 minutter. Tag opladeren ud af stikkontakten, og fjern batteripakken, når den ikke er i brug.

Handling	Forhold	Opladerens display	
		Grøn	Rød
Sæt opladeren i en 100-240V AC-stikkontakt.	<b>Strøm til (stand-by)</b>	1 x *	1 x *
Sæt batteripakken i opladeren.	<b>Oplader</b> Brændstofmåleren angiver opladningstilstanden	*	○
	<b>Kommunikationsfejl</b> Batteriidentifikation/Aflæs fejlen Genisæt batteri. Batteriet kan være defekt.	○	●
	<b>Starttemperatur</b> Opladningen er afbrudt, indtil batteriet er afkølet til en sikker temperatur.	○	2 x *
	<b>Afbrydelse</b> Opladningstiden er overskredet. Batteriet kan være defekt.	○	3 x *
	<b>Temperatur i cyklus</b> Opladningen er afbrudt, indtil batteriet er afkølet til en sikker temperatur.	○	4 x *
	<b>Overspænding</b> Højspænding detekteret. Batteriet kan være defekt.	○	5 x *
	<b>Overstrøm</b> Høj strøm detekteret. Batteriet kan være defekt.	○	6 x *
Tag batteripakken ud.	<b>Opladning udført</b>	●	○
	<b>Batteripakken fjernet.</b>	1 x *	1 x *

**Symboltekst:** \* Lyn ● Tændt ○ Slukket

### Rutinemæssig vedligeholdelse

Frakobl opladeren inden rengøring. Plastikoverflader bør kun rengøres med en let fugtig klud. Hold ventilationsåbningerne fri for støv og snavs.

Opladeren bør ikke anvendes med en beskadiget ledning. Udsiftningsledninger og mærkater kan fås fra det nærmeste autoriserede **Ingersoll Rand** servicecenter.

Al korrespondance bedes stilet til det nærmeste **Ingersoll Rand**-kontor eller -distributør.

### Miljøbeskyttelse

Når brugstiden for **Ingersoll Rand**-el-produktet er udløbet, skal det sendes til genbrug i overensstemmelse med alle gældende standarder og regler (lokale, landsdækkende, europæiske, osv.). Forkert bortskaffelse kan skade miljøet.

### Symbolidentifikation



Returnér affald mhp. genbrug.



Dette produkt må ikke bortskaffes med almindeligt affald.



Produktet indeholder litiumion  
Dette produkt må ikke bortskaffes med almindeligt affald.

Den originale vejledning er på engelsk. Andre sprog er en oversættelse af den originale vejledning.

## Produktspecifikationer: Sladdlös slående muttermaskin

### Produktsäkerhetsinformation

#### Avsedd användning:

Dessa sladdlösa slående muttermaskiner är utformade för att lossa och dra åt gängade fästelement.

#### ⚠ VARNING

- **Varning!** Läs alla säkerhetsvarningar och instruktioner. Om du inte följer varningar och instruktioner riskerar du att utsätta dig för elstötar, brand och/eller allvarliga skador. Spara alla varningar och instruktioner för framtida referens.
- **Återvinn eller kassera batterierna på ett ansvarsfullt sätt.** Punktera eller bränn inte batterierna. Olämplig kassering kan skada miljön eller orsaka personskada.
- **Använd endast verktygen med Ingersoll Rand batterier och laddare med lämplig spänning.** Att använda några andra batterier kan skapa en brandfara, personskada eller sakskada.

För mer information, se säkerhetsinformation för sladdlösa slående muttermaskiner Form 04581146, säkerhetsinformation för batteriladdare Form 10567832 och säkerhetsinformation för batteri Form 10567840.

Manualerna kan laddas ner från [ingersollrandproducts.com](http://ingersollrandproducts.com)

### Produktspecifikationer

Modell	Spänning	Drivning		Slag per minut	Obelastad hastighet	Rekommenderat momentområde	Maximalt moment
	V, likström	Typ	Storlek	spm	varv/min	ft-lbs (Nm)	ft-lbs (Nm)
W1110	12	Snabbchuck sexkant	1/4"	3300	0-2700	15-75 (20-100)	100 (135)
W1120	12	Fyrkant	1/4"	3300	0-2700	15-75 (20-100)	100 (135)
W1130	12	Fyrkant	3/8"	3300	0-2700	15-75 (20-100)	100 (135)

Modell	Ljudnivå dB(A) (EN60745)		Vibrations (m/s <sup>2</sup> ) (EN60745)	
	† Tryck (L <sub>p</sub> )	‡ Effekt (L <sub>w</sub> )	Niva	*K
W1110	82	93	4.5	3.0
W1120	82	93	3.8	2.7
W1130	82	93	3.8	2.7

† K<sub>PA</sub> = 3dB mätosäkerhet

‡ K<sub>WA</sub> = 3dB mätosäkerhet

\* K = mätosäkerhet (Vibrations)

Uppfyller kraven för UL STD. 60745-1 & 60745-2-2.

Certifierad enligt CSA STD. C22.2 Nr. 60745-1 och 60745-2-2.

### Smörjning

Ta bort smörjarhylsan för att smörja städet, slagmekanismen och kugghjulen. Applicera fettet jämt och sparsamt. För mycket ackumulerat fett kommer att försämra driften. Se ritning 48380273 och tabellen nedan. Underhållsintervallen visas i runda pilar och definieras som h=timmar, d=dagar och m=månader av faktisk brukstid.

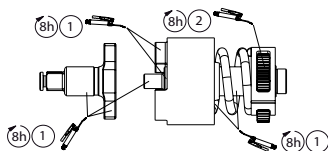

1	2
IR#	IR#
105	67

(Dwg. 48380273)

### Delar och underhåll

Reparation och underhåll på verktyg bör bara utföras av en auktoriserad reparationsverkstad.

All kommunikation hänvisas till närmaste **Ingersoll Rand**-kontor eller -distributör.

## Produktspecifikationer: Batteri

### Produktsäkerhetsinformation

#### Avsedd användning:

Dessa batterier används som strömkälla för **Ingersoll Rands** sladdlösa produkter.

#### VARNING

- **Varning! Läs alla säkerhetsvarningar och instruktioner. Om du inte följer varningar och instruktioner riskerar du att utsätta dig för elstötar, brand och/eller allvarliga skador.**
- **Spara alla varningar och instruktioner för framtida referens.**
- **Atervinn eller kassera batterierna på ett ansvarsfullt sätt.** Punktera eller bränn inte batterierna. Olämplig kassering kan skada miljön eller orsaka personskada.

För mer information, se informationen för batterisäkerhet Form 10567840.

Manualerna kan laddas ner från [ingersollrandproducts.com](http://ingersollrandproducts.com)

### Produktspecifikationer

Modeller	Kemi	Spänning (volt)	Vikt (kg (pund))
BL1203	Litiumjon	12	0.55(0.25)

#### Drifttemperaturer

Uppladdningsbara batterier har bäst prestanda när de används i normal rumstemperatur på 15 °C till 25 °C (59 °F to 77 °F). Om batteriet är överdrivet varmt eller kallt kan uppladdning eller urladdning förhindras eller avbrytas.

### Delar och underhåll

Etiketter är de enda delarna som kan bytas av användare.

Modeller	Varningsetiketter
BL1203	BL12-99

All kommunikation hänvisas till närmaste **Ingersoll Rand**-kontor eller -distributör.

## Produktspecifikationer: Batteriladdare

### Produktsäkerhetsinformation

#### VARNING

Viktiga säkerhetsinstruktioner – Spara dessa instruktioner.

#### FARA

För att minska riskerna för brand eller elektriska stötar ska följande instruktioner följas.

#### Previdena uporaba:

Den här batteriladdaren är endast ämnad för uppladdning av **Ingersoll Rand**-batterier.

#### VARNING

- **Använd endast Ingersoll Rand-laddaren med litiumjon-batterier i IQ<sup>V12</sup>-serien från Ingersoll Rand.** Användning av andra batterier eller laddare kan skapa fara för brand eller orsaka att batteriet exploderar vid laddning. Detta kan leda till person- eller sakskada.
- **Användaren kan inte utföra service på laddaren. Reparation får endast utföras på en av Ingersoll Rand auktoriserad reparationsverkstad.** Service utförd av användaren kan resultera i elektrisk stöt, brand och/eller allvarlig personskada.
- **Detta är en produkt av klass A. I en bostadsmiljö, kommersiell eller lätt industriell miljö kan den orsaka radiostörningar.** Den här produkten är inte avsedd att installeras i en bostadsmiljö. I en kommersiell och lätt industriell miljö med anslutning till det allmänna elnätet kan det hända att användaren måste vidta åtgärder för att reducera störningen.
- **Den här produkten är inte ämnad för användning under resa.**

För mer information, se säkerhetsinformation för batteriladdare Form 10567832 och säkerhetsinformation för batteri Form 10567840.

Manualerna kan laddas ner från [ingersollrandproducts.com](http://ingersollrandproducts.com)

### Produktspecifikationer

Modeller	BC1110
Laddarens ineffekt	100-240V AC ~ 50/60Hz, 30W, 50-70VA
Laddarens uteffekt	12.6V DC, 2.0A
Batterimodeller	BL1203
USB-uteffekt	USB-typ A, 5V DC, 500mA, USB-laddningsport, D+ / D- ansluten, 200 W

## Laddningsinstruktioner för batteri

Laddaren ska installeras i närheten av ett lättillgängligt vägguttag.

Ladda inte batteripaketet när temperaturen är lägre än 32° F (0° C) eller högre än 113° F (45° C).

Ladda till fulla nya batterier före användning. Laddningstiden är cirka 60 minuter.

Koppla ur laddaren och ta ut batteripaketet när enheten inte används.

Åtgärd	Förhållande	Laddarens display	
		Grön	Röd
Anslut laddaren till ett 100-240 V växelströmsuttag.	<b>Ström på (viloläge).</b>	1 x *	1 x *
Sätt i batteripaketet i laddaren.	<b>Laddning.</b> Batteri-mätaren visar laddningens status.	*	○
	<b>Kommunikationsfel.</b> Batteriidentifiering/Läsningssfel, sätt i batteriet igen. Batteriet kan vara defekt.	○	●
	<b>Starttemperatur.</b> Laddningen avbryts tills det att batteriet har återgått till en säker temperatur.	○	2 x *
	<b>Avbrott.</b> Laddningen överskriden. Batteriet kan vara defekt.	○	3 x *
	<b>Temperatur under cykel.</b> Laddningen avbryts tills det att batteriet har återgått till en säker temperatur.	○	4 x *
	<b>Överspänning.</b> Hög spänning upptäckt. Batteriet kan vara defekt.	○	5 x *
	<b>Överström.</b> Hög ström upptäckt. Batteriet kan vara defekt.	○	6 x *
	<b>Laddning klar.</b>	●	○
Ta bort batteripaketet.	<b>Batteriet borttaget.</b>	1 x *	1 x *

**Förklaring:** \* Blinkar ● På ○ Av

## Rutinunderhåll

Koppla ur laddaren från vägguttaget före rengöring. Plastytorna får endast rengöras med en lätt fuktad trasa. Håll ventilationsöppningarna fria från damm och smuts.

Laddaren får inte användas med en skadad kabel. Ersättningskablar och etiketter finns tillgängliga hos din närmsta, auktoriserade **Ingersoll Rand**-servicecenter.

All kommunikation hänvisas till närmaste **Ingersoll Rand**-kontor eller -distributör.

## Miljöskydd

När livslängden för **Ingersoll Rands** elektriska produkt har förlutit måste det återvinnas i enlighet med alla tillämpliga regler och lagar (lokala, kommunala, statliga etc.). Olämplig kassering kan skada miljön.

## Identifiering av symboler



Returnera kasserat material för återvinning.



Kassera inte den här produkten tillsammans med hushållssopor.



Li-Ion

Produkten innehåller litiumjon. Kassera inte den här produkten tillsammans med hushållssopor.

Originalinstruktionerna är skrivna på engelska. Andra språk utgör en översättning av originalinstruktionerna.

## Produktspesifikasjoner: Trådløs Slagnøkkel

### Sikkerhetsinformasjon for produktet

#### Tiltent bruk:

Disse trådløse slagnøkkelene er fremstillet til å fjerne og montere gjengede festeordninger.

#### ⚠ ADVARSEL

- **Advarsel!** Les alle sikkerhetsadvarslere og alle instruksjonene. Manglende etterlevelse av advarslere og instruksjoner kan føre til elektrisk sjokk, brann og/eller alvorlig skade. Ta vare på alle advarslere og instruksjoner til senere bruk.
- **Batterier skal gjenvinnes eller avhendes på en forsvarlig måte.** Punkter eller brenn ikke batterier. Feilavhending kan utgjøre en miljøfare eller føre til personskaade.
- **Bruk bare verktøy med Ingersoll Rand batterier med korrekt spenning.** Bruk av andre batterier kan utgjøre en fare for brann, personskaade eller eiendomsskaade.

For ytterligere informasjon henvises det til skjema 04581146 i sikkerhåndboken til den trådløse slagnøkkel, samt skjema 10567832 i sikkerhåndboken til batteriladere og skjema 10567840 i sikkerhåndboken til batteriet.

Håndbøker kan lastes ned fra [ingersollrandproducts.com](http://ingersollrandproducts.com)

### Produktspesifikasjoner

Modell	Spenning	Drivmekanisme		Slag per minutt	Hastighet uten belastning	Anbefalt momentomfang	Maksimum vridningsmoment
	V, DC	Type	Størrelse	slag/minutt	o/min	ft-lbs (Nm)	ft-lbs (Nm)
W1110	12	Hurtigskiftsekskant	1/4"	3300	0-2700	15-75 (20-100)	100 (135)
W1120	12	Firkant	1/4"	3300	0-2700	15-75 (20-100)	100 (135)
W1130	12	Firkant	3/8"	3300	0-2700	15-75 (20-100)	100 (135)

Modell	Lydnivå dB(A) (EN60745)		Vibrasjons (m/s <sup>2</sup> ) (EN60745)	
	† Trykk (L <sub>p</sub> )		‡ Effekt (L <sub>w</sub> )	
			Nivå	*K
W1110	82	93	4.5	3.0
W1120	82	93	3.8	2.7
W1130	82	93	3.8	2.7

† K<sub>PA</sub> = 3dB målesikkerhet

‡ K<sub>WA</sub> = 3dB målesikkerhet

\* K = målesikkerhet (Vibrasjons)

I henhold til UL STD. 60745-1 & 60745-2-2.

Sertifisert til CSA STD. C22.2 Nr. 60745-1 & 60745-2-2.

### Smøring

Fjern hammerbeholderen for å påføre smøremiddel på ambolt, anordning for støtmekanisme og gir. Sørg for å smøre et jevnt og tynt lag. Overdreven smøring vil redusere yteevnen. Se tegning 48380273 og tabellen under. Vedlikeholdsfrekvens vises i den sirkulære pilens retning og angis som h=timer, d=dager og m=måneder.

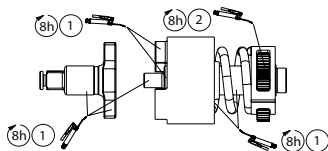

1	2
IR#	IR#
105	67

(Dwg. 48380273)

### Reservedeler og vedlikehold

Reparasjon og vedlikehold av verktøyet skal bare utføres av et autorisert servicesenter.

Alle kommunikasjoner henvises til nærmeste **Ingersoll Rand** kontor eller distributør.

## Produktspesifikasjoner: Batteri

### Sikkerhetsinformasjon for produktet

#### Tiltenkt bruk:

Disse batterier utgjør strømkilden for **Ingersoll Rands** trådløse produkter.



**ADVARSEL**

- **Advarsel! Les alle sikkerhetsadvarsler og alle instruksjonene. Manglende etterlevelse av advarsler og instruksjoner kan føre til elektrisk sjokk, brann og/eller alvorlig skade.**
- **Ta vare på alle advarsler og instruksjoner til senere bruk.**
- **Batterier skal gjenvinnes eller avhendes på en forsvarlig måte.** Punkter eller brenn ikke batterier. Feilavhending kan utgjøre en miljøfare eller føre til personskaade.

For ytterligere informasjon henvises det til skjema **10567840** i håndboken med batterisikkerhetsinformasjon.

Håndbøker kan lastes ned fra [ingersollrandproducts.com](http://ingersollrandproducts.com)

### Produktspesifikasjoner

Modeller	Kjemi	Spenning (Volt)	Vekt (kg (pund))
BL1203	Litium-ion	12	0.55(0.25)

#### Driftstemperaturområde

Oppladbare batterier yter best når de er i bruk ved omgivelsestemperatur på 15°C til 25°C (59°F til 77°F). Et batteri som er for varmt eller for kaldt kan hindres eller stanses fra å bli ladet eller utladet.

### Reservedeler og vedlikehold

Klistremerker er eneste utskiftbare deler.

Modeller	Advarselsmerker
BL1203	BL12-99

Alle kommunikasjoner henvises til nærmeste **Ingersoll Rand** kontor eller distributør.

## Produktspesifikasjoner: Batterilader

### Sikkerhetsinformasjon for produktet



**ADVARSEL**

Viktige sikkerhetsinstruksjoner - Ta vare på disse instruksjonene.



**FARE**

For å redusere risikoen for brann eller elektrisk støt, følg disse instruksjonene nøye.

#### Tiltenkt bruk:

Denne batteriladeren er utformet for å kun lade **Ingersoll Rand**-batterier.



**ADVARSEL**

- **Bruk kun Ingersoll Rand-laderen med Ingersoll Rand IQ<sup>VI2</sup> Series li-ion-batterier.** Bruk av andre batterier eller laderenheter kan utgjøre en brannfare eller få batteriet til å sprenges under opplading. Dette kan føre til personskaade eller eiendomsskaade.
- **Reparasjon av laderen kan ikke utføres av bruker. Reparasjoner bør bare utføres av et Ingersoll Rand autorisert servicesenter.** Service utført av bruker kan føre til elektrisk støt, brann og/eller alvorlig personskaade.
- **Dette er et klasse A produkt. Produktet kan forårsake radiointerferens i bolig-, kommersielle eller lettindustrielle områder.** Produktet er ikke tiltenkt installasjon i et boligområde; i kommersielle eller lettindustrielle områder med kobling til et offentlig strømverk må det eventuelt treffes foranstaltninger for å redusere interferens.
- **Dette produktet er ikke ment å brukes av reisende.**

For ytterligere informasjon henvises det til skjema **10567832** i sikkerhetshåndboken til batteriladerenheten, samt skjema **10567840** i sikkerhetshåndboken til batteriet.

Håndbøker kan lastes ned fra [ingersollrandproducts.com](http://ingersollrandproducts.com)

### Produktspesifikasjoner

Modeller	BC1110
Ladeinngang	100-240V AC ~ 50/60Hz, 30W, 50-70VA
Ladeutgang	12.6V DC, 2.0A
Batterimodeller	BL1203
USB-utgang	USB-type A, 5V DC, 500mA, Dedikert USB-ladeport, Tilkoblet med D+ / D-, 200 Ω

## Instruksjoner for batteriopplading

Laderen skal være i nærheten av en stikkontakt som er lett tilgjengelig.

Batteripakken skal ikke lades opp når temperaturen er under 32°F (0°C) eller over 113°F (45°C). Lad nye batteripakker helt opp før de tas i bruk. Oppladingstiden er ca. 60 minutter. Koble fra laderen og fjern batteriet når den ikke brukes.

Handling	Forhold	Laderdisplay	
		Groen	Rød
Sett laderen inn i et 100-240V vekselstrømsuttak.	<b>Strøm på (standby).</b>	1 x *	1 x *
Sett batteripakken inn i laderen.	<b>Lader opp.</b> Ladningsmåleren viser fremdrift.	*	○
	<b>Kommunikasjonssvikt.</b> Gjenkjenning av batteri / Leserfeil - sett batteriet i på nytt. Batteriet kan være ødelagt.	○	●
	<b>Startstemperatur.</b> Opplading stoppet inntil batteriet har returnert til en forsvarlig temperatur.	○	2 x *
	<b>Stopp.</b> For høy opplading. Batteriet kan være defekt.	○	3 x *
	<b>Syklustemperatur.</b> Opplading stoppet inntil batteriet har returnert til en forsvarlig temperatur.	○	4 x *
	<b>Overspenning.</b> Høy spenning registrert. Batteriet kan være defekt.	○	5 x *
	<b>Overstrøm.</b> Høy strøm registrert. Batteriet kan være defekt.	○	6 x *
	<b>Opplading ferdig.</b>	●	○
Ta ut batteripakken.	<b>Batteripakke fjernet.</b>	1 x *	1 x *

**Symbolforklaring:** \* Blink ● På ○ Av

### Rutinemessig vedlikehold

Trekk ut laderen før rengjøring. Plastoverflater bør kun rengjøres med en fuktig klut. Sørg for at luftventilene er rene og støvfrie. Laderenheten må ikke brukes med skadd kabel. Erstatningsledninger og -kabler er tilgjengelig på nærmeste autoriserte **Ingersoll Rand** servicesenter.

Alle kommunikasjoner henvises til nærmeste **Ingersoll Rand** kontor eller distributør.

### Miljøbeskyttelse

Et gammelt **Ingersoll Rand** kraftprodukt skal gjenvinnes i henhold til gjeldende standarder og regelverk (lokale og statlige). Feilavhending kan utgjøre en miljøfare.

### Symbolidentifikasjon



Returner avfallsmateriale for gjenvinning.



Kast ikke produktet sammen med husholdningsavfall.



Produktet inneholder litium-ion.  
Kast ikke produktet sammen med husholdningsavfall.

De originale instruksjonene er på engelsk. Andre språk er en oversettelse av de originale instruksjonene.

## Tuote-erittely: Johdoton impaktiavain

### Tietoja tuoteturvallisuudesta

#### Käyttötarkoitus:

Nämä johdottomat impaktiavaimet on suunniteltu kierteillä varustettujen kiinnikkeiden irrottamiseen ja asentamiseen.

#### VAROITUS

- **Varoitus!** Lue kaikki turvallisuusvaroitukset ja muut ohjeet. Varoitusten ja ohjeiden laiminlyönti voi aiheuttaa sähköiskun, tulipalon ja/tai vakavan loukkaantumisen. Säilytä kaikki varoitukset ja ohjeet myöhempiä käyttöä varten.
- **Kierrätä tai hävitä akut vastuullisella tavalla.** Älä lävistä tai polta akkuja. Väärä hävitystapa voi vaarantaa ympäristön tai aiheuttaa henkilövahinkoja.
- **Käytä työkaluja vain Ingersoll Randin akuilla ja laturilla, joissa on oikea jännite.** Jonkun muun akun käyttö saattaa aiheuttaa tulipalon, henkilö- tai omaisuusvahinkojen vaaran.

Lisätietoja on johdotoman impaktiavaimen tuoteturvallisuuden lomakkeessa 04581146, akkularurin tuoteturvallisuuslomakkeessa 10567832 ja akun tuoteturvallisuuslomakkeessa 10567840.

Ohjeet voi ladata osoitteesta [ingersollrandproducts.com](http://ingersollrandproducts.com)

### Tuotteen tekniset tiedot

Malli	Jännite	Käyttölaite		Iskujen määrä minuutissa	Nopeus kuormittamattomana	Suosittelut momentti	Suurin momentti
	V, DC	Tyyppi	Koko	bpm	rpm	ft-lbs (Nm)	ft-lbs (Nm)
W1110	12	Pikavaihto (kuusiopää)	1/4"	3300	0-2700	15-75 (20-100)	100 (135)
W1120	12	Neliskulmainen	1/4"	3300	0-2700	15-75 (20-100)	100 (135)
W1130	12	Neliskulmainen	3/8"	3300	0-2700	15-75 (20-100)	100 (135)

Malli	Melutaso dB(A) (EN60745)		Värinä (m/s <sup>2</sup> ) (EN60745)	
	† Paine (L <sub>p</sub> )	‡ Teho (L <sub>w</sub> )	Taso	*K
W1110	82	93	4.5	3.0
W1120	82	93	3.8	2.7
W1130	82	93	3.8	2.7

† K<sub>PA</sub> = 3dB mittauksen epävarmuus

‡ K<sub>WA</sub> = 3dB mittauksen epävarmuus

\* K = mittauksen epävarmuus (Värinä)

Noudattaa UL-standardia. 60745-1 & 60745-2-2.

Sertifioitu CSA-standardin mukaisesti. C22.2 nro 60745-1 & 60745-2-2.

### Voitelu

Poista iskurikotelo lisätäkseen voiteluainetta alasimeen, iskumekanismikokoonpanoon ja vaihteisiin. Levitä rasvaa tasaisesti ja säästeliäästi. Liiallinen rasvamäärä hidastaa toimintaa. Katso piirustusta 48380273 ja alla olevaa taulukkoa. Huoltoväli osoitetaan ympyränuolella ja määritetään todellisina käyttötunteina (h), -päivinä (d) ja -kuukausina (m).

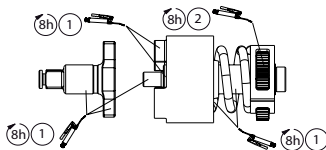

1	2
IR#	IR#
105	67

(Dwg. 48380273)

### Osat ja huolto

Vain valtuutettu huoltokorjauskeskus saa korjata ja huoltaa tätä työkalua.

Hoida viestintä lähimmän **Ingersoll Randin** toimiston tai jakelijan kanssa.



## Tuote-erittely: Akku

### Tietoja tuoteturvallisuudesta

#### Käyttötarkoitus:

Näitä akkuja käytetään **Ingersoll Randin** johdottomien tuotteiden virtalähteenä.

#### VAROITUS

- **Varoitus!** Lue kaikki turvallisuusvaroitukset ja muut ohjeet. Varoitusten ja ohjeiden laiminlyönti voi aiheuttaa sähköiskun, tulipalon ja/tai vakavan loukkaantumisen.
- Säilytä kaikki varoitukset ja ohjeet myöhempää käyttöä varten.
- Kierrätä tai hävitä akut vastuullisella tavalla. Älä lävistä tai polta akkuja. Väärä hävitystapa voi vaarantaa ympäristön tai aiheuttaa henkilövahinkoja.

Lisätietoja on akkujen turvallisuustietojen lomakkeessa **10567840**.

Ohjeet voi ladata osoitteesta [ingersollrandproducts.com](http://ingersollrandproducts.com)

### Tuotteen Erittelyt

Mallit	Kemia	Jännite (volttia)	Paino (pauunaa (kg))
BL1203	Litiumioni	12	0.55(0.25)

#### Toimintalämpötilat

Ladattavat akut toimivat parhaiten, kun niitä käytetään 15°C - 25°C asteen normaalissa huoneenlämpötilassa. Liian kuumassa tai kylmässä akun lataus tai varauksen vapautuminen saattaa keskeytyä.

### Osat ja huolto

Etiketit ovat ainut osa, jonka käyttäjä voi vaihtaa itse.

Mallit	Varoitusmerkit
BL1203	BL12-99

Hoida viestintä lähimmän **Ingersoll Randin** toimiston tai jakelijan kanssa.

## Tuote-erittely: Akkulaturi

### Tietoja tuoteturvallisuudesta

#### VAROITUS

Tärkeitä turvallisuusohjeita - säilytä nämä ohjeet.

#### VAARA

Noudata näitä ohjeita huolellisesti vähentääksesi tulipalon tai sähköiskun vaaraa.

#### Käyttötarkoitus:

Tämä akkulaturi on tarkoitettu **Ingersoll Randin** akkujen lataamiseen.

#### VAROITUS

- Käytä **Ingersoll Rand -akkulaturia** ainoastaan **Ingersoll Rand IQ<sup>12</sup> -sarjan Li-Ion -akkujen kanssa**. Muiden akkujen käyttäminen voi aiheuttaa tulipalovaaran tai voi aiheuttaa akun halkeamisen lataamisen aikana. Tuloksena voi olla henkilö- tai omaisuusvahinkoja.
- **Laturi ei ole käyttäjän huollettavissa. Vain Ingersoll Randin valtuuttama huoltokorjauskeskus saa korjata ja huoltaa tätä työkalua.** Käyttäjän tekemän huollon seurauksena voi olla sähköisku, tulipalo ja/tai vammautuminen.
- **Tämä on luokan A tuote. Se voi aiheuttaa radiotaajuista häiriötä asuinympäristössä, kaupallisessa ympäristössä tai kevyessä teollisessa ympäristössä.** Tätä tuotetta ei ole tarkoitettu asennettavaksi asuinympäristöön. Kaupallisessa ja kevyessä teollisessa ympäristössä, jossa on kytkentä julkiseen sähköverkkoon, käyttäjän on ehkä ryhdyttävä toimiin häiriöiden vähentämiseksi.
- **Tätä tuotetta ei ole tarkoitettu matkustajien käyttöön.**

Lisätietoja on akkulaturin turvallisuustietojen lomakkeessa **10567832** ja akkujen turvallisuustietojen lomakkeessa **10567840**.

Ohjeet voi ladata osoitteesta [ingersollrandproducts.com](http://ingersollrandproducts.com)

### Tuotteen tekniset tiedot

Mallit	BC1110
Laturin tulo	100-240V AC ~ 50/60Hz, 30W, 50-70VA
Laturin lähtö	12.6V DC, 2.0A
Akkumallit	BL1203
USB-lähtö	USB tyyppi A, 5V DC, 500mA, USB:lle varattu latausportti, D+ / D- liitetty, 200 Ω

## Akun latausohjeet

Laturi on asennettava helposti saatavilla olevan seinärasian lähelle.

Älä lataa akkua, kun lämpötila on alle 32°F (0°C) tai yli 113°F (45°C).

Lataa uudet akut täyteen ennen käyttöä. Latausaika on noin 60 minuuttia.

Ota laturi pois pistorasiasta ja irrota akkuyksikkö säilytyksen ajaksi.

Toimenpide	Olosuhde	Laaduri näidik	
		Vihreä	Punainen
Kytke laturi 100-240 V:n pistorasiaan.	<b>Virta päällä (valmiustila).</b>	1 x *	1 x *
Aseta akkuyksikkö laturiin.	<b>Lataaminen.</b> Varausmittari osoittaa lataustason.	*	○
	<b>Tiedonsiirtovirhe.</b> Akun tunnistus / Lukemavirhe Aseta akku uudelleen. Akku voi olla viallinen.	○	●
	<b>Lämpötila alussa.</b> Lataus on taukotilassa, kunnes akku on palautunut turvalliseen lämpötilaan.	○	2 x *
	<b>Aikakatkaistu.</b> Lataus ylitetty. Akku voi olla viallinen.	○	3 x *
	<b>Jaksonaikainen lämpötila.</b> Lataus on taukotilassa, kunnes akku on palautunut turvalliseen lämpötilaan.	○	4 x *
	<b>Ylijännite.</b> Suuri jännite havaittu. Akku voi olla viallinen.	○	5 x *
	<b>Ylivirta.</b> Suuri virta havaittu. Akku voi olla viallinen.	○	6 x *
	<b>Lataus valmis.</b>	●	○
Irrota akku.	<b>Akku poistettu.</b>	1 x *	1 x *

**Selite:** \* Vilkkuu ● Päällä ○ Pois

## Säännöllinen huolto

Irrota laturi pistorasiasta ennen puhdistusta. Muovipintojen puhdistukseen saa käyttää vain hiukan kosteaa liinaa. Pidä ilmanvaihtoaukot puhtaina pölystä ja liasta. Laturia ei saa käyttää vaurioituneella virtajohdolla. Vaihtojohto ja -kaapeleita voi ostaa lähimmästä valtuutetusta **Ingersoll Rand** -palvelupisteestä.

Hoida viestintä lähimmän **Ingersoll Randin** toimiston tai jakelijan kanssa.

## Ympäristön suojele

Kun **Ingersoll Randin** sähkötuotteen käyttöikä on ohi, se on kierrätettävä voimassa olevien standardien ja säädösten mukaisesti (paikalliset, osavaltiohtaiset, maakohtaiset jne.). Väärä hävitystapa voi vahingoittaa ympäristöä.

## Symbolin Tunniste



Palauta jättemateriaali kierrätettäväksi.



Älä hävitä tätä tuotetta kotitalousjätteen mukana.



Tuote sisältää litiumionia. Älä hävitä tätä tuotetta kotitalousjätteen mukana.

Alkuperäiset ohjeet ovat englanninkielisiä. Muut kielet ovat alkuperäisen ohjeen käännöksiä.

## Especificações do Produto: Chave de Impacto Sem Fios

### Informações de Segurança do Produto

#### Utilização Prevista:

Estas Chaves de Impacto Sem Fios destinam-se à remoção e à instalação de dispositivos de fixação roscados.

#### **A** AVISO

- **Aviso!** Leia todos os avisos de segurança e todas as instruções. O não cumprimento dos avisos e das instruções pode resultar em choques eléctricos, incêndios e/ou ferimentos graves. Conserve todos os Avisos e instruções para futura referência.
- **Elimine ou recicle as baterias de forma responsável.** Não perfure nem queime as baterias. Uma eliminação incorrecta pode prejudicar o ambiente ou causar lesões pessoais.
- **Utilize exclusivamente Ferramentas com o carregador de baterias e as baterias da Ingersoll Rand com a tensão adequada.** A utilização de outras baterias pode dar azo a riscos de incêndio, lesões ou danos materiais.

Para obter informações mais detalhadas, consulte o manual com as informações de segurança da Chave de Impacto Sem Fios, com a referência 04581146, o manual com as informações de segurança do Carregador de Baterias, com a referência 10567832, e o manual com as informações de segurança da Bateria, com a referência 10567840.

Podem transferir manuais do seguinte endereço da Internet: [ingersollrandproducts.com](http://ingersollrandproducts.com).

### Especificações do Produto

Modelo	Tensão	Mecanismo de Accionamento		Impactos por Minuto	Velocid-ade Sem Carga	Intervalo de Binário de Aperto Recomendado	Binário Máx.
	V, CC	Tipo	Tamanho	bpm	rpm	ft-lbs (Nm)	ft-lbs (Nm)
W1110	12	Hex de Mudança Rápida	1/4"	3300	0-2700	15-75 (20-100)	100 (135)
W1120	12	Quadrado	1/4"	3300	0-2700	15-75 (20-100)	100 (135)
W1130	12	Quadrado	3/8"	3300	0-2700	15-75 (20-100)	100 (135)

Modelo	Nível de Ruído dB(A) (EN60745)		Vibrações (m/s <sup>2</sup> ) (EN60745)	
	† Pressão (L <sub>p</sub> )	‡ Potência (L <sub>w</sub> )	Nível	*K
W1110	82	93	4.5	3.0
W1120	82	93	3.8	2.7
W1130	82	93	3.8	2.7

† Incerteza de medida  $K_{pA} = 3$  dB

‡ Incerteza de medida  $K_{pW} = 3$  dB

\* Incerteza de medida K (Vibrações)

Em conformidade com a UL STD. 60745-1 & 60745-2-2.

Certificado para CSA STD. C22.2 Nr. 60745-1 e 60745-2-2.

### Lubrificação

Remover a cobertura do martelo para lubrificar a bigorna, o conjunto do mecanismo de impacto e as engrenagens. Aplique a massa lubrificante de forma uniforme e na quantidade adequada. Uma acumulação excessiva de massa lubrificante dá azo a uma operação mais lenta. Ver o desenho 48380273 e a tabela abaixo. A frequência de manutenção é indicada por uma seta circular e definida como h=horas, d=dias e m=meses de utilização real.

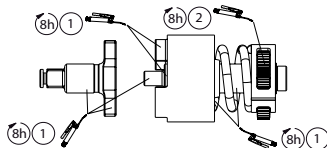

(Dwg. 48380273)

1	2
IR#	IR#
105	67

### Peças e Manutenção

A reparação e a manutenção da ferramenta só devem ser levadas a cabo por um Centro de Assistência Técnica Autorizado.

Para qualquer assunto, contacte o escritório ou o distribuidor da **Ingersoll Rand** mais próximo.

## Especificações do Produto: Bateria

### Informações de Segurança do Produto

#### Utilização Prevista:

Estas baterias são utilizadas como fonte de alimentação para os Produtos Sem Fios Ingersoll Rand.



**AVISO**

- **Aviso! Leia todos os avisos de segurança e todas as instruções. O não cumprimento dos avisos e das instruções pode resultar em choques eléctricos, incêndios e/ou ferimentos graves.**
- **Conserve todos os Avisos e instruções para futura referência.**
- **Elimine ou recicle as baterias de forma responsável.** Não perfure nem queime as baterias. Uma eliminação incorrecta pode prejudicar o ambiente ou causar lesões pessoais.

**Para obter informações mais detalhadas, consulte o manual de informações de segurança da bateria, com a referência 10567840.**

Pode transferir manuais do seguinte endereço da Internet: [ingersollrandproducts.com](http://ingersollrandproducts.com)

### Especificações do Produto

Modelos	Química	Voltagem (Volts)	Peso (lbs (kg))
BL1203	lão Lítio	12	0.55(0.25)

#### Temperaturas de Funcionamento

Pilhas recarregáveis têm um melhor desempenho quando são operadas a uma temperatura ambiente normal de 15°C a 25°C. Uma bateria excessivamente quente ou fria pode impedir ou interromper o carregamento da bateria ou descarregá-la.

### Peças e Manutenção

As etiquetas são as únicas Peças Substituíveis pelo utilizador.

Modelos	Etiqueta de Advertência
BL1203	BL12-99

Para qualquer assunto, contacte o escritório ou o distribuidor da **Ingersoll Rand** mais próximo.

## Especificações do Produto: Carregador de baterias

### Informações de Segurança do Produto



**AVISO**

**Instruções de segurança importantes - Guarde estas instruções.**



**PERIGO**

**Para reduzir os riscos de incêndio ou de choque eléctrico, cumpra estas instruções com cuidado.**

#### Utilização Prevista:

Este Carregador de Baterias foi concebido para o carregamento de baterias da **Ingersoll Rand**.



**AVISO**

- **Use apenas carregadores Ingersoll Rand com baterias Ingersoll Rand da Série Li-Ion IQ<sup>v12</sup>.** A utilização de outras baterias ou de outros carregadores pode dar azo a risco de incêndio ou pode provocar o rebentamento da bateria quando está a ser carregada. Podem ocorrer lesões pessoais ou danos materiais.
- **O carregador de baterias não pode ser reparado pelo utilizador. A sua reparação só deve ser levada a cabo por um Centro de Assistência Técnica Autorizado da Ingersoll Rand.** Uma reparação efectuada pelo utilizador pode dar origem a choques eléctricos, incêndios e/ou lesões pessoais graves.
- **Este produto é de classe A. Num ambiente residencial, comercial ou pouco industrial poderá provocar interferências de rádio.** Este produto não se destina a ser instalado num ambiente residencial; num ambiente comercial e pouco industrial com ligação eléctrica pública, o utilizador poderá ter de tomar medidas para reduzir a interferência.
- **Este produto não está destinado para ser usado por viajantes.**

**Para obter informações mais detalhadas, consulte o manual com as informações de segurança do Carregador de Baterias, com a referência 10567832 e o manual com as informações de segurança da Bateria, com a referência 10567840.**

Pode transferir manuais do seguinte endereço da Internet: [ingersollrandproducts.com](http://ingersollrandproducts.com).

## Especificações do Produto

Modelos	BC1110
Entrada do carregador	100-240V AC ~ 50/60Hz, 30W, 50-70VA
Saída do carregador	12.6V DC, 2.0A
Modelos de bateria	BL1203
Saída USB	USB Tipo A, 5V DC, 500mA, Porto de Carga Dedicado USB, D+ / D- Ligado, 200 Ω

## Instruções de Carregamento da Bateria

O carregador deve ser instalado próximo de uma tomada que seja facilmente acessível.

Nunca carregue o conjunto de baterias quando a temperatura for inferior a 32°F (0°C) ou superior a 113°F (45°C).

Carregue completamente os conjuntos de baterias novos antes de os utilizar pela primeira vez.

A bateria demora cerca de 60 minutos a ficar carregada.

Desligue o carregador e retire a bateria quando não estiverem em uso.

Acção	Condição	Visor do Carregador	
		Verde	Vermelho
Ligue o carregador a uma tomada de 100-240V CA.	<b>Ligado (em stand-by)</b>	1 x *	1 x *
Inserir o conjunto de bateria no carregador.	<b>A carregar</b> O indicador de carga indica o estado da carga	*	○
	<b>Falha de comunicação</b> Identificação Bateria / Ler a Falha Reinserir a Bateria. A bateria pode estar com defeito.	○	●
	<b>Temperatura inicial</b> Carregamento interrompido até a bateria ter atingido uma temperatura segura.	○	2 x *
	<b>Tempo de carregamento esgotado</b> O tempo definido para o carregamento esgotou-se. A bateria pode estar defeituosa.	○	3 x *
	<b>Temperatura durante o ciclo</b> Carregamento interrompido até a bateria ter atingido uma temperatura segura.	○	4 x *
	<b>Sobretensão</b> Foi detectada uma tensão alta. A bateria pode estar defeituosa.	○	5 x *
	<b>Sobrecorrente</b> Foi detectada uma corrente alta. A bateria pode estar defeituosa.	○	6 x *
	<b>Carregamento concluído</b>	●	○
Remover o conjunto de baterias.	<b>Bateria de pilhas removida.</b>	1 x *	1 x *

**Legenda:** \* A piscar ● Aceso ○ Apagado

## Manutenção de Rotina

Desligue o carregador antes de limpar. As superfícies plásticas devem ser limpas apenas com um pano ligeiramente húmido. Mantenha as aberturas de ventilação limpas, sem pó nem resíduos.

Se o cabo de alimentação do carregador estiver danificado, o carregador não pode ser utilizado. Cabos e etiquetas de substituição estão disponíveis no Centro de Serviço da **Ingersoll Rand** autorizado, mais próximo.

Para qualquer assunto, contacte o escritório ou o distribuidor da **Ingersoll Rand** mais próximo.

## Protecção do Ambiente

Quando a vida útil de um produto eléctrico da **Ingersoll Rand** chega ao fim, ele tem de ser reciclado de acordo com todas as normas e os regulamentos aplicáveis (locais, estaduais, nacionais, federais, etc.). Se a bateria for deitada fora de modo incorrecto pode prejudicar o ambiente.

## Identificação dos Símbolos



Devolver para reciclagem.



Não juntar este produto ao lixo doméstico.



Este produto contém iões de lítio.  
Não juntar este produto ao lixo doméstico.

As instruções originais estão redigidas na língua inglesa. e encontram-se traduzidas noutros idiomas.

## Προδιαγραφές προϊόντος: Κρουστικό Δραπανοκατάβιδο Μπαταρίας

### Πληροφορίες ασφάλειας προϊόντος

#### Προοριζόμενη χρήση:

Αυτά τα κρουστικά δραπανοκατάβιδα μπαταρίας έχουν σχεδιαστεί για την αφαίρεση και την εγκατάσταση σφικτηρών με σπείρωμα.

#### ⚠️ ΠΡΟΕΙΔΟΠΟΙΗΣΗ

- **Προειδοποίηση!** Διαβάστε όλες τις προειδοποιήσεις ασφαλείας και όλες τις οδηγίες. Η μη τήρηση των προειδοποιήσεων και των οδηγιών μπορεί να οδηγήσει σε ηλεκτροπληξία, πυρκαγιά και / ή σοβαρό τραυματισμό. Αποθηκεύστε όλες τις Προειδοποιήσεις και τις οδηγίες για μελλοντική αναφορά.
- **Φροντίστε για την κατάλληλη ανακύκλωση ή διάθεση των μπαταριών.** Μην τρυπάτε και μην καίτε τις μπαταρίες. Η εσφαλμένη διάθεση ενδέχεται να θέσει σε κίνδυνο το περιβάλλον ή να προκαλέσει τραυματισμό.
- **Χρησιμοποιείτε τα εργαλεία μόνο με μπαταρίες και φορτιστές κατάλληλης τάσης της Ingersoll Rand.** Η χρήση οποιουδήποτε άλλου τύπου μπαταριών μπορεί να προκαλέσει κίνδυνο φωτιάς, τραυματισμού ή υλικής ζημιάς.

Για περισσότερες πληροφορίες, ανατρέξτε στο έντυπο 04581146 του εγχειριδίου πληροφοριών ασφαλείας για κρουστικά δραπανοκατάβιδα μπαταρίας, στο έντυπο 10567832 του εγχειριδίου πληροφοριών ασφαλείας για φορτιστές μπαταρίας και στο έντυπο 10567840 του εγχειριδίου πληροφοριών ασφαλείας για μπαταρίες.

Λήψη εγχειριδίων μπορεί να γίνει από την ηλεκτρονική διεύθυνση [ingersollrandproducts.com](http://ingersollrandproducts.com)

### Προδιαγραφές προϊόντος

Μοντέλο	Τάση	Μηχανισμός κίνησης		Κρούσεις ανά λεπτό	Ταχύτητα χωρίς φορτίο	Συνιστώμενο εύρος ροπής	Μέγ. ροπή
	V, DC	Τύπος	Μέγεθος	bpm	στροφές ανά λεπτό (rpm)	ft-lbs (Nm)	ft-lbs (Nm)
W1110	12	Εξαγωνικό εξάρτημα ταχείας αλλαγής	1/4"	3300	0-2700	15-75 (20-100)	100 (135)
W1120	12	Τετράγωνο	1/4"	3300	0-2700	15-75 (20-100)	100 (135)
W1130	12	Τετράγωνο	3/8"	3300	0-2700	15-75 (20-100)	100 (135)

Μοντέλο	Ηχητική στάθμη dB(A) (EN60745)		Κραδασμών (m/s <sup>2</sup> ) (EN60745)	
	† Πίεση (L <sub>p</sub> )	‡ Ισχύς (L <sub>w</sub> )	Στάθμη	*Κ
W1110	82	93	4.5	3.0
W1120	82	93	3.8	2.7
W1130	82	93	3.8	2.7

† K<sub>p</sub> = 3dB αβεβαιότητα μέτρησης

‡ K<sub>WA</sub> = 3dB αβεβαιότητα μέτρησης

\* K = αβεβαιότητα μέτρησης (κραδασμών)

Συμμορφώνεται στον UL STD. 60745-1 & 60745-2-2.

Πιστοποιημένο με το CSA STD. C22.2 Ar. 60745-1 & 60745-2-2.

### Λίπανση

Αφαιρέστε τη θήκη σφυριού για να εφαρμόσετε λιπαντικό στο αμόνι, τη διάταξη μηχανισμού πρόσκρουσης και τους οδοντωτούς τροχούς. Απλώστε ομοιόμορφα μικρή ποσότητα γράσου. Η υπερβολική συσσώρευση γράσου θα μειώσει την ταχύτητα της λειτουργίας. Βλ. σχεδιάγραμμα 48380273 και πίνακα παρακάτω. Η συχνότητα συντήρησης εμφανίζεται με κυκλικό βέλος και ορίζεται ως h=ώρες, d=ήμερες και m=μήνες πραγματικής χρήσης.

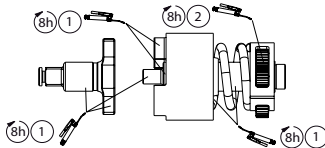

1	2
IR#	IR#
105	67

(Dwg. 48380273)

### Εξαρτήματα και συντήρηση

Η επισκευή και συντήρηση των εργαλείων πρέπει να διενεργείται από εξουσιοδοτημένο Κέντρο Σέρβις.

Για επικοινωνία, απευθυνθείτε στο πλησιέστερο γραφείο ή διανομέα της **Ingersoll Rand**.

## Προδιαγραφές προϊόντος: Μπαταρία

### Πληροφορίες ασφάλειας προϊόντος

#### Προοριζόμενη χρήση:

Οι μπαταρίες αυτές χρησιμοποιούνται ως πηγή ισχύος για τα προϊόντα μπαταρίας της **Ingersoll Rand**.

#### **ΠΡΟΕΙΔΟΠΟΙΗΣΗ**

- **Προειδοποίηση!** Διαβάστε όλες τις προειδοποιήσεις ασφαλείας και όλες τις οδηγίες. Η μη τήρηση των προειδοποιήσεων και των οδηγιών μπορεί να οδηγήσει σε ηλεκτροπληξία, πυρκαγιά και / ή σοβαρό τραυματισμό.
- Αποθηκεύστε όλες τις Προειδοποιήσεις και τις οδηγίες για μελλοντική αναφορά.
- Φροντίστε για την κατάλληλη ανακύκλωση ή διάθεση των μπαταριών. Μην τρυπάτε και μην καίτε τις μπαταρίες. Η εσφαλμένη διάθεση ενδέχεται να θέσει σε κίνδυνο το περιβάλλον ή να προκαλέσει τραυματισμό.

Για περισσότερες πληροφορίες, ανατρέξτε στο Έντυπο 10567840 του Εγχειριδίου Πληροφοριών Ασφάλειας Μπαταριών.

Λήψη εγχειριδίων μπορεί να γίνει από την ηλεκτρονική διεύθυνση [ingersollrandproducts.com](http://ingersollrandproducts.com)

### Προδιαγραφές Προϊόντος

Μοντέλα	Χημεία	Τάση (Volt)	Βάρος (lbs (kg))
BL1203	Μπαταρία ιόντων λιθίου	12	0.55(0.25)

#### Θερμοκρασία λειτουργίας

Οι επαναφορτιζόμενες μπαταρίες έχουν τη μέγιστη απόδοση όταν λειτουργούν σε κανονική θερμοκρασία δωματίου 15°C έως 25°C (59°F έως 77°F). Μια υπερβολικά ζεστή ή κρύα μπαταρία μπορεί να αποτρέψει ή να διακόψει τη φόρτιση ή την εκφόρτιση της μπαταρίας.

### Εξαρτήματα και συντήρηση

Οι ετικέτες συνιστούν τα μόνα μέρη που επιδέχονται αντικατάσταση από το χρήστη.

Μοντέλα	Προειδοποιητικές ετικέτες
BL1203	BL12-99

Για επικοινωνία, απευθυνθείτε στο πλησιέστερο γραφείο ή διανομέα της **Ingersoll Rand**.

## Προδιαγραφές προϊόντος: Φορτιστής μπαταρίας

### Πληροφορίες ασφάλειας προϊόντος

#### **ΠΡΟΕΙΔΟΠΟΙΗΣΗ**

Σημαντικές οδηγίες ασφαλείας - Αποθηκεύστε αυτές τις οδηγίες.

#### **ΚΙΝΔΥΝΟΣ**

Για να μειώσετε τον κίνδυνο πυρκαγιάς ή ηλεκτροπληξίας, ακολουθήστε προσεκτικά αυτές τις οδηγίες.

#### Προοριζόμενη χρήση:

Αυτό ο Φορτιστής Μπαταριών έχει σχεδιαστεί για τη φόρτιση **Ingersoll Rand** μπαταριών μόνο.

#### **ΠΡΟΕΙΔΟΠΟΙΗΣΗ**

- **Να χρησιμοποιείτε μόνο Ingersoll Rand φορτιστή με μπαταρίες Li-Ion της Ingersoll Rand Σειράς IQ<sup>12</sup>.** Η χρήση άλλου τύπου μπαταριών ή φορτιστών μπορεί να προκαλέσει κίνδυνο φωτιάς, τραυματισμού ή την έκρηξη της μπαταρίας κατά τη διάρκεια της φόρτισης. Ενδέχεται να προκληθεί τραυματισμός ή υλικές ζημιές.
- **Ο φορτιστής δεν επιδέχεται συντήρηση από το χρήστη.** Η επισκευή θα πρέπει να πραγματοποιείται μόνο από εξουσιοδοτημένο κέντρο σέρβις της **Ingersoll Rand**. Αν γίνει σέρβις από το χρήστη ενδέχεται προκληθεί ηλεκτροπληξία, φωτιά ή/και σοβαρός τραυματισμός.
- **Το προϊόν είναι κατηγορίας A.** Σε κατοικημένες ή εμπορικές περιοχές και σε περιοχές ελαφράς βιομηχανίας ενδέχεται να προκαλέσει ραδιοπαρεμβολές. Το προϊόν αυτό δεν προορίζεται για εγκατάσταση σε κατοικημένες περιοχές. Σε εμπορικές περιοχές ή περιοχές ελαφράς βιομηχανίας που συνδέονται με το δημόσιο δίκτυο παροχής ρεύματος, ο χρήστης ενδέχεται να χρειαστεί να λάβει μέτρα για τη μείωση των παρεμβολών.
- **Αυτό το προϊόν δεν προορίζεται για χρήση από ταξιδιώτες.**

Για περισσότερες πληροφορίες, ανατρέξτε στο έντυπο 10567832 του εγχειριδίου πληροφοριών ασφαλείας για φορτιστές μπαταρίας και στο έντυπο 10567840 του εγχειριδίου πληροφοριών ασφαλείας για μπαταρίες.

Λήψη εγχειριδίων μπορεί να γίνει από την ηλεκτρονική διεύθυνση [ingersollrandproducts.com](http://ingersollrandproducts.com)

### Προδιαγραφές προϊόντος

Μοντέλα	BC1110
Είσοδος φορτιστή	100-240V AC ~ 50/60Hz, 30W, 50-70VA
Έξοδος φορτιστή	12.6V DC, 2.0A
Μοντέλα μπαταριών	BL1203
Έξοδος USB	USB Τύπου A, 5V DC, 500mA, Ειδική Θύρα Φόρτισης του USB, D + / D-Σύνδεση, 200 Ω

## Οδηγίες για τη φόρτιση της μπαταρίας

Ο φορτιστής πρέπει να εγκατασταθεί κοντά σε πρίζα που είναι εύκολα προσβάσιμη.

Μη φορτίζετε το πακέτο μπαταριών αν η θερμοκρασία είναι κάτω από 32°F (0°C) ή πάνω από 113°F (45°C). Φορτίστε πλήρως τα νέα πακέτα μπαταριών πριν τα χρησιμοποιήσετε. Ο χρόνος φόρτισης είναι περίπου 60 λεπτά.

Αποσυνδέστε το φορτιστή και αφαιρέστε τη συσκευασία της μπαταρίας όταν δεν χρησιμοποιείται.

Ενέργεια	Κατάσταση	Ενδειξη φορτιστή	
		Πράσινη	Κόκκινη
Συνδέστε το φορτιστή σε πρίζα AC 100-240V.	<b>Ενεργοποίηση (αναμονή)</b>	1 x *	1 x *
Τοποθετήστε το πακέτο μπαταριών στο φορτιστή.	<b>Φόρτιση</b> Ο δείκτης φόρτισης υποδεικνύει κατάσταση φόρτισης	*	○
	<b>Αποτυχία επικοινωνίας</b> Αναγνώριση Μπαταρίας / Ανάγνωση Σφάλματος Επανατοποθετήστε μπαταρία. Η μπαταρία μπορεί να είναι ελαττωματική.	○	●
	<b>Αρχική θερμοκρασία</b> Παύση φόρτισης μέχρι η θερμοκρασία της μπαταρίας να φτάσει σε ασφαλή επίπεδα.	○	2 x *
	<b>Λήξη χρόνου αναμονής</b> Υπέρβαση χρόνου φόρτισης. Η μπαταρία μπορεί να είναι ελαττωματική.	○	3 x *
	<b>Θερμοκρασία κατά τη διάρκεια του κύκλου</b> Παύση φόρτισης μέχρι η θερμοκρασία της μπαταρίας να φτάσει σε ασφαλή επίπεδα.	○	4 x *
	<b>Υπέρταση</b> Ανίχνευση υψηλής τάσης. Η μπαταρία μπορεί να είναι ελαττωματική.	○	5 x *
	<b>Υπερένταση ρεύματος</b> Ανίχνευση υψηλής έντασης ρεύματος. Η μπαταρία μπορεί να είναι ελαττωματική.	○	6 x *
	<b>Η φόρτιση ολοκληρώθηκε</b>	●	○
Αφαιρέστε το πακέτο μπαταριών.	<b>Πακέτο μπαταριών που έχει αφαιρεθεί.</b>	1 x *	1 x *

**Υπόμνημα:** \* Αναβόσμημα ● Ενεργοποίηση ○ Απενεργοποίηση

### Συντήρηση ρουτίνας

Αποσυνδέστε το φορτιστή πριν από τον καθαρισμό. Οι πλαστικές επιφάνειες πρέπει να καθαρίζονται μόνο με ένα ελαφρώς βρεγμένο πανί. Διατηρείτε τις θυρίδες εξαερισμού καθαρές, χωρίς σκόνη και ακαθαρσίες.

Ο φορτιστής δεν θα πρέπει να χρησιμοποιείτε αν το καλώδιο έχει υποστεί φθορά. Καλώδια αντικατάστασης και ετικέτες είναι διαθέσιμες στο πλησιέστερο εξουσιοδοτημένο Κέντρο Εξυπηρέτησης της **Ingersoll Rand**.

Για επικοινωνία, απευθυνθείτε στο πλησιέστερο γραφείο ή διανομέα της **Ingersoll Rand**.

### Περιβαλλοντολογική προστασία

Όταν λήξει η διάρκεια ζωής του, το ηλεκτρικό προϊόν της **Ingersoll Rand** πρέπει να ανακυκλώνεται σύμφωνα με τα ισχύοντα πρότυπα και κανονισμούς (τοπικούς, κρατικούς, ομοσπονδιακούς, κλπ.). Η ακατάλληλη διάθεση του προϊόντος ενδέχεται να θέσει σε κίνδυνο το περιβάλλον.

### Αναγνώριση συμβόλων



Επιστρέψτε τα απόβλητα για ανακύκλωση.



Μην απορρίπτετε το παρόν προϊόν μαζί με οικιακά απόβλητα.



Το προϊόν περιέχει ιόντα λιθίου  
Μην απορρίπτετε το παρόν προϊόν μαζί με οικιακά απόβλητα.

Οι πρωτότυπες οδηγίες είναι στα αγγλικά. Οι άλλες γλώσσες είναι μετάφραση των πρωτότυπων οδηγιών.



## Specifikacije izdelka: Brezžični udarni ključ

### Priročnik za varno uporabo izdelka

#### Predvidena uporaba:

Ti brezžični udarni ključi so namenjeni odstranjevanju in nameščanju vijčnih spojev.

#### ⚠ OPOZORILO

- **Opozorilo!** Preberite vsa varnostna opozorila in navodila. V kolikor opozoril in navodil ne upoštevate, lahko pride do električnega udara, požara in/ali resnih poškodb. Vsa opozorila in navodila shranite. Morda jih boste potrebovali v prihodnosti.
- **Baterije odlagajte ali reciklirajte odgovorno.** Baterij ne poskušajte preluknjati ali zažgati. Nepravilno odlaganje je lahko nevarno okolju ali povzroči telesne poškodbe.
- **Orodja uporabljajte samo z baterijami primerne napetosti in polnilniki Ingersoll Rand.** Uporaba drugih tipov baterij lahko povzroči požar, telesne poškodbe ali poškodbe lastnine.

Za dodatne informacije si oglejte Priročnik za varno uporabo brezžičnega udarnega ključa 04581146, Priročnik za varno uporabo polnilnika baterij 10567832 in Priročnik za varno uporabo baterij 10567840.

Priročnike lahko prenesete s spletne strani [ingersollrandproducts.com](http://ingersollrandproducts.com)

### Specifikacije izdelka

Model	Napetost	Pogon		Udarci na minuto	Hitrost brez obremenitve	Priporočeni obseg navora	Največji navor
	V, enos merni tok	Tip	Velikost	bpm	obr/min	ft-lbs (Nm)	ft-lbs (Nm)
W1110	12	Šestrobni vijak za hitro menjavo	1/4"	3300	0-2700	15-75 (20-100)	100 (135)
W1120	12	Kvadrat	1/4"	3300	0-2700	15-75 (20-100)	100 (135)
W1130	12	Kvadrat	3/8"	3300	0-2700	15-75 (20-100)	100 (135)

Model	Raven hrupa dB(A) (EN60745)		Vibracije (m/s <sup>2</sup> ) (EN60745)	
	† Tlak (L <sub>w</sub> )	‡ Moč (L <sub>w</sub> )	Raven	*K
W1110	82	93	4.5	3.0
W1120	82	93	3.8	2.7
W1130	82	93	3.8	2.7

† K<sub>PA</sub> = 3dB merski približek

‡ K<sub>WA</sub> = 3dB merski približek

\* K = merilna negotovost (Vibracije)

Izpolnjuje standard UL 60745-1 & 60745-2-2.

Potrjeno za standard CSA. C22.2 Št. 60745-1 & 60745-2-2.

### Mazanje

Odstranite ohišje kladiva in nanesite mazivo na nakovalo, udarni sestav mehanizma in prestave. Mast nanašajte enakomerno in zmerno. Prekomerno kopičenje masti povzroči počasno delovanje. Oglejte skico 48380273 in tabelo spodaj. Pogostost vzdrževanja je prikazana v krožni puščici in opredeljena v h=urah, d=dnevh in m=meseceh dejanske uporabe.

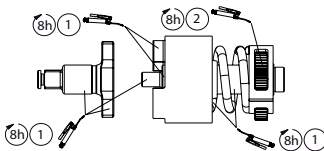

①	②
IR#	IR#
105	67

(Dwg. 48380273)

### Sestavni deli in vzdrževanje

Popravila in vzdrževanje tega orodja lahko izvajajo samo na pooblaščenem servisnem centru.

Morebitne pripombe in vprašanja sporočite najbližjemu predstavnštvu ali zastopniku podjetja **Ingersoll Rand**.

## Specifikacije izdelka: Baterija

### Priročnik za varno uporabo izdelka

#### Predvidena uporaba:

Baterije se uporabljajo kot vir napajanja za brezžične izdelke **Ingersoll Rand**.

#### OPOZORILO

- **Opozorilo! Preberite vsa varnostna opozorila in navodila. V kolikor opozoril in navodil ne upoštevate, lahko pride do električnega udara, požara in/ali resnih poškodb.**
- **Vsa opozorila in navodila shranite. Morda jih boste potrebovali v prihodnosti.**
- **Baterije odlagajte ali reciklirajte odgovorno.** Baterij ne poskušajte preluknjati ali zažgati. Nepravilno odlaganje je lahko nevarno okolju ali povzroči telesne poškodbe.

Za dodatne informacije glejte obrazec **10567840** priročnika za varno delo z baterijami.

Priročnike lahko prenesete s spletne strani [ingersollrandproducts.com](http://ingersollrandproducts.com)

### Specifikacije izdelka

Modeli	Kemične lastnosti	Napetost (V)	Teža (funti (kg))
		Volts	lbs (kg)
BL1203	Litij-ionske	12	0.55(0.25)

#### Temperature, primerne za delovanje

Baterije za ponovno polnjenje delujejo najbolje pri običajni sobni temperaturi (od 15 do 25 °C). Če je baterija prevroča ali preveč hladna, se morda ne bo mogla polniti ali prazniti.

### Sestavni deli in vzdrževanje

Oznake so edini deli, ki jih lahko zamenja uporabnik.

Modeli	Opozorilne oznake
BL1203	BL12-99

Morebitne pripombe in vprašanja sporočite najbližjemu predstavništvu ali zastopniku podjetja **Ingersoll Rand**.

### Specifikacije izdelkat: Polnilnik baterij

#### Priročnik za varno uporabo izdelka

#### OPOZORILO

**Pomembna navodila za varnost - shranite ta navodila.**

#### NEVARNO

**Da bi zmanjšali tveganje za požar ali električni šok, se popolnoma držite teh navodil.**

#### Predvidena uporaba:

Polnilnik baterij je namenjen polnjenju baterij **Ingersoll Rand**.

#### OPOZORILO

- **Polnilnik Ingersoll Rand uporabljajte samo z Li-ionskimi baterijami Ingersoll Rand serije IQ<sup>v12</sup>.** Uporaba drugih tipov baterij ali polnilnikov lahko povzroči požar ali eksplozijo baterije pri polnjenju. Neupoštevanje teh priporočil lahko povzroči telesne poškodbe ali poškodbe lastnine.
- **Polnilnika uporabnik ne more popravljati sam. Popravila lahko opravi le pooblaščen servisni center Ingersoll Rand.** Posledica lastnega servisiranja so lahko udar električnega toka, požar ali telesne poškodbe.
- **To je izdelek razreda A. V stanovanjskih, poslovnih in lahko-industrijskih okoljih lahko povzroča radijsko interferenco.** Ta izdelek ni namenjen namestitvi v stanovanjsko okolje; v poslovnih in lahko-industrijskih okoljih, ki so povezana z vodji javne oskrbe, je lahko uporaba pogojena s tem, da uporabnik izvede potrebne ukrepe za omejevanje interference.
- **Ta izdelek ni namenjen za uporabo na potovanjih.**

Za več informacij si oglejte **Priročnik za varno uporabo polnilnika baterij 10567832** in **Priročnik za varno uporabo baterij 10567840**.

Priročnike lahko prenesete s spletne strani [ingersollrandproducts.com](http://ingersollrandproducts.com)

### Specifikacije izdelka

Modeli	BC1110
Vhod polnilnika	100-240V AC ~ 50/60Hz, 30W, 50-70VA
Izhod polnilnika	12.6V DC, 2.0A
Modeli baterij	BL1203
Izhod USB	USB tip A, 5V DC, 500mA, USB namenski polnilni vhod, D+/D- povezan, 200 ohmov

## Navodila za polnjenje baterije

Polnilnik inštalirajte blizu vtičnice, ki je zlahka dostopna.

Baterije ne polnite pri temperaturi pod 32 °F (0 °C) ali nad 113°F (45°C).

Novo baterijske vložke pred uporabo popolnoma napolnite. Polnjenje traja približno 60 minut.

Odprite polnilec in odstranite baterije iz njega, kadar ga ne uporabljate.

Ukrep	Stanje	Prikaz na polnilniku	
		Zelen	Rdeč
Polnilnik vključite v vtičnico napetosti 100-240 V AC.	<b>Vklop (V pripravljenosti).</b>	1 x *	1 x *
Vstavite paket baterij v polnilnik.	<b>Polnjenje</b> Merilnik goriva označuje polnjenje	*	○
	<b>Komunikacijska napaka</b> Identifikacija baterij/pri napačnih piše "napaka pri vstavljanju baterij". Baterija je mogoče okvarjena.	○	●
	<b>Začetna temperatura</b> Polnjenje prekinjeno, dokler se baterija ne ohladi na varno temperaturo.	○	2 x *
	<b>Prekinitev</b> Čas polnjenja je presežen. Baterija je mogoče okvarjena.	○	3 x *
	<b>Temperatura med ciklom</b> Polnjenje prekinjeno, dokler se baterija ne ohladi na varno temperaturo.	○	4 x *
	<b>Previsoka napetost</b> Zaznana je bila visoka napetost. Baterija je mogoče okvarjena.	○	5 x *
	<b>Premočan tok</b> Zaznan je bil močan tok. Baterija je mogoče okvarjena.	○	6 x *
	<b>Polnjenje končano</b>	●	○
Odstranite baterijski vložek.	<b>Baterija odstranjena.</b>	1 x *	1 x *

**Legenda:** \* utripa ● sveti ○ ne sveti

### Rutinsko vzdrževanje

Polnilnik pred čiščenjem izključite. Plastične površine lahko čistite samo z rahlo vlažno krpo. Oddušniki ne smejo biti blokirani s prašnimi delci ali umazanijo.

Polnilnika ne uporabljajte s poškodovanim kablom. Priključni kabel in etikete lahko zamenjate v najbližjem Servisnem centru **Ingersoll Rand**.

Morebitne pripombe in vprašanja sporočite najbližjemu predstavnštvu ali zastopniku podjetja **Ingersoll Rand**.

### Zaščita okolja

Električno orodje **Ingersoll Rand** po izteku življenjske dobe recikirate v skladu z vsemi veljavnimi standardi in predpisi (lokalnimi, zveznimi, državnimi, itd.). Nepravilno odlaganje ogroža naravo.

### Legenda simbolov



Odpadni material vrnite v recikliranje.



Izdelka ne odlagajte z gospodinjstvi odpadki.



Izdelek vsebuje litij-ion. Izdelka ne odlagajte z gospodinjstvi odpadki.

Izvorni jezik navodil je angleški. Navodila v drugih jezikih so prevodi izvirnih navodil.

## Špecifikácie produktu: Bezdrôtový rázový uťahovák

### Bezpečnostné informácie o výrobku

#### Plánované použitie:

Tieto bezdrôtové rázové uťahováky slúžia na uvoľňovanie a uťahovanie spojovacích prvkov so závitom.

### VAROVANIE

- **Varovanie!** Prečítajte si všetky bezpečnostné výstrahy a pokyny. Opomenutie dodržiavať výstrahy a pokyny môže mať za následok zasiahnutie elektrickým prúdom, požiar a/alebo vážne poranenie. Všetky výstrahy a pokyny uschovajte pre možnú potrebu v budúcnosti.
- **Batérie zodpovedne zrecyklujte alebo zlikvidujte.** Batérie neprepichujte ani nespálujte. Nesprávna likvidácia batérií môže ohroziť životné prostredie alebo spôsobiť úraz.
- **Používajte výlučne náradie s batériami a nabíjačkou značky Ingersoll Rand s príslušným napätím.** Použitie akýchkoľvek iných batérií môže spôsobiť riziko vzniku požiaru, úrazu alebo poškodenia majetku.

**Ďalšie informácie nájdete v Bezpečnostnom návode pre bezdrôtové rázové uťahováky 04581146, Informačnom bezpečnostnom návode pre nabíjačku akumulátora 10567832 a v Informačnom bezpečnostnom návode pre akumulátor 10567840.**

Návody si môžete stiahnuť z webovej adresy [ingersollrandproducts.com](http://ingersollrandproducts.com)

### Technické údaje produktu

Model	Napätie	Upínací hriadeľ		Rázov (úderov) za minútu	Rýchlosť pri nezaťažení	Odporúčaný rozsah momentu	Max. krútiaci moment
	V, DC	Typ	Rozmer	ú/min	ot./min	ft-lbs (Nm)	ft-lbs (Nm)
W1110	12	Rýchlovýmenný šesťhran	1/4"	3300	0-2700	15-75 (20-100)	100 (135)
W1120	12	Štvorhran	1/4"	3300	0-2700	15-75 (20-100)	100 (135)
W1130	12	Štvorhran	3/8"	3300	0-2700	15-75 (20-100)	100 (135)

Model	Hladina hluku dB(A) (EN60745)		Vibrácií (m/s <sup>2</sup> ) (EN60745)	
	† Akustický tlak (L <sub>p</sub> )	‡ Výkon (L <sub>w</sub> )	Hladina	*K
W1110	82	93	4.5	3.0
W1120	82	93	3.8	2.7
W1130	82	93	3.8	2.7

† K<sub>PA</sub> = neurčitost merania 3dB

‡ K<sub>WA</sub> = neurčitost merania 3dB

\* K = neistota merania (Vibrácií)

Vyhovuje norme UL STD. 60745-1 & 60745-2-2.

Certifikované podľa normy CSA STD. C22.2 č. 60745-1 a 60745-2-2.

### Mazanie

Demontujte kryt príklepu, aby ste naniesli mazivo na nákovu, zostavu nárazového mechanizmu a na prevody. Naneste mazadlo rovnomerne a striedmo. Nadmerné nahromadenie mazadla spôsobí pomalé fungovanie. Pozrite si dolu uvedený náčrt 48380273 a tabuľku. Interval vykonávania údržby je znázornený v kruhovej šípke a definovaný ako h = hodiny, d = dni a m = mesiace skutočného používania.

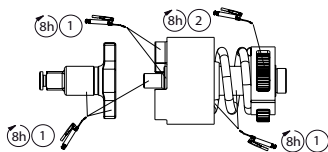

1	2
IR#	IR#
105	67

(Dwg. 48380273)

### Časti a údržba

Opravy a údržba výrobku by sa mala vykonávať iba v autorizovanom servisnom stredisku.

Všetky komunikáciu a všetky otázky adresujte na najbližšiu kanceláriu spoločnosti **Ingersoll Rand** alebo na distribútora.

## Špecifikácie produktu: akumulátor

### Bezpečnostné informácie o výrobku

#### Plánované použitie:

Tieto batérie sú používané ako zdroj energie pre bezdrôtové produkty **Ingersoll Rand**.

#### **VAROVANIE**

- **Výstraha!** Prečítajte si všetky bezpečnostné výstrahy a pokyny. Opomenutie dodržiavať výstrahy a pokyny môže mať za následok zasiahnutie elektrickým prúdom, požiar a/alebo vážne poranenie.
- **Všetky výstrahy a pokyny uschovajte pre možnú potrebu v budúcnosti.**
- **Batérie zodpovedne zrecyklujte alebo zlikvidujte.** Batérie neprepichujte ani nespaliujte. Nesprávna likvidácia batérií môže ohroziť životné prostredie alebo spôsobiť úraz.

Ďalšie informácie nájdete v Informačnej príručke o bezpečnosti batérií - formulár 10567840.

Návody si môžete stiahnuť z webovej adresy [ingersollrandproducts.com](http://ingersollrandproducts.com)

### Technické údaje Produktu

Modely	Chemické zloženie	Napätie (V)	Hmotnosť (kg (libry))
BL1203	Lítiovo-iónový	12	0.55(0.25)

#### Prevádzkové teploty

Nabíjateľné akumulátory sú najvykonnejšie pri prevádzke v bežnej izbovej teplote 15 °C až 25 °C (59 °F až 77 °F). Nadmerne horúci alebo studený akumulátor môže znemožniť alebo prerušiť nabíjanie alebo vybíjanie.

#### Časti a údržba

Štítky predstavujú jediné súčasti, ktoré môže vymeniť používateľ.

Modely	Výstražné štítky
BL1203	BL12-99

Všetku komunikáciu a všetky otázky adresujte na najbližšiu kanceláriu spoločnosti **Ingersoll Rand** alebo na distribútora.

## Špecifikácie produktu: Nabíjačka akumulátora

### Bezpečnostné informácie o výrobku

#### **VAROVANIE**

Dôležité bezpečnostné pokyny – tieto pokyny uschovajte.

#### **NEBEZPEČENSTVO**

Aby ste predišli riziku zasiahnutia elektrickým prúdom, tieto pokyny dôkladne dodržiavajte.

#### Plánované použitie:

Táto nabíjačka akumulátorov je určená len na nabíjanie akumulátorov **Ingersoll Rand**.

#### **VAROVANIE**

- **Nabíjačku Ingersoll Rand používajte len na nabíjanie lítium iónových akumulátorov série Ingersoll Rand IQ<sup>™12</sup>.** Použitie iných batérií alebo nabíjačiek môže spôsobiť riziko požiaru alebo môže spôsobiť výbuch batérie pri nabíjaní. Môžete sa poraniť alebo poškodiť majetok.
- **Nabíjačku nemôže opraviť používateľ. Opravu by malo byť vykonávať iba autorizované servisné stredisko spoločnosti Ingersoll Rand.** Servis vykonaný užívateľom môže spôsobiť zásah el. prúdom, požiar alebo zranenie.
- **Toto je výrobok triedy A. V obytnom, komerčnom alebo mierne komerčnom prostredí môže spôsobiť rušenie rádiových vln.** Tento výrobok nie je určený pre inštaláciu do obytného prostredia; v komerčnom a mierne priemyselnom prostredí s pripojením do prívodu z verejnej siete je potrebné, aby používateľ vykonal opatrenia na zníženie rušenia.
- **Tento výrobok nie je určený na cestovné použitie.**

Podrobnejšie informácie nájdete v Informačnom bezpečnostnom návode nabíjačky akumulátora 10567832 a v Informačnom bezpečnostnom návode akumulátora 10567840.

Návody si môžete stiahnuť z webovej adresy [ingersollrandproducts.com](http://ingersollrandproducts.com)

### Technické údaje produktu

Modely	BC1110
Vstup nabíjačky	100-240V AC ~ 50/60Hz, 30W, 50-70VA
Výstup nabíjačky	12.6V DC, 2.0A
Modely akumulátorov	BL1203
Výstup USB	USB typ A, 5V DC, 500mA, Port na nabíjanie pomocou rozhrania USB, Pripojenie D+ / D-, 200 Ω

## Pokyny pre nabíjanie akumulátora

Nabíjačku nainštalujte do blízkosti jednoducho dostupnej zásuvky.

Akumulátor nenabíjajte, keď je teplota nižšia ako 32°F (0°C) alebo vyššia ako 113°F (45°C).

Pred použitím nové akumulátory úplne nabite. Čas nabíjania je približne 60 minút.

Ak nebudete používať, odpojte nabíjačku a vyberte batériu.

Úkon	Stav	Displej nabíjačky	
		zelený	
Zapojte nabíjačku do el. zásuvky so stried. napätím 100 - 240 V.	<b>Zapnutá (Pohotovostný režim)</b>	1 x *	1 x *
Do nabíjačky zasunite akumulátor.	<b>Nabíja sa</b> Indikátor nabíjania zobrazuje stav nabíjania	*	○
	<b>Chyba v komunikácii</b> Identifikácia akumulátora / Chyba načítania s potrebou opätovného zasunutia akumulátora. Akumulátor môže byť chybný.	○	●
	<b>Počiatočná teplota</b> Nabíjanie pozastavené, kým akumulátor neochladne na bezpečnú teplotu.	○	2 x *
	<b>Čas vypršal</b> Čas nabíjania prekročený. Akumulátor môže byť chybný.	○	3 x *
	<b>Teplota počas cyklu</b> Nabíjanie pozastavené, kým akumulátor neochladne na bezpečnú teplotu.	○	4 x *
	<b>Prepätie</b> Zistené vysoké napätie. Akumulátor môže byť chybný.	○	5 x *
	<b>Vysoký prúd</b> Zistený vysoký prúd. Akumulátor môže byť chybný.	○	6 x *
	<b>Nabíjanie dokončené</b>	●	○
Vyberte akumulátor.	<b>Akumulátor odstránený.</b>	1 x *	1 x *

**Legenda:** \* Bliká ● Svieti ○ Nesvieti

### Bežná údržba

Pred čistením nabíjačku odpojte od napájania. Plastové povrchy možno čistiť len slabo navlhčenou tkaninou. Ubezpečte sa, že vo vetracích otvoroch nie je prach a nečistoty.

Nabíjačku by ste nemali používať, ak je kábel poškodený. Náhradné káble a štítky získate v najbližšom autorizovanom servisnom centre spoločnosti **Ingersoll Rand**.

Všetku komunikáciu a všetky otázky adresujte na najbližšiu kanceláriu spoločnosti **Ingersoll Rand** alebo na distribútora.

### Ochrana životného prostredia

Po skončení životnosti elektrického výrobku spoločnosti **Ingersoll Rand** musí byť tento výrobok recyklovaný v súlade so všetkými platnými normami a predpismi (miestnymi, štátnymi, regionálnymi, federálnymi, atď.). Nesprávne likvidovanie akumulátorov môže ohroziť životné prostredie.

### Identifikácia symbolov



Vrátte odpadový materiál na recykláciu.



Nevyhádzajte tento výrobok do domáceho odpadu.



Výrobok obsahuje lítium-ión. Nevyhádzajte tento výrobok spolu s domácim odpadom.

Originál pokynov je v angličtine. Texty v ostatných jazykoch sú prekladom originálu pokynov.

## Specifikace výrobku: Akumulátorový rázový utahovák

### Bezpečnostní informace o produktu

#### Účel použití:

Tyto akumulátorové utahováky slouží k uvolňování a utahování závitových spojovacích prvků.

#### VAROVÁNÍ

- Varování!** Přečtěte si všechna bezpečnostní upozornění a pokyny. Nedodržení upozornění a pokynů může způsobit zásah elektrickým proudem, vznik požáru nebo vážné poranění. Veškerá upozornění a pokyny uchovejte pro budoucí použití.
- Akumulátory zodpovědně likvidujte nebo recyklujte.** Nepropichujte je ani nepalte. Při nesprávné likvidaci může dojít k ohrožení životního prostředí nebo k osobnímu zranění.
- Nástroje používejte pouze s akumulátory a nabíječkou příslušného napětí od společnosti Ingersoll Rand.** Použití jiných akumulátorů může způsobit nebezpečí požáru, osobního zranění nebo poškození majetku.

Pro další informace nahlédněte do Formuláře příručky s bezpečnostními informacemi k akumulátorovému rázovému utahováku 04581146, Formuláře příručky s bezpečnostními informacemi k nabíječce baterií 10567832 a Formuláře příručky s bezpečnostními informacemi k bateriím 10567840.

Příručky si můžete stáhnout z webové stránky [ingersollrandproducts.com](http://ingersollrandproducts.com)

### Specifikace výrobku

Model	Napětí	Upínací výstupní hřídel		Nárazy za minutu	Rychlost při žádném zatížení	Doporučený rozsah utahovacího momentu	Maximální utahovací moment
	V, DC	Typ	Velikost	úderů/min	ot./min	ft-lbs (Nm)	ft-lbs (Nm)
W1110	12	Rychlovýměnný šestihran	1/4"	3300	0-2700	15-75 (20-100)	100 (135)
W1120	12	Čtverec	1/4"	3300	0-2700	15-75 (20-100)	100 (135)
W1130	12	Čtverec	3/8"	3300	0-2700	15-75 (20-100)	100 (135)

Model	Hladina hluku dB(A) (EN60745)		Vibrací (m/s <sup>2</sup> ) (EN60745)	
	† Akustický tlak (L <sub>p</sub> )	‡ Akustický výkon (L <sub>w</sub> )	Hladina	*K
W1110	82	93	4,5	3,0
W1120	82	93	3,8	2,7
W1130	82	93	3,8	2,7

† K<sub>PA</sub> = nepřesnost měření 3dB

‡ K<sub>WA</sub> = nepřesnost měření 3dB

\* K = nejistota měření (Vibraci)

Odpovídá směrnici UL STD. 60745-1 & 60745-2-2.

Certifikováno podle směrnice CSA STD. C22.2 č. 60745-1 a 60745-2-2.

### Mazání

Odmontujte skříň příklepového ústrojí, aby bylo možno nanést mazivo na pevný doraz, sestavu rázového mechanismu a ozubená kola. **Aplikujte mazivo rovnoměrně a úsporně. Nadbytečné nahromadění maziva bude mít za následek pomalý chod. Viz výkres 48380273 a následující tabulka.** Četnost údržby je uváděna v kruhové šipce a je definována jako h = hodiny, d = dny a m = měsíce skutečného provozu.

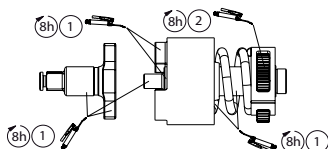

1	2
IR#	IR#
105	67

(Dwg. 48380273)

### Díly a údržba

Oprava a údržba výrobku by měla být prováděna pouze v autorizovaném servisním středisku.

Veškerou komunikaci adresujte na nejbližší kancelář **Ingersoll Rand** nebo na distributora.

## Specifikace výrobku: Baterie

### Bezpečnostní informace o produktu

#### Účel použití:

Tyto baterie se používají jako napájecí zdroj pro bezdrátové produkty společnosti **Ingersoll Rand**.

#### **VAROVÁNÍ**

- **Varování!** Přečtěte si všechna bezpečnostní upozornění a pokyny. Nedodržení upozornění a pokynů může způsobit zásah elektrickým proudem, vznik požáru nebo vážné poranění.
- **Veškerá upozornění a pokyny uchovejte pro budoucí použití.**
- **Akumulátory zodpovědně likvidujte nebo recyklujte.** Nepropichujte je ani nepalte. Při nesprávné likvidaci může dojít k ohrožení životního prostředí nebo k osobnímu zranění.

Další informace najdete ve formuláři **10567840 příručky Bezpečnostní informace k bateriím**.

Příručky si můžete stáhnout z webové stránky [ingersollrandproducts.com](http://ingersollrandproducts.com)

### Specifikace Výrobku

Modely	Chemické vlastnosti	Napětí (volty)	Hmotnost (v librách nebo kilogramech)
BL1203	Lithium-iontová	12	0.55(0.25)

#### Provozní teploty

Dobíjecí baterie dosahují nejvyššího výkonu při běžné pokojové teplotě 15 až 25 °C (59 až 77 °F). Pokud je teplota baterie příliš vysoká nebo nízká, výrazně se zhoršuje její schopnost nabíjení a vybíjení.

#### Díly a údržba

Uživatel může sám měnit pouze štítky.

Modely	Výstražné štítky
BL1203	BL12-99

Veškerou komunikaci adresujte na nejbližší kancelář **Ingersoll Rand** nebo na distributora.

## Specifikace výrobku: Nabíječka baterií

### Bezpečnostní informace o produktu

#### **VAROVÁNÍ**

Důležité bezpečnostní pokyny – tyto pokyny si uchovejte.

#### **NEBEZPEČÍ**

Abyste snížili riziko vzniku požáru nebo zásahu elektrickým proudem, důsledně dodržujte tyto pokyny.

#### Účel použití:

Tato nabíječka baterií je určena pouze pro nabíjení baterií společnosti **Ingersoll Rand**.

#### **VAROVÁNÍ**

- **Nabíječku společnosti Ingersoll Rand používejte pouze s lithium-iontovými bateriemi řady IQ<sup>12</sup> od společnosti Ingersoll Rand. Použití jiných baterií nebo nabíječek může vytvářet riziko požáru, nebo může způsobit ohrožení životního prostředí. Následkem může být poranění osob nebo poškození majetku.**
- **Nabíječku nemůžete opravovat uživatel. Oprava by měla být prováděna pouze v autorizovaném servisním středisku Ingersoll Rand.** Opravy uživatelem mohou způsobit úraz elektrickým proudem, požár a/nebo vážné zranění osob.
- **Toto je výrobek třídy A. V domácím, komerčním nebo lehkém průmyslovém prostředí může způsobit rádiové rušení.** Tento výrobek není určen k instalaci v domácím prostředí; v komerčním a lehkém průmyslovém prostředí s připojením na veřejnou elektrickou síť může být uživatel požádán o přijetí opatření ke snížení rušení.
- **Tento produkt není určen pro použití na cestách.**

Pro další informace nahlédněte do **Formuláře příručky s bezpečnostními informacemi k nabíječce baterií 10567832 a Formuláře příručky s bezpečnostními informacemi k bateriím 10567840**.

Příručky si můžete stáhnout z webové stránky [ingersollrandproducts.com](http://ingersollrandproducts.com)

### Specifikace výrobku

Modely	BC1110
Vstup nabíječky	100-240V AC ~ 50/60Hz, 30W, 50-70VA
Výstup nabíječky	12.6V DC, 2.0A
Modely baterií	BL1203
Výstup USB	USB typ A, 5V DC, 500mA, Speciální nabíjecí USB port, Připojení D+/D-, 200 Ω



## Pokyny pro dobíjení baterie

Nabíječku je třeba umístit v blízkosti snadno dostupné síťové zásuvky.

Nedobíjete baterie, pokud se teplota nachází pod 32 °F (0 °C) nebo nad 113 °F (45 °C).

Nové baterie před použitím naplno dobijte. Doba nabíjení je přibližně 60 minut.

Pokud nabíječku nepoužíváte, odpojte ji a vyjměte baterii.

Akce	Stav	Displej nabíječky	
		zelený	červený
Zastrčte nabíječku do zásuvky 100-240 V AC.	<b>Zapnuto (pohotovostní režim)</b>	1 x *	1 x *
Do nabíječky vložte baterii.	<b>Nabíjení</b> Měřič stavu bude ukazovat stav nabití	*	○
	<b>Chyba komunikace</b> Chyba rozpoznání baterie / načtení, baterii znovu vložte. Baterie může být vadná.	○	●
	<b>Počáteční teplota</b> Dobíjení pozastaveno, dokud baterie nevychladne na bezpečnou teplotu.	○	2 x *
	<b>Čas vypršel</b> Doba nabíjení překročena. Baterie může být vadná.	○	3 x *
	<b>Teplota vnitřního cyklu</b> Dobíjení pozastaveno, dokud baterie nevychladne na bezpečnou teplotu.	○	4 x *
	<b>Přepětí</b> Zjištěno vysoké napětí. Baterie může být vadná.	○	5 x *
	<b>Nadproud</b> Zjištěn vysoký proud. Baterie může být vadná.	○	6 x *
	<b>Nabíjení skončeno</b>	●	○
vvVyjměte baterii.	<b>Vyjmutá sada baterií.</b>	1 x *	1 x *

**Legenda:** \* Bliká ● Svítí ○ Nesvítí

### Pravidelná údržba

Před zahájením čištění nabíječku odpojte. Plastové povrchy očistěte navlhčenou látkou. Zajistěte, aby větrací otvory byly bez prachu a nečistot.

Nabíječka by se neměla používat s poškozenou napájecí šňůrou. Náhradní kabely a štítky vám poskytne nejbližší autorizované servisní středisko společnosti **Ingersoll Rand**.

Veškerou komunikaci adresujte na nejbližší kancelář **Ingersoll Rand** nebo na distributora.

### Ochrana životního prostředí

Po skončení životnosti musí být elektrický výrobek firmy **Ingersoll Rand** recyklován v souladu se všemi platnými normami a předpisy (místními, státními, federálními atd.). Nesprávnou likvidací může dojít k ohrožení životního prostředí.

### Identifikace symbolů



Vraťte odpadový materiál k recyklaci.



Tento výrobek nelikvidujte s domovním odpadem.



Výrobek obsahuje lithium-ion. Tento výrobek nelikvidujte s domovním odpadem.

Originální návod je v angličtině. Další jazyky jsou překladem originálního návodu.

## Toote spetsifikatsioon: Juhtmeta löökmutrivõti

### Toote ohutusteave

#### Ettenähtud kasutamine.

Need juhtmeta löökmutrivõtmed on ette nähtud keermestatud kinnitustetailide eemaldamiseks ja paigaldamiseks.

### ⚠ HOIATUS

- **Hoiatus!** Lugege kõik turvahoitused ja juhtnõidid läbi. Hoiatustest ja juhtnõididest mittepidamine võib põhjustada elektrilöögi, süttimise ja/või tõsise vigastuse. Hoidke kõik hoiatused ja juhtnõidid hiljem uuesti läbivaatamiseks alles.
- **Utliseerige või andke akud vastutustundlikult korduvkasutusse.** Ärge lõhkuge ega põletage akut. Väär utliseerimine võib kahjustada keskkonda või põhjustada kehavigastusi.
- **Kasutage vaid neid tööriistu, mis on varustatud nõuetekohase toitepingega Ingersoll Randi aku ja laaduriga.** Teistsuguste akude kasutamine loob ohu tulekahju, kehavigastuste või varalise kahju tekkeks.

Lisateavet leiate juhtmeta löökmutrivõtme ohutusjuhendist (Cordless Impact Wrench Safety Manual Form 04581146), akulaaduri ohutusjuhendist (Battery Charger Safety Information Manual Form 10567832) ja aku ohutusjuhendist (Battery Safety Information Manual Form 10567840). Juhendeid saab alla laadida aadressilt [ingersollrandproducts.com](http://ingersollrandproducts.com)

### Toote tehnilised andmed

Mudel	Pinge	Ajam		Lööki minutis	Koormuseta pöörlemis-kiirus	Ettenähtud momendivahemik	Maksimummoment
	V (alalis-pinge)	Tüüp	Mõõt	lööki minutis	p/min	ft-lbs (Nm)	ft-lbs (Nm)
W1110	12	Kiirvahetus kuuskant	1/4"	3300	0-2700	15-75 (20-100)	100 (135)
W1120	12	Nelikant	1/4"	3300	0-2700	15-75 (20-100)	100 (135)
W1130	12	Nelikant	3/8"	3300	0-2700	15-75 (20-100)	100 (135)

Mudel	Müratase dB(A) (EN60745)		Vibratsioon (m/s <sup>2</sup> ) (EN60745)	
	† Röhk (L <sub>p</sub> )	‡ Võimsus (L <sub>w</sub> )	Tase	*K
W1110	82	93	4.5	3.0
W1120	82	93	3.8	2.7
W1130	82	93	3.8	2.7

† K<sub>PA</sub> = 3dB määramatus

‡ K<sub>WA</sub> = 3dB määramatus

\* K = määramatus (Vibratsioon)

Vastab standardile UL STD. 60745-1 & 60745-2-2.

Sertifitseeritud vastavalt standardile CSA STD. C22.2 nr 60745-1 ja 60745-2-2.

### Määrimine

Eemaldage haamri ümbris, et määrada alasi, löögimehhanismi koostu ja hammasraataid. Määrige ühtlase õhukese kihina. Määrde liigne kogunemine põhjustab töötamisel takistusi. Vt alljärgnevat joonist 48380273 ja tabelit. Hoolduse sagedus on näidatud ümarnoolel ja seda määratletakse järgmiselt: h=tunnid, d=päevad ja m=kuud tööriista tegelikku kasutamist.

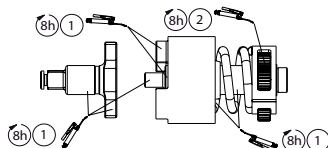

1	2
IR#	IR#
105	67

(Dwg. 48380273)

### Osad ja hooldus

Tööriista remont ja hooldus tuleb teostada üksnes volitatud teeninduskeskuses.

Lisateabe saamiseks pöörduge firma **Ingersoll Rand** lähima büroo või edasimüüja poole.

## Toote spetsifikatsioon: Aku

### Toote ohutusteave

#### Ettenähtud kasutamine.

Neid akusid kasutatakse toiteallikana **Ingersoll Randi** juhtmeta toodete juures.

#### HOIATUS

- **Hoiatus! Lugege kõik turvahoiatused ja juhtnõõrid läbi. Hoiatustest ja juhtnõõridest mittepidamine võib põhjustada elektrilöögi, süttimise ja/või tõsise vigastuse.**
- **Hoidke kõik hoiatused ja juhtnõõrid hiljem uuesti läbivaatamiseks alles.**
- **Utiliseerige või andke akud vastutustundlikult korduvkasutusse.** Ärge lõhkuge ega põletage akut. Väär utiliseerimine võib kahjustada keskkonda või põhjustada kehavigastusi.

#### Lisateavet leiate aku ohutusjuhendist (vorm 10567840).

Juhendeid saab alla laadida aadressilt [ingersollrandproducts.com](http://ingersollrandproducts.com)

### Toote Tehnilised Andmed

Mudelid	Keemia	Pinge (volti)	Kaal (naela (kg))
BL1203	Liitium-ioon	12	0.55(0.25)

#### Töötemperatuurid

Laetavad akud toimivad kõige paremini, kui neid kasutatakse tavalisel toatemperatuuril 59 °F kuni 77 °F (15 °C kuni 25 °C). Liiga kuum või külm aku võib takistada või katkestada aku laadimise või tühendamise.

### Osad ja hooldus

Silte saab ainult kasutaja välja vahetada.

Mudelid	Hoiatussildid
BL1203	BL12-99

Lisateave saamiseks pöörduge firma **Ingersoll Rand** lähima büroo või edasimüüja poole.

## Toote spetsifikatsioon: Akulaadur

### Toote ohutusteave

#### HOIATUS

Olulised ohutuslased juhised – hoidke käesolevad juhised alles.

#### HÄDAOHT

Järgige tulekahju või elektrilöögi ohu vähendamiseks hoolikalt käesolevaid juhiseid.

#### Ettenähtud kasutamine.

See akulaadija on mõeldud ainult ettevõtte **Ingersoll Rand** akude laadimiseks.

#### HOIATUS

- **Kasutage ettevõtte Ingersoll Rand laadijat ainult koos ettevõtte Ingersoll Rand seeria IQ<sup>VI</sup> liitium-ioonakudega.** Teiste akude või laadurite kasutamine on tuleohtlik ja võib laadimisel põhjustada aku plahvatamise. Tagajärjeks võib olla kehavigastus või materiaalne kahju.
- **Kasutaja ise ei tohi laaduri hooldustöid teha. Selle hooldus ja remont toimub üksnes Ingersoll Randi volitatud teeninduskeskuses.** Kasutaja tehtav hooldus võib lõppeda elektrilöögi, tulekahju ja/või kehavigastusega.
- **See on A-klassi toode. Elu-, kaubandus- või kergetööstuse keskkonnas võib see põhjustada raadiohäireid.** See toode ei ole ette nähtud paigaldamiseks elukeskkonda; kaubandus- ja kergetööstuse keskkonna puhul võidakse avaliku elektrivõrguga ühendamisel nõuda kasutajalt häireid vähendavate meetmete rakendamist.
- **Antud toode ei ole mõeldud kasutamiseks reisijatele.**

Lisateavet leiate akulaaduri ohutusjuhendist (Battery Charger Safety Information Manual Form 10567832) ja aku ohutusjuhendist (Battery Safety Information Manual Form 10567840).

Juhendeid saab alla laadida aadressilt [ingersollrandproducts.com](http://ingersollrandproducts.com)

## Toote tehnilised andmed

Mudelid	BC1110
Laadija sisend	100-240V AC ~ 50/60Hz, 30W, 50-70VA
Laadija väljund	12.6V DC, 2.0A
Akude mudelid	BL1203
USB väljund	A-tüüpi USB, 5V DC, 500mA, USB-ühendusele mõeldud laadimisport, Ühendusega D+/D-, 200 Ω

## Aku laadimise juhised

Laadija tuleb paigutada hõlpsalt ligipääsetava pistikupesa lähedale.

Ärge laadige akut temperatuuril alla 0 °C (32 °F) või üle 45°C (104 °F).

Uus aku tuleb enne kasutuselevõttu täielikult laadida. Aku laadimisaeg on ligikaudu 60 minutit.

Ühendage laadija lahti ja eemaldage akupakk, kui need ei ole kasutusel.

Toiming	Tingimused	Laaduri näidik	
		Roheline	Punane
Ühendage laadur 100-240 V vahelduvvoolu pesse.	<b>Toide sees (ootel)</b>	1 x *	1 x *
Sisestage akupakk laadijasse.	<b>Laadimine</b> Tasemenäidik näitab laadimise edenemist.	*	○
	<b>Suhtlustõrge</b> Aku identifitseerimise / lugemise viga - sisestage aku uuesti. Aku võib olla defektne.	○	●
	<b>Algtemperatuur</b> Laadimine peatatud, kuni aku jahtub ohutu temperatuurini.	○	2 x *
	<b>Aeg läbi</b> Laadimisaeg ületatud. Aku võib olla vigane.	○	3 x *
	<b>Tsükli temperatuur</b> Laadimine peatatud, kuni aku jahtub ohutu temperatuurini.	○	4 x *
	<b>Liigpinge</b> Tuvastatud liigpinge. Aku võib olla vigane.	○	5 x *
	<b>Liigvool</b> Tuvastatud liigvool. Aku võib olla vigane.	○	6 x *
	<b>Laadimine lõpetatud</b>	●	○
Eemaldage aku	<b>Akupakett eemaldatud</b>	1 x *	1 x *

**Seletus:** \* Vilgub ● Sees ○ Väljas

## Tavahooldus

Ühendage enne puhastamist laadija lahti. Plastikpindasid tohib puhastada ainult veidi niiske riidelapiga. Hoidke ventilatsiooniavad vabad tolmust ja prahist.

Ärge kasutage laadurit kahjustatud toitejuhtmega. Varujuhthmed ja sildid on saadaval ettevõtte **Ingersoll Rand** lähimas volitatud teeninduskeskuses.

Lisateabe saamiseks pöörduge firma **Ingersoll Rand** lähima büroo või edasimüüja poole.

## Keskkonnamärgid

Pärast kasutuse lõppu tuleb **Ingersoll Randi** elektritööriist utiliseerida kooskõlas kõigi kehtivate normide ja eeskirjadega (kohalikud, maakondlikud, riiklikud, föderalsed jne). Ebaõige utiliseerimine võib põhjustada keskkonnamärgi.

## Tingmärkide selgitus



Tagastage jäätmed taaskasutuseks.



Ärge kõrvaldage seda toodet koos olmejäätmetega.



Toode sisaldab liitium-ioonmaterjale. Ärge kõrvaldage seda toodet koos olmejäätmetega.

Originaaljuhend on inglise keeles. Juhendid teistes keeltes on tõlgitud originaaljuhendist.

**A termék jellemzői: Vezeték nélküli ütvecsavarozó**

**A termékre vonatkozó biztonsági információk**

**Felhasználási terület:**

**Ezeket a vezeték nélküli ütvecsavarozó gépeket menetes rögzítőelemek eltávolítására és felszerelésére tervezték.**



- **Vigyázat!** Olvassa el a biztonsági figyelmeztetéseket és minden utasítást. A figyelmeztetések és utasítások be nem tartása, áramütést, tüzet és/vagy komolyabb sérülést eredményezhet. Tegyen el minden Figyelmeztetést és utasítást, hogy később is megtekinthesse.
- **Az akkumulátorokat felelősséggel hasznosítsa újra, illetve ártalmatlanítsa.** Ne lyukassa ki vagy égesse el az akkumulátorokat. A nem megfelelő ártalmatlanítás veszélyeztetheti a környezetet vagy személyi sérüléseket okozhat.
- **A szerszámokat csak megfelelő feszültségű Ingersoll Rand akkumulátorokkal és töltővel használja.** Más típusú akkumulátorok használata tűzveszélyt, személyi sérüléseket, vagy anyagi károkat okozhat.

**További információ a Vezeték nélküli ütvecsavarozóra vonatkozó termékbiztonsági információk című 04581146 számú útmutatóban, az Akkumulátortöltőre vonatkozó biztonsági információk című 10567832 számú útmutatóban, illetve az Akkumulátorra vonatkozó biztonsági információk című 10567840 számú útmutatóban található.**

A kézikönyvek letöltési címe: [ingersollrandproducts.com](http://ingersollrandproducts.com)

**A termék jellemzői**

Modell	Feszültség	Kihajtás		Ütések száma percenként	Terhelés nélküli sebesség	Ajánlott nyomatéktartomány	Max. nyomaték
	V, DC	Típus	Méret	ütés/perc	1/perc	ft-lbs (Nm)	ft-lbs (Nm)
W1110	12	Gyorsváltás hatsz.	1/4"	3300	0-2700	15-75 (20-100)	100 (135)
W1120	12	Négyzetes	1/4"	3300	0-2700	15-75 (20-100)	100 (135)
W1130	12	Négyzetes	3/8"	3300	0-2700	15-75 (20-100)	100 (135)

Modell	Zajszint dB(A) (EN60745)		Vibrációs (m/s <sup>2</sup> ) (EN60745)	
	† Nyomás (L <sub>p</sub> )	‡ Teljesítmény (L <sub>w</sub> )	Szint	*K
W1110	82	93	4.5	3.0
W1120	82	93	3.8	2.7
W1130	82	93	3.8	2.7

† K<sub>PA</sub> = 3dB mérési bizonytalanság

‡ K<sub>WA</sub> = 3dB mérési bizonytalanság

\* K = mérési bizonytalanság (Vibrációs)

Megfelel az UL szabványnak. 60745-1 & 60745-2-2.

CSA szabvány által hitelesített. C22.2 No. 60745-1 & 60745-2-2.

**Kenés**

Vegye le a kalapácsolószárat az üllő, az ütőmechanizmus-szerelvény és a fogaskerekek olajozásához. **A kenőzsírt egyenletesen, vékony rétegben vigye fel. Túl sok zsír felvitelen a gép vontatottan fog működni. Lásd a 48380273 számú rajtot és az alábbi táblázatot. A karbantartás gyakoriságát körkörös nyíl jelzi, és tényleges szerszámhasználati h=órákban, d=napokban, és m=hónapokban kerül meghatározásra.**

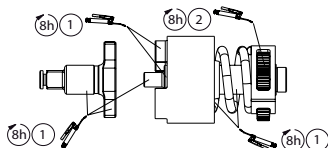

1	2
IR#	IR#
105	67

(Dwg. 48380273)

**Alkatrészek és karbantartás**

A szerszám javítását és karbantartását csak arra feljogosított szervizközpont végezheti.

Közönlívalóit juttassa el a legközelebbi **Ingersoll Rand** irodához vagy forgalmazóhoz.

## A termék jellemzői: Akkumulátor

### A termékre vonatkozó biztonsági információk

#### Felhasználási terület:

Ezek az akkumulátorok az **Ingersoll Rand** vezeték nélküli termékeinek áramforrásul szolgálnak.

#### VIGYÁZAT

- **Vigyázat!** Olvassa el a biztonsági figyelmeztetéseket és minden utasítást. A figyelmeztetések és utasítások be nem tartása, áramütést, tüzet és/vagy komolyabb sérülést eredményezhet.
- **Tegyen el minden Figyelmeztetést és utasítást, hogy később is megtekinthesse.**
- **Az akkumulátorokat felelősséggel hasznosítsa újra, illetve ártalmatlanítsa.** Ne lyukassza ki vagy égesse el az akkumulátorokat. A nem megfelelő ártalmatlanítás veszélyeztetheti a környezetet vagy személyi sérüléseket okozhat.

További információt a **10567840** jelű, az akkumulátorra vonatkozó biztonsági információkat tartalmazó kézikönyvben talál.

A kézikönyvek letöltési címe: [ingersollrandproducts.com](http://ingersollrandproducts.com)

### A Termék Jellemzői

Modellek	Kémia	Feszültség (V)	Tömeg (lbs (kg))
BL1203	Lítium-ion	12	0.55(0.25)

#### Üzemi hőmérséklet

Az újratölthető akkumulátorok működési teljesítménye normál szobahőmérsékleten a legjobb (15 °C–25 °C). Extrém magas vagy alacsony hőmérsékleten az akkumulátor töltöttsége változhat.

### Alkatrészek és karbantartás

A felhasználó kizárólag a feliratokat cserélheti.

Modellek	Figyelmeztető feliratok
BL1203	BL12-99

Közölnivalóit juttassa el a legközelebbi **Ingersoll Rand** irodához vagy forgalmazóhoz.

## A termék jellemzői: Akkumulátortöltő

### A termékre vonatkozó biztonsági információk

#### VIGYÁZAT

Fontos biztonságtechnikai utasítások - **Mentse el ezeket.**

#### VESZÉLY

**Esetleges tűz, vagy áramütés kockázatának csökkentése érdekében gondosan tartsa be ezeket az utasításokat.**

#### Felhasználási terület:

Ez az akkumulátortöltő kizárólag **Ingersoll Rand** akkumulátorok töltéséhez készült.

#### VIGYÁZAT

- **Kizárólag Ingersoll Rand töltőt használjon, Ingersoll Rand IQ<sup>712</sup> sorozatú Li-Ion akkumulátorokkal.** Más típusú akkumulátorok vagy töltők használata tüzvészelyt okozhat, illetve az akkumulátor töltés közben felrobbanhat. Ez személyi sérülésekhez vagy anyagi károkhöz vezethet.
- **A töltő házilag nem javítható. A javítást csak arra feljogosított Ingersoll Rand szervizközpont végezheti.** A házi javítás villamos áramütést, tüzet és/vagy súlyos személyi sérülést okozhat.
- **"A" osztályba sorolt termék. Lakossági, kereskedelmi vagy könnyűipari környezetben rádiófrekvenciás zavart okozhat.** A terméket sem lakossági célú felhasználásra, sem az elektromos közműhálózatra csatlakoztatott kereskedelmi vagy könnyűipari alkalmazásokhoz nem ajánljuk. Előfordulhat, hogy a felhasználónak lépéseket kell tennie az interferencia csökkentése érdekében.
- **Utazók által nem használható rendeltetés-szerűen ez a termék.**

További információ az Akkumulátortöltőre vonatkozó biztonsági információk című **10567832** számú útmutatóban, illetve az Akkumulátorra vonatkozó biztonsági információk című **10567840** számú útmutatóban található.

A kézikönyvek letöltési címe: [ingersollrandproducts.com](http://ingersollrandproducts.com)

### A termék jellemzői

Modellek	BC1110
Töltő bemeneti teljesítménye	100-240V AC ~ 50/60Hz, 30W, 50-70VA
Töltő kimeneti teljesítménye	12.6V DC, 2.0A
Akkumulátortípusok	BL1203
USB kimeneti teljesítmény	A típusú USB, 5V DC, 500mA, Dedikált USB töltő csatlakozó, D+ / D- Csatlakoztatva, 200 Ω

## Útmutatások az akkumulátor töltéséhez

A töltőt könnyen elérhető hálózati dugaszoló aljzathoz közel kell telepíteni.

Ne töltsé az akkumulátort 32°F (0°C) alatti vagy 45°C (113°F) feletti hőmérsékleten.

Az új akkumulátorokat használat előtt teljesen töltsé fel. A töltéshez kb. 60 perc szükséges.

Használaton kívül húzza ki a töltőt, és vegye ki az akkumulátort.

Teendő	Körülmény	Töltőkijelző	
		Zöld	Piros
Csatlakoztassa a töltőt 100-240V AC hálózati csatlakozójzatba.	<b>Bekapcsolva (készlet)</b>	1 x *	1 x *
Helyezze a töltőbe az akkumulátort.	<b>Töltés</b> A töltésszint-jelző jelzi a töltöttség állapotát	*	○
	<b>Kommunikációs hiba</b> Akkumulátor azonosítása / Mérési hiba Helyezze be újra az akkumulátort. Esetleg hibás az akkumulátor.	○	●
	<b>Kezdeti hőmérséklet</b> A töltés szünetel, amíg az akkumulátor vissza nem áll biztonságos hőmérsékletre.	○	2 x *
	<b>Időtúllépés</b> A töltési idő túllépésre került. Az akkumulátor esetleg hibás.	○	3 x *
	<b>Ciklus közbeni hőmérséklet</b> A töltés szünetel, amíg az akkumulátor vissza nem áll biztonságos hőmérsékletre.	○	4 x *
	<b>Túlfeszültség</b> Magas feszültség lépett fel. Az akkumulátor esetleg hibás.	○	5 x *
	<b>Túláram</b> Magas áram lépett fel. Az akkumulátor esetleg hibás.	○	6 x *
	<b>Töltés kész</b>	●	○
Távolítsa el az akkumulátort.	<b>Akkumulátorcsomag eltávolítva.</b>	1 x *	1 x *

**Jelmagyarázat:** \* Villog ● Be ○ Ki

### Napi karbantartás

Tisztítás előtt áramtalanítsa a töltőt. A műanyag felületeket csak enyhén nedves ronggyal szabad tisztítani. Védje a szellőzőnyílásokat a portól és a szeméttől.

A töltőt sérült vezetékkel használni tilos. Cserélendő csatlakozókábelek, és címék a legközelebbi hivatalos **Ingersoll Rand** Szervizközpontban kaphatók.

Közölnivalótt juttassa el a legközelebbi **Ingersoll Rand** irodához vagy forgalmazóhoz.

### Környezetvédelem

Ha az **Ingersoll Rand** elektromos termék élettartama lejárt, újrahasznosítását az összes vonatkozó (helyi, állami, országos, szövetségi stb.) szabvánnyal és előírással összhangban kell elvégezni. A nem megfelelő ártalmatlanítás veszélyeztetheti a környezetet.

### A szimbólumok azonosítása



Juttassa vissza a hulladékanyagot újrahasznosításra.



Ezt a terméket ne tegye a háztartási hulladékanyag közé.



A termék lítium-ion akkumulátort tartalmaz. Ezt a terméket ne tegye a háztartási hulladékanyag közé.

Az eredeti utasítások angolul elérhetőek. A más nyelveken olvasható utasítások az eredeti utasítás fordításai.

## Gaminio techniniai duomenys: Akumuliatorinis smūginis veržliasukis

### Gaminio saugos informacija

#### Paskirtis:

Šie akumuliatoriniai smūginiai veržliasukai skirti srieginėms sŕvaržoms ásukti ir išsukti.

#### ⚠ SPĖJIMAS

- **Ispėjimas!** Perskaitykite visus saugos íspėjimus ir visus nurodymus. Jei nesilaikysite nurodymų ir íspėjimų, galite gauti elektros smūgį, sukelti gaisrą ir (arba) sunkiai susižeisti. Saugokite visus íspėjimus ir nurodymus kaip informaciją ateičiai.
- **Naudotus akumuliatorius tinkamai perdirkbte arba utilizuokite.** Akumuliatori, neprakiurdykite ir nedeginkite. Netinkamas utilizavimo būdas gali sukelti pavojį aplinkai arba sužaloti žmogį.
- **Árankius naudokite tik su tinkamos átampos "Ingersoll Rand" akumuliatoriais ir krovikliau.** Naudojant kitokius akumuliatorius galima sukelti gaisrą, susižaloti arba sugadinti turtą.

Dĕl papildomos informacijos žr. "Akumuliatorinio smūginio veržliasukio gaminio saugos informacijos vadovė" (forma 04581146), "Akumuliatorių kroviklio saugos informacijos vadovė" (forma 10567832), "Akumuliatoriaus saugos informacijos vadovė" (forma 10567840). Instrukcijas galima parsisiřsti iš interneto svetainės [ingersollrandproducts.com](http://ingersollrandproducts.com)

### Gaminio techniniai duomenys

Modelis	Átampa	Suktuvus		Smūgij per minutę	Greitis be apkrovos	Rekomendu-ojamos sukimo momento ribos	Maks. sukimo momentas
	V, nuolat. srovė	Tipas	Skersmuo	smūgij/min	aps./min	ft-lbs (Nm)	ft-lbs (Nm)
W1110	12	Spartusis keitiklis (šešiakampis)	1/4"	3300	0-2700	15-75 (20-100)	100 (135)
W1120	12	Kvadratinis	1/4"	3300	0-2700	15-75 (20-100)	100 (135)
W1130	12	Kvadratinis	3/8"	3300	0-2700	15-75 (20-100)	100 (135)

Modelis	Garso lygis dB(A) (EN60745)		Vibracijos (m/s <sup>2</sup> ) (EN60745)	
	† Slėgis (L <sub>p</sub> )	‡ Galia (L <sub>w</sub> )	Lygis	*K
W1110	82	93	4.5	3.0
W1120	82	93	3.8	2.7
W1130	82	93	3.8	2.7

† K<sub>PA</sub> = 3 dB matavimo paklaida

‡ K<sub>WA</sub> = 3 dB matavimo paklaida

\* K = matavimo paklaida (Vibracijos)

Atitinka UL STD. 60745-1 & 60745-2-2.

Sertifikuota CSA STD. C22.2 Nr. 60745-1 & 60745-2-2.

### Tepimas

Nuimkite plaktuko korpusą ir patepkite priekala, poveikio mechanizmą ir pavarus. Tepalą tepkite tolygiai ir saikingai. Dĕl didelių tepalo sankaupų árankis veiks lėčiau. Žr. 48380273 pav. ir toliau pateiktą lentelę. Techninės priežiūros dažnis nurodytas žiedinėje rodyklėje ir nustatomas pagal faktinio naudojimo h=valandas, d=dienas ir m=mėnesius.

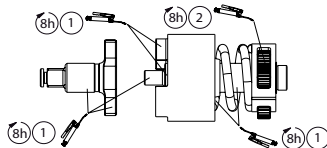

1	2
IR#	IR#
105	67

(Dwg. 48380273)

### Dalys ir techninė priežiūra

Árankio remontą ir priežiūros darbus gali atlikti tik ágaliojoto priežiūros centro darbuotojai.

Visais klausimais kreipkitės á artimiausią **Ingersoll Rand** atstovybcę arba platintojį.



## Gaminio techniniai duomenys: Akumulatorius

### Gaminio saugos informacija

#### Paskirtis:

Šie akumulatoriai naudojami kaip "Ingersoll Rand" belaidžių gaminų energijos šaltinis.

#### ĮSPĖJIMAS

- Įspėjimas! Perskaitykite visus saugos įspėjimus ir visus nurodymus. Jei nesilaikysite nurodymų ir įspėjimų, galite gauti elektros smūgį, sukelti gaisrą ir (arba) sunkiai susižeisti.
- Saugokite visus įspėjimus ir nurodymus kaip informaciją ateičiai.
- Naudotus akumulatorius tinkamai perdirkite arba utilizuokite. Akumulatori, neprakiurdykite ir nedeginkite. Netinkamas utilizavimo būdas gali sukelti pavojų aplinkai arba sužaloti žmogį.

Daugiau informacijos žr. Akumulatoriaus saugos informacijos instrukcijoje, 10567840 formoje.

Instrukcijas galima parsisiųsti iš interneto svetainės [ingersollrandproducts.com](http://ingersollrandproducts.com)

### Gaminio Techniniai Duomenys

Modeliai	Cheminės savybės	Įtampa (Voltais)	Svotis (lbs (kg))
BL1203	Ličio jonų	12	0.55(0.25)

#### Veikimo temperatūra

Įkraunami akumulatoriai veikia geriausiai eksploatuojami įprastoje kambario temperatūroje nuo 59 °F iki 77 °F (nuo 15 °C iki 25 °C). Gali nepavykti įkrauti arba iškrauti per daug įkaitusio arba atvėsusio akumulatoriaus arba krovimas ar iškrovimas gali nutrūkti.

#### Dalys ir techninė priežiūra

Naudotojas gali keisti tik etiketes.

Modeliai	Įspėjamosios etiketės
BL1203	BL12-99

Visais klausimais kreipkitės a artimiausią Ingersoll Rand atstovybę arba platintoją.

## Gaminio techniniai duomenys: Akumuliatorių kroviklis

### Gaminio saugos informacija

#### ĮSPĖJIMAS

Svarbi gaminio saugos informacija – išsaugokite šiuos nurodymus.

#### PAVOJUS

Jeigu nesilaikysite visų toliau pateiktų nurodymų, galite gauti elektros smūgį, sukelti gaisrą ir (arba) sunkiai susižaloti.

#### Paskirtis

Šis akumuliatorių kroviklis skirtas tik "Ingersoll Rand" akumulatoriams įkrauti.

#### ĮSPĖJIMAS

- "Ingersoll Rand" kroviklį naudokite tik su "Ingersoll Rand" IQ<sup>V12</sup> serijos ličio jonų akumulatoriais. Naudojant kitokius akumulatorius arba kroviklius gali kilti gaisras arba sprogti įkraunamas akumulatorius. Dėl to gali būti sužaloti žmonės arba sugadintas turtas.
- Naudotojui kroviklį draudžiama taisyti. Jį taisyti leidžiama tik įgaliotam "Ingersoll Rand" remonto centrui. Jei taisto pats naudotojas, gali išstikti elektros smūgis, kilti gaisras ir (arba) galima sunkiai susižeisti.
- Tai yra A klasės produktas. Gyvenamosiose, komercinėse ar lengvosios pramonės patalpose gali sukelti radijo trukdžių. Šis produktas nepritaikytas naudoti gyvenamosiose, komercinėse ar lengvosios pramonės patalpose. Jei produktas naudojamas gyvenamosiose, komercinėse ar lengvosios pramonės patalpose, kurios prijungtos prie viešųjų tinklų, naudotojas turi imtis priemonių trukdžiams sumažinti.
- Šis gaminys neskirtas naudoti keliaujant.

Daugiau informacijos žr. "Akumuliatorių kroviklio saugos informacijos vadovą" (forma 10567832), "Akumulatoriaus saugos informacijos vadovą" (forma 10567840).

Instrukcijas galima parsisiųsti iš interneto svetainės [ingersollrandproducts.com](http://ingersollrandproducts.com)

### Gaminio techniniai duomenys

Modeliai	BC1110
Kroviklio įvado lizdas	100-240V AC ~ 50/60Hz, 30W, 50-70VA
Kroviklio išvado lizdas	12.6V DC, 2.0A
Akumuliatorių modeliai	BL1203
USB lizdas	A tipo USB, 5V DC, 500mA, USB, skirtas įkrovimo prievadui, D+ / D- prijungta, 200 Ω

## Nurodymai dėl akumulatoriaus įkrovimo

Įkroviklį reikia sumontuoti šalia lengvai pasiekiamo lizdo išvado.

Akumulatoriaus nekraukite esant žemesnei kaip 32 °F (0 °C) arba aukštesnei kaip 113°F (45°C) temperatūrai. Prieš naudodami naujus akumulatorius visiškai įkraukite. Įkrovimo trukmė – apie 60 minučių.

Išjunkite įkroviklį iš tinklo ir išimkite baterijos pakuotę, kai nenaudojama.

Veiksmas	Būklė	Kroviklio rodmuo	
		Žalias	Raudonas
Kroviklio kištuką įkiškite į 100-240 V kintamosios srovės išvado lizdą.	<b>Elektros maitinimas įjungtas (parengties būseną)</b>	1 x *	1 x *
Akumuliatorių įstatykite į kroviklį.	<b>Įkrovimas</b> Degalų matuoklis rodytų įkrovos būklę	*	○
	<b>Ryšio triktis</b> Akumulatoriaus identifikavimas / Perkaitykite gedimą ir iš naujo įstatykite akumuliatorių. Gali būti sugedęs akumulatorius.	○	●
	<b>Pradinė temperatūra</b> Įkrovimas pertrauktas, kol akumulatorius atvės iki saugios temperatūros.	○	2 x *
	<b>Laiko viršijimas</b> Viršytas įkrovimo laikas. Gali būti sugedęs akumulatorius.	○	3 x *
	<b>Temperatūra ciklo metu</b> Įkrovimas pertrauktas, kol akumulatorius atvės iki saugios temperatūros.	○	4 x *
	<b>Viršįtampis</b> Nustatyta aukšta įtampa. Gali būti sugedęs akumulatorius.	○	5 x *
	<b>Viršsrovis</b> Nustatyta aukštos įtampos srovė. Gali būti sugedęs akumulatorius.	○	6 x *
	<b>Įkrovimas baigtas</b>	●	○
Išimkite akumulatoriaus kasetę.	<b>Akumuliatorių paketas išimtas.</b>	1 x *	1 x *

**Sutartiniai ženklai** \* Bliksi ● Dega ○ Nedega

### Įprastinė techninė priežiūra

Prieš valydamį, atjunkite jį nuo elektros tinklo. Plastikinius paviršius reikia valyti tik truputį sudrėkintu skudurėliu. Iš ventiliacijos angų pašalinkite dulkes ir šiukšles.

Kroviklio negalima naudoti, jei pažeistas laidas. Atsarginių laidų ir etikečių galite įsigyti iš artimiausio įgalioto „Ingersoll Rand“ remonto centro.

Visais klausimais kreipkitės į artimiausią Ingersoll Rand atstovybę arba platintoją.

### Aplinkosauga

Nebetinkamą naudoti „Ingersoll Rand“ elektrinį įrankį būtina perdirbti pagal visus galiojančius standartus ir taisykles (vietinius, valstijos, šalies, federalinius ir kt.). Netinkamas utilizavimas kelia grėsmę aplinkai.

### Simboliai ir jų reikšmės



Atliekas grąžinkite perdirbti.



Neišmeskite šio gaminio su buitinėmis atliekomis.



Gaminio sudėtyje yra ličio jonų.  
Neišmeskite šio gaminio su buitinėmis atliekomis.

Originalios instrukcijos yra anglų kalba. Kitomis kalbomis yra originalių instrukcijų vertimas.

## Ierices specifikācijas: Bezvadu trieciņa uzgriežatslēga

### Izstrādājuma drošības informācija

#### Paredzētais lietojums:

Šis bezvadu trieciņa uzgriežatslēgas paredzētais vītņveida stiprinājumu noņemšanai un uzmontēšanai.

#### ⚠ BRĪDINĀJUMS

- **Bridinājums!** Izslēdziet visus drošības brīdinājumus un norādījumus. Drošības brīdinājumu un norādījumu neievērošanas rezultātā var rasties elektriskās strāvas trieciens, nopietna trauma un/vai izcelties ugunsgrēks. Turiet visus brīdinājumus un norādījumus pieejamā vietā kā uziņu materiālus turpmākai lietošanai.
- **Nododot akumulatorus otrreizējai pārstrādei vai tos likvidējot, rīkojieties atbildīgi.** Neduriet akumulatoros caurumus un tos nededziniet. Nepareiza utilizācija var radīt kaitējumu videi vai traumas.
- **Instrumentus lietojiet tikai ar atbilstoša sprieguma Ingersoll Rand akumulatoriem un lādētāju.** Jebkuru citu akumulatoru lietošana var radīt aizdegšanās risku, traumas vai īpašuma bojājumus.

Papildu informāciju meklējiet Bezvadu trieciņa uzgriežatslēgas drošības informācijas rokasgrāmatā 04581146, Akumulatoru lādētāja drošības informācijas rokasgrāmatā 10567832 un Akumulatoru drošības informācijas rokasgrāmatā 10567840.

Rokasgrāmatas var lejupielādēt no [ingersollrandproducts.com](http://ingersollrandproducts.com)

### Izstrādājuma specifikācijas

Modelis	Spriegums	Piedziņa		Trieciņi minūtē	Ātrums bez slodzes	Ieteicamais griezes momenta diapazons	Maks. griezes moments
		Tips	Izmērs				
W1110	12	Ātri nomaināms sešstūrveida	1/4"	3300	0-2700	15-75 (20-100)	100 (135)
W1120	12	Kvadrātveida	1/4"	3300	0-2700	15-75 (20-100)	100 (135)
W1130	12	Kvadrātveida	3/8"	3300	0-2700	15-75 (20-100)	100 (135)

Modelis	Skaņas līmenis dB(A) (EN60745)		Vibrāciju (m/s <sup>2</sup> ) (EN60745)	
	† Spiediens (L <sub>p</sub> )	‡ Jauda (L <sub>w</sub> )	Līmenis	*K
W1110	82	93	4.5	3.0
W1120	82	93	3.8	2.7
W1130	82	93	3.8	2.7

† K<sub>pa</sub> = 3dB mērījuma nenoteiktība

‡ K<sub>wa</sub> = 3dB mērījuma nenoteiktība

\* K = mērījuma neprecizitāte (Vibrāciju)

Atbilstība UL standartam. 60745-1 & 60745-2-2.

Sertifikācija atbilstoši CSA standartam. C22.2 Nr. 60745-1 un 60745-2-2.

### Eļļošana

Nopemiet vesera korpusu, lai ieeļļotu balstu, trieciņa mehānisma daļas un zobratus. Smērvielu uzklājiet vienmēri un plānā kārtiņā. Liekas smērvielas uzkrāšanās var izraisīt lēnu darbību. Skatiet tālāk norādīto zīmējumu Nr. 48380273 un tabulu. Apkopes biežums ir redzams uz aplveida buļņiņas; tas norādīts faktiskā izmantošanas laika stundās (h), dienās (d) un mēnešos (m).

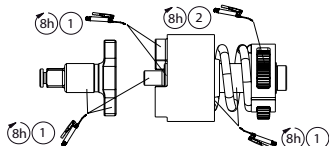

1	2
IR#	IR#
105	67

(Dwg. 48380273)

### Detāļas un tehniskā apkope

Iekārtas remontu un tehnisko apkopi drīkst veikt tikai pilnvarots servisa centrs.

Ar visiem jautājumiem vērsieties tuvākajā **Ingersoll Rand** birojā vai pie izplatītāja.

## Ierīces specifikācijas: Akumulators

### Izstrādājuma drošības informācija

#### Paredzētais lietojums:

Šos akumulatorus lieto kā **Ingersoll Rand** Cordless produktu barošanas avotu.

#### BRĪDINĀJUMS

- **Brīdinājums! Izlasiet visus drošības brīdinājumus un norādījumus. Drošības brīdinājumu un norādījumu neievērošanas rezultātā var rasties elektriskās strāvas trieciens, nopietna trauma un/vai izcelties ugunsgrēks.**
- **Turiet visus brīdinājumus un norādījumus pieejamā vietā kā uzziņu materiālus turpmākai lietošanai.**
- **Nododot akumulatorus otrreizējai pārstrādei vai tos likvidējot, rīkojieties atbildīgi.** Neduriet akumulatoros caurumus un tos nededziniet. Nepareiza utilizācija var radīt kaitējumu videi vai traumas.

Papildus informāciju meklējiet Akumulatoru drošības informācijas rokasgrāmatā **10567840**.

Rokasgrāmatas var lejupielādēt no [ingersollrandproducts.com](http://ingersollrandproducts.com)

### Izstrādājuma Specifikācijas

Modeļi	Ķīmiskais sastāvs	Spriegums (volti)	Svars (kg (mārciņas))
BL1203	Litija jonu	12	0.55(0.25)

#### Darba temperatūra

Atkārtoti uzlādējamo akumulatoru labāko veiktspēju var nodrošināt, ja tie darbojas normālā telpas temperatūrā - no 15°C līdz 25°C. Pārāk augstas vai zemas akumulatora temperatūras dēļ akumulatoru, iespējams, nevarēs optimāli uzlādēt vai izlādēt.

### Detaljas un tehniskā apkope

Uzlīmes ir vienīgi komponenti, kuri jānomaina lietotājam.

Modeļi	Brīdinājuma uzlīmes
BL1203	BL12-99

Ar visiem jautājumiem vērsieties tuvākajā **Ingersoll Rand** birojā vai pie izplatītāja.

## Ierīces specifikācijas: Akumulatora lādētājs

### Izstrādājuma drošības informācija

#### BRĪDINĀJUMS

**Svarīgi drošības noteikumi — saglabājiet šos norādījumus.**

#### BĪSTAMI

**Lai samazinātu ugunsgrēka vai elektriskās strāvas trieciena risku, uzmanīgi ievērojiet šos norādījumus.**

#### Paredzētais lietojums:

Šis akumulatora lādētājs ir paredzēts tikai **Ingersoll Rand** akumulatoru lādēšanai.

#### BRĪDINĀJUMS

- **Izmantojiet tikai Ingersoll Rand lādētāju Ingersoll Rand IQ<sup>12</sup> sērijas litija jonu akumulatoriem.** Citu akumulatoru vai lādētāju lietošana var radīt aizdegšanās risku vai akumulatora eksploziju tā lādēšanas laikā. Var rasties traumas vai īpašuma bojājumi.
- **Lādētāja apkopi nevar veikt lietotājs. Remontu drīkst veikt tikai Ingersoll Rand pilnvarots servisa centrs.** Lietotāja veikta apkope var radīt strāvas triecienu, ugunsgrēku un/vai nopietnas traumas.
- **Šis ir A klases izstrādājums. Tas var radīt radiotraucējumus mājokļos, tirdzniecības un vieglās rūpniecības telpās.** Šo izstrādājumu nav paredzēts uzstādīt mājokļu tuvumā; ja to uzstāda tirdzniecības vai vieglās rūpniecības ēkās, kuras ir pievienotas vispārējam strāvas tīklam, tad uz lietotāju var attiekties prasības par traucējumu ierobežošanu.
- **Šis izstrādājums nav paredzēts ceļotājiem.**

Papildu informāciju meklējiet Akumulatoru lādētāja drošības informācijas rokasgrāmatā **10567832** un Akumulatoru drošības informācijas rokasgrāmatā **10567840**.

Rokasgrāmatas var lejupielādēt no [ingersollrandproducts.com](http://ingersollrandproducts.com)

### Izstrādājuma specifikācijas

Modeļi	BC1110
Lādētāja ievade	100-240V AC ~ 50/60Hz, 30W, 50-70VA
Lādētāja izvade	12.6V DC, 2.0A
Akumulatoru modeļi	BL1203
USB izvade	USB A tips, 5V DC, 500mA, USB īpašais uzlādes ports, D+ / D- pievienots, 200 Qv

## Akumulatora lādēšanas instrukcijas

Lādētāju jāuzstāda netālu no kādas viegli pieejamas kontaktligzdas.

Nelādējiet akumulatoru, kad temperatūra ir zem 32°F (0°C) vai virs 113°F (45°C). Jaunus akumulatorus pirms lietošanas uzlādējiet pilnībā. Uzlādēšanas laiks ir aptuveni 60 minūtes.

Atvienojiet lādētāju un izņemiet akumulatora bloku, kad tas netiek lietots.

Darbība	Stāvoklis	Lādētāja displejs	
		Zaļš	Sarkans
Pieslēdziet lādētāju 100-240V AC barošanas kontaktligzdai.	<b>Barošana ieslēgta (dīkstāve)</b>	1 x *	1 x *
Ievietojiet akumulatoru bloku lādētājā.	<b>Uzlāde</b> Degvielas līmeņa rādītājā tiks parādīts lādēšanas statuss	*	○
	<b>Sakaru kļūme</b> Akumulatoru identifikācija / Nolases kļūda. Atkārtoti ievietojiet akumulatoru. Akumulators var būt bojāts.	○	●
	<b>Sākuma temperatūra</b> Uzlāde pārtraukta, kamēr akumulators atdziest līdz drošai temperatūrai.	○	2 x *
	<b>Pārtraukums</b> Lādēšanas laiks pārsniegts. Akumulators var būt bojāts.	○	3 x *
	<b>Darba temperatūra</b> Uzlāde pārtraukta, kamēr akumulators atdziest līdz drošai temperatūrai.	○	4 x *
	<b>Pārspriegums</b> Konstatēts pārāk augsts spriegums. Akumulators var būt bojāts.	○	5 x *
	<b>Pārāk stipra strāva</b> Konstatēta pārāk stipra strāva. Akumulators var būt bojāts.	○	6 x *
	<b>Lādēšana pabeigta</b>	●	○
Paņemiet akumulatoru.	<b>Akumulatora nodalījums ir atvērts.</b>	1 x *	1 x *

**Apzīmējumi:** \* Dzirksteļošana ● Ieslēgts ○ Izslēgts

### Regulāra tehniskā apkope

Pirms tīrīšanas atvienojiet lādētāju no kontaktligzdas. Plastmasas virsmas ir jātīra tikai ar viegli mitru drāniņu. Nodrošiniet, lai ventilācijas atverēs nebūtu putekļi un gruži.

Lādētāju ar bojātu kabeli nedrīkst lietot. Vadi un uzlīmes nomainīai ir pieejami tuvākajā pilnvarotajā **Ingersoll Rand** apkalpošanas centrā.

Ar visiem jautājumiem vērsieties tuvākajā **Ingersoll Rand** birojā vai pie izplatītāja.

### Vides aizsardzība

Kad **Ingersoll Rand** elektroizstrādājuma darbmūžs ir beidzies, to jālikvidē atbilstoši visiem spēkā esošajiem standartiem un noteikumiem (vietējiem, valsts mēroga utt.). Nepareiza utilizācija var radīt kaitējumu videi.

### Apzīmējumu skaidrojums



Nododiet atkritumus otrreizējai pārstrādei.



Neutilizējiet šo izstrādājumu kopā ar majsaimniecības atkritumiem.



Izstrādājums satur litija jonus. Neutilizējiet šo izstrādājumu kopā ar majsaimniecības atkritumiem.

Originālās instrukcijas ir angļu valodā. Instrukcijas citās valodās ir oriģinālo instrukciju tulkojums.

## Informacje o produkcie: Bezprzewodowy klucz udarowy

### Informacja dotycząca bezpieczeństwa produktu

#### Przeznaczenie:

Te akumulatorowe klucze udarowe są przeznaczone do wkręcania i wykręcania gwintowanych elementów złącznych.

#### **OSTRZEŻENIE**

- **Ostrzeżenie!** Należy przeczytać wszystkie ostrzeżenia i instrukcje dotyczące bezpieczeństwa. Nieprzestrzeganie ostrzeżeń i instrukcji może doprowadzić do porażenia prądem elektrycznym, pożaru i/lub poważnego uszkodzenia ciała. Należy zachować wszystkie ostrzeżenia i instrukcje na przyszłość.
- **W przypadku zużycia akumulatora, konieczności przekazania do recyklingu lub utylizacji należy postępować w sposób odpowiedzialny.** Nie przebijaj ani nie palic akumulatorów. Pozbycie się akumulatora w niewłaściwy sposób może mieć niekorzystny wpływ na środowisko naturalne oraz może doprowadzić do wypadków.
- **Należy używać narzędzi wyłącznie z akumulatorami i ładowarkami firmy Ingersoll Rand o właściwym napięciu.** Używanie innych akumulatorów może powodować ryzyko pożaru, prowadzić do wypadków lub uszkodzenia mienia.

Więcej szczegółów można znaleźć w dokumencie zawierającym informacje dotyczące bezpieczeństwa klucza udarowego, 04581146, ładowarki, 10567832 oraz akumulatora, 10567840.

Instrukcje obsługi można pobrać z witryny [ingersollrandproducts.com](http://ingersollrandproducts.com)

### Specyfikacje produktu

Model	Napięcie	Napęd		Uderzenia na minutę	Prędkość biegu jałowego	Zalecany zakres momentu obrotowego	Moment maksymalny
	V, DC	Typ:	Wielkość	1/min.	obr./min	ft-lbs (Nm)	ft-lbs (Nm)
W1110	12	Sześciokątne, do szybkiej wymiany	1/4"	3300	0-2700	15-75 (20-100)	100 (135)
W1120	12	Kwadrat	1/4"	3300	0-2700	15-75 (20-100)	100 (135)
W1130	12	Kwadrat	3/8"	3300	0-2700	15-75 (20-100)	100 (135)

Model	Poziom hałas dB(A) (EN60745)		Wibracji (m/s <sup>2</sup> ) (EN60745)	
	† Ciśnienie (L <sub>p</sub> )	‡ Moc (L <sub>w</sub> )	Poziom	*K
W1110	82	93	4.5	3.0
W1120	82	93	3.8	2.7
W1130	82	93	3.8	2.7

† K<sub>PA</sub> = 3dB, niepewność pomiarowa

‡ K<sub>WA</sub> = 3dB, niepewność pomiarowa

\* K = niepewność pomiarowa (Wibracji)

Zgodne ze standardami UL 60745-1 & 60745-2-2.

Posiada certyfikat standardów CSA. C22.2 nr 60745-1 i 60745-2-2.

### Smarowanie

Zdejmij obudowę narzędzia, aby naoliwić głowicę, mechanizm udarowy i przekładnię. Równomiernie nałożyć smar. Nadmierne gromadzenie się smaru może skutkować przerywaną pracą. Patrz rysunek 48380273 i tabela poniżej. Częstość konserwacji zaliczono strzałką, gdzie h=godziny, d=dni, m=miesiące rzeczywistego użytkowania.

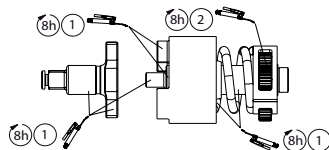

1	2
IR#	IR#
105	67

(Dwg. 48380273)

### Części i ich konserwacja

Naprawa i konserwacja narzędzia powinna być przeprowadzana tylko przez Autoryzowane Centrum Serwisowe.

Wszelkie uwagi należy kierować do najbliższego biura lub dystrybutora firmy **Ingersoll Rand**.

## Informacje o produkcie: Akumulator

### Informacja dotycząca bezpieczeństwa produktu

#### Przeznaczenie:

Te akumulatory są używane jako źródło zasilania produktów przewodowych **Ingersoll Rand**.

#### **⚠ OSTRZEŻENIE**

- **Ostrzeżenie!** Należy przeczytać wszystkie ostrzeżenia i instrukcje dotyczące bezpieczeństwa. Nieprzestrzeganie ostrzeżeń i instrukcji może doprowadzić do porażenia prądem elektrycznym, pożaru i/lub poważnego uszkodzenia ciała.
- **Należy zachować wszystkie ostrzeżenia i instrukcje na przyszłość.**
- **W przypadku zużycia akumulatora, konieczności przekazania do recyklingu lub utylizacji należy postępować w sposób odpowiedzialny.** Nie przebijaj ani nie palic akumulatorów. Pozbycie się akumulatora w niewłaściwy sposób może mieć niekorzystny wpływ na środowisko naturalne oraz może doprowadzić do wypadków.

**Dodatkowe informacje na ten temat znajdują się w formularzu zawierającym dane bezpieczeństwa akumulatora 10567840.**

Instrukcje obsługi można pobrać z witryny [ingersollrandproducts.com](http://ingersollrandproducts.com)

### Specyfikacje Produktu

Modele	Chemia	Napięcie (V)	Masa (funtów (kg))
BL1203	Litowo-jonowy	12	0.55(0.25)

#### Temperatura robocza

Wydajność akumulatorów jest największa podczas ich eksploatacji w normalnej temperaturze pokojowej: od 59°F do 77°F (od 15°C do 25°C). Zbyt wysoka lub zbyt niska temperatura akumulatora może uniemożliwić jego naładowanie lub rozładowanie.

### Części i ich konserwacja

Etykiety są jedynymi elementami przeznaczonymi do wymiany przez użytkownika.

Modele	Etykiety ostrzegawcze
BL1203	BL12-99

Wszelkie uwagi należy kierować do najbliższego biura lub dystrybutora firmy **Ingersoll Rand**.

## Informacje o produkcie: Ładowarka akumulatorowa

### Informacja dotycząca bezpieczeństwa produktu

#### **⚠ OSTRZEŻENIE**

**Ważne zalecenia dotyczące bezpieczeństwa - Należy je zachować.**

#### **⚠ NIEBEZPIECZEŃSTWO**

**Aby zmniejszyć ryzyko porażenia prądem, należy dokładnie stosować się do niniejszych zaleceń.**

#### Przeznaczenie:

Opisywana ładowarka akumulatorowa jest przeznaczona do ładowania akumulatorów firmy **Ingersoll Rand**.

#### **⚠ OSTRZEŻENIE**

- **Ładowarkę akumulatorową Ingersoll Rand należy używać wyłącznie z akumulatorami litowo jonowymi serii IQ<sup>12</sup> firmy Ingersoll Rand.** Korzystanie z innych akumulatorów lub ładowarek może stwarzać ryzyko pożaru lub może doprowadzić do wybuchu akumulatora podczas ładowania. Może to doprowadzić do wypadku lub uszkodzenia mienia.
- **Ładowarka nie jest przeznaczona do samodzielnej naprawy przez użytkownika.** Naprawy mogą być przeprowadzane wyłącznie przez **Autoryzowane Centrum Obsługi firmy Ingersoll Rand**. Dokonywanie naprawy przez użytkownika może spowodować porażenie prądem, pożar i/lub doprowadzić do poważnych wypadków.
- **To jest produkt klasy A. Może on powodować zakłócenia radiowe w budynkach mieszkalnych i przeznaczonych do prowadzenia nieuciążliwej działalności gospodarczej.** Produkt nie nadaje się do instalacji w budynkach mieszkalnych i przeznaczonych do prowadzenia nieuciążliwej działalności gospodarczej; ze względu na sieć zasilającą może być konieczne podjęcie przez użytkownika dodatkowych działań zmierzających do obniżenia poziomu zakłóceń.
- **Niniejszy produkt nie jest przeznaczony do użycia w podróży.**

Więcej informacji można znaleźć w dokumencie zawierającym informacje dotyczące bezpieczeństwa ładowarki, 10567832 oraz akumulatora, 10567840.

Instrukcje obsługi można pobrać z witryny [ingersollrandproducts.com](http://ingersollrandproducts.com)

### Specyfikacje produktu

Modele	BC1110
Wejście ładowarki	100-240V AC ~ 50/60Hz, 30W, 50-70VA
Wyjście ładowarki	12.6V DC, 2.0A
Modele akumulatorów	BL1203
Wyjście USB	USB Typ A, 5V DC, 500mA, Port USB przeznaczony do ładowania, Podłączony do D+ / D-, 200 Ω

## Instrukcje ładowania akumulatora

Ładowarkę należy zainstalować w pobliżu łatwo dostępnego gniazda.

Nie należy ładować zestawu akumulatorowego przy temperaturze poniżej 0°C (32°F) lub powyżej 45°C (113°F). **Przed przystąpieniem do eksploatacji nowy zestaw akumulatorowy należy całkowicie naładować.** Czas ładowania wynosi około 60 minut. **Nieużywaną ładowarkę należy odłączyć od sieci zasilającej i wyjąć akumulator.**

Czynność	Stan	Wyświetlacz ładowarki	
		Zielony	Czerwony
Podłączyć ładowarkę do gniazda sieci zasilającej 100-240 V AC.	<b>Włączone zasilanie (tryb gotowości)</b>	1 x *	1 x *
Włożyć akumulator do ładowarki.	<b>Ładowanie</b> Wskaźnik paliwa wskaże status ładowania	*	○
	<b>Usterka komunikacji</b> Identyfikacja akumulatora / Błąd odczytu Włóż akumulator ponownie. Akumulator może być uszkodzony.	○	●
	<b>Temperatura początkowa</b> Ładowanie wstrzymane do czasu schłodzenia się akumulatora do bezpiecznej temperatury.	○	2 x *
	<b>Czas minął</b> Przekroczony czas ładowania. Akumulator może być uszkodzony.	○	3 x *
	<b>Temperatura w czasie cyklu</b> Ładowanie wstrzymane do czasu schłodzenia się akumulatora do bezpiecznej temperatury.	○	4 x *
	<b>Zbyt wysokie napięcie</b> Wykryto zbyt wysokie napięcie. Akumulator może być uszkodzony.	○	5 x *
	<b>Zbyt duże natężenie</b> Wykryto zbyt wysokie natężenie. Akumulator może być uszkodzony.	○	6 x *
	<b>Ukończono ładowanie</b>	●	○
Wyjąć akumulator.	<b>Po wyjęciu zestawu akumulatorów.</b>	1 x *	1 x *

**Opis** \* miga ● włączone ○ wyłączone

### Rutynowa konserwacja

Przed rozpoczęciem czyszczenia odłączyć ładowarkę. Powierzchnie plastikowe należy czyścić wyłącznie lekko zwilżoną ściereczką. Na odpowietrznikach nie powinno być kurzu ani zanieczyszczeń.

Nie należy używać ładowarki z uszkodzonym przewodem. Przewody zamienne i etykiety dostępne są w najbliższym Autoryzowanym Centrum Obsługi firmy **Ingersoll Rand**.

Wszelkie uwagi należy kierować do najbliższego biura lub dystrybutora firmy **Ingersoll Rand**.

### Ochrona środowiska

Po upływie okresu eksploatacji przewidzianego dla narzędzia elektrycznego firmy **Ingersoll Rand** należy oddać je do recyklingu zgodnie ze wszystkimi obowiązującymi normami i przepisami (lokalnymi, regionalnymi, krajowymi itd.). Niewłaściwe użycie akumulatora ma zły wpływ na środowisko naturalne.

### Identyfikacja symboli



Odpady przekazać do recyklingu.



Nie wyrzucać tego produktu wraz z odpadami komunalnymi.



Produkt zawiera jony litu. Nie wyrzucać tego produktu wraz z odpadami komunalnymi.

Oryginalne instrukcje są opracowywane w języku angielskim. Instrukcje publikowane w innych językach są tłumaczeniami oryginalnych instrukcji.



## Информация за Продукта: Безжичен ударен гаечен ключ

### Информация за Безопасността на Продукта

#### Използване по Предназначение:

Тези безжични ударни гаечни ключове са проектирани за отстраняване и монтиране на резбовани съединения.

#### **⚠ ВНИМАНИЕ**

- **Внимание!** Прочетете внимателно всички предупреждения за безопасност и инструкции. Неспазването на предупрежденията и инструкциите може да доведе до токов удар, пожар и/или тежки травми. Запазете всички предупреждения и инструкции за бъдещи справки.
- **Изхвърляйте или рециклирайте батериите надлежно. Не пробивайте и не изгаряйте батериите.** Неправилното изхвърляне може да застраши околната среда или да предизвика телесни повреди.
- **Използвайте инструментите само с батерии и зарядно устройство на Ingersoll Rand с подходящ волтаж.** Използването на друг вид батерии може да създаде опасност от пожар, телесна травма или материална щета.

**За допълнителна информация, направете справка с ръководството с информация за безопасност за безжични ударни гаечни ключове 04581146, ръководството с информация за безопасност за зарядното устройство 10567832 и ръководството с информация за безопасност за батериите 10567840.**

Ръководствата могат да бъдат изтеглени от [ingersollrandproducts.com](http://ingersollrandproducts.com)

### Спецификации на Продукта

Модел	Волтаж	Задвижване		Удара в Минута	Няма честота на въртене при натоварване	Препоръчван Диапазон на Въртящ Момент	Максимален въртящ момент
	V, DC	Тип	Размер	Удари за Минута	rpm	ft-lbs (Nm)	ft-lbs (Nm)
W1110	12	Бързосменящ се шестогран	1/4"	3300	0-2700	15-75 (20-100)	100 (135)
W1120	12	Квадратен	1/4"	3300	0-2700	15-75 (20-100)	100 (135)
W1130	12	Квадратен	3/8"	3300	0-2700	15-75 (20-100)	100 (135)

Модел	Ниво на Звук dB(A) (EN60745)		Вибрация (m/s <sup>2</sup> ) (EN60745)	
	† Налягане (L <sub>p</sub> )	‡ Мощност (L <sub>w</sub> )	Ниво	*K
W1110	82	93	4.5	3.0
W1120	82	93	3.8	2.7
W1130	82	93	3.8	2.7

† K<sub>PA</sub> = 3dB несигурност в измерването

‡ K<sub>WA</sub> = 3dB несигурност в измерването

\* K = измерване на несигурни вибрации

Отговаря на UL STD. 60745-1 & 60745-2-2.

Сертификация по CSA STD. C22.2 No. 60745-1 & 60745-2-2.

### Смазване

Отстранете корпуса на чука, за да нанесете лубрикант върху ударника, ударния механизъм и зъбните предавки. Нанасяйте лубриканта равномерно и икономично. Прекомерното натрупване на лубрикант ще забави работата. Вижте чертеж 48380273 и таблицата по-долу. Честотата на извършване на поддръжка е изобразена в кръг със стрелки и определена като h=часове, d=дни, и m=месеци на реално използване.

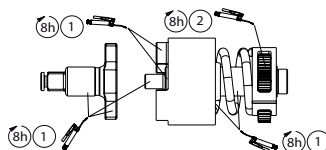

1	2
IR#	IR#
105	67

(Dwg. 48380273)

### Резервни Части и Поддръжка

Ремонт и поддръжка на инструмента трябва да се извършват единствено от упълномощен сервизен център.

За всички комуникации се обръщайте към най-близкия офис или дистрибутор на **Ingersoll Rand**.

## Информация за Продукта: батерия

### Информация за безопасността на продукта

#### Използване по предназначение:

Тези батерии се използват като източник на енергия за **Ingersoll Rand** безжични продукти

#### ВНИМАНИЕ

- **Внимание!** Прочетете внимателно всички предупреждения за безопасност и инструкции. Неспазването на предупрежденията и инструкциите може да доведе до токов удар, пожар и/или тежки травми.
- Запазете всички предупреждения и инструкции за бъдещи справки.
- Изхвърляйте или рециклирайте батериите надлежно. Не пробивайте и не изгаряйте батериите. Неправилното изхвърляне може да застраши околната среда или да предизвика телесни повреди.

За допълнителна информация, направете справка с ръководството с информация за с информация за безопасност за батериите **10567840**.

Ръководствата могат да бъдат изтеглени от [ingersollrandproducts.com](http://ingersollrandproducts.com)

### Спецификации на Продукта

Модели	Химия	Напрежение (V)	Тегло (lbs (kg))
BL1203	Литиево-йонен	12	0.55(0.25)

#### Работни температури

Акумулаторите осигуряват оптимална производителност, когато работят при нормална стайна температура от 15°C до 25°C (от 59°F до 77°F). Когато акумулаторът е твърде горещ или твърде студен, той може да не се зареди или разрези.

### Резервни части и поддръжка

Табелките са единствените компоненти, които могат да бъдат сменени от потребителя.

Модели	Табелки за предупреждение
BL1203	BL12-99

Всички запитвания отправяйте към най-близкия офис или дистрибутор на **Ingersoll Rand**.

## Информация за Продукта: Зарядно устройство за батерия

### Информация за безопасността на продукта

#### ВНИМАНИЕ

Важни инструкции за безопасност – запазете тези инструкции.

#### ОПАСНОСТ

За да намалите риска от пожар или токов удар, следвайте внимателно тези инструкции.

#### Използване по предназначение:

Това зарядно устройство за батерии е предназначено за зареждане само на батерии **Ingersoll Rand**.

#### ВНИМАНИЕ

- Използвайте само зарядно **Ingersoll Rand** слитиево-йонни батерии **Ingersoll Rand** серия **IQ<sup>v12</sup>**. Употребата на други батерии или зарядни устройства може да създаде риск от пожар или възпламеняване на батерията при зареждане. Може да последва телесна повреда или повреда на имуществото.
- Зарядното устройство не трябва да се поправя от потребителя. Ремонтът трябва да се извършва единствено от упълномощен сервизен център на **Ingersoll Rand**. Обслужване от потребителя може да доведе до електрически удар, пожар и/или сериозно телесно нараняване.
- Това е продукт от клас А. Той може да причини радиосмущения в жилищни, търговски или промишлени сгради. Този продукт не е предназначен за инсталиране в жилищни сгради; в търговски или промишлени сгради, свързани към мрежа за обществено електрозахранване – може да се наложи потребителят да вземе мерки за ограничаване на смущенията.
- Този продукт не е предназначен за използване при пътуване.

За допълнителна информация, направете справка с ръководството с информация за безопасност за зарядното устройство **10567832** и ръководството с информация за безопасност за батериите **10567840**.

Ръководствата могат да бъдат изтеглени от [ingersollrandproducts.com](http://ingersollrandproducts.com)

### Спецификации на продукта

Модели	BC1110
Вход на зарядното устройство	100-240V AC ~ 50/60Hz, 30W, 50-70VA
Изход на зарядното устройство	12.6V DC, 2.0A
Модели батерии	BL1203
USB изход	USB тип А, 5V DC, 500mA, USB порт, предназначен за зареждане, D+ / D- свързване, 200 Ω

## Инструкции за зареждане на батерии

Зарядното устройство трябва да бъде поставено близо до ел. контакт, който е леснодостъпен.

Не зареждайте батериите при температури под 32°F (0°C) или над 113°F (45°C). Преди първоначална употреба заредете напълно новите батерии. **Времето за зареждане е приблизително 60 минути.**

Изключете зарядното и извадете батерията, когато не използвате устройството.

действие	Състояние	Дисплей на зарядното устройство	
		Зелен	Червен
Свържете зарядното устройство към контакт с 100-240V променлив ток.	<b>Включено (готовност).</b>	1 x *	1 x *
Поставете батерията в зарядното устройство.	<b>Зареждане.</b> Измервателят на енергия ще покаже състоянието на зареждане.	*	○
	<b>Неуспешна комуникация.</b> Идентификация на батерията / Грешка при четене, поставете отново батерията. Батерията може да е дефектна.	○	●
	<b>Начална температура.</b> Зареждането спира, докато батерията се върне към безопасна температура.	○	2 x *
	<b>Кратко прекъсване.</b> Надвишено време на зареждане. Батерията може да е дефектна.	○	3 x *
	<b>В температура на цикъла.</b> Зареждането спира, докато батерията се върне към безопасна температура.	○	4 x *
	<b>Свърхнапрежение.</b> Открито е високо напрежение. Батерията може да е дефектна.	○	5 x *
	<b>Свързток.</b> Открит е прекалено силен ток. Батерията може да е дефектна.	○	6 x *
	<b>Зареждането е завършено.</b>	●	○
Извадете батериите.	<b>Батериите са извадени.</b>	1 x *	1 x *

**Легенда:** \* Премигване ● Вкл. ○ Изкл.

### Редовна поддръжка

Изключете зарядното преди почистване. Пластмасови повърхности трябва да се почистват само с леко влажна кърпа. В отворите не трябва да навлизат прах и твърди частици.

Зарядно устройство с повреден кабел не трябва да се използва. Резервни кабели и етикети се предлагат в най-близкия оторизиран сервизен център на **Ingersoll Rand**.

За всички комуникации се обръщайте към най-близкия офис или дистрибутор на **Ingersoll Rand**.

### Защита на околната среда

След изтичане срока на годност на електрическия продукт на **Ingersoll Rand**, той трябва да се рециклира в съответствие с приложимите стандарти и разпоредби (местни, щатски, държавни, федерални и т.н.). Неправилното изхвърляне може да застраши околната среда.

### Идентификация на символите



Върнете изразходените материали за рециклиране.



Не изхвърляйте инструмента заедно с битови отпадъци.



Продуктът съдържа литий-йон. Не изхвърляйте инструмента заедно с битови отпадъци.

Оригиналните инструкции са на английски. Другите езици са превод на оригиналните инструкции.

## Informații Privind Produsul: Mașină de găurit / Șurubelniță cu acumulatori

### Informații Privind Siguranța Produsului

#### Domeniul de Utilizare:

Această unealtă este destinată pentru înfiletarea sau scoaterea șuruburilor.

#### **AVERTIZARE**

- **Avertizare!** Citiți toate avertizările și instrucțiunile privind siguranța. Nerespectarea avertizărilor și instrucțiunilor poate duce la o electrocutare, un incendiu și/sau la o vătămare corporală gravă. Păstrați toate avertizările și instrucțiunile pentru o consultare ulterioară.
- **Reciclați sau eliminați acumulatorii în mod responsabil.** Nu perforați acumuloarele și nu le aruncați în foc. Eliminarea incorectă poate cauza distrugerii în mediul înconjurător sau vătămare corporală.
- **Utilizați unelte numai cu acumulatori și încărcător de tensiune adecvată Ingersoll Rand.** Utilizarea oricărui alt tip de acumulatori poate produce riscul de incendiu, rănire personală sau daune asupra proprietății.

Pentru informații suplimentare, consultați Manualul de siguranță pentru Mașina de găurit/ Șurubelnița cu acumulatori, formularul 04581146, Manualul de informații privind siguranța pentru Încărcătorul de acumulatori, formularul 10567832, precum și Manualul de informații privind siguranța pentru Acumulatori, formularul 10567840.

Manualele pot fi descărcate de pe internet, la adresa [ingersollrandproducts.com](http://ingersollrandproducts.com)

### Specificații Tehnice

Modele	Tensiune	Motor		Percuții pe Minut	Viteză Liberă	Interval Recomandat Pentru Cuplul de Torsiune	Cuplu Maxim
	V, DC	Tip	Dimensiune	bpm	rpm	ft-lbs (Nm)	ft-lbs (Nm)
W1110	12	Hex pentru schimbare rapidă	1/4"	3300	0-2700	15-75 (20-100)	100 (135)
W1120	12	Pătrat	1/4"	3300	0-2700	15-75 (20-100)	100 (135)
W1130	12	Pătrat	3/8"	3300	0-2700	15-75 (20-100)	100 (135)

Modele	Nivel de Zgomot dB(A) (EN60745)		Vibrație (m/s <sup>2</sup> ) (EN60745)	
	† Presiune (L <sub>p</sub> )	‡ Putere (L <sub>w</sub> )	Nivel	*K
W1110	82	93	4.5	3.0
W1120	82	93	3.8	2.7
W1130	82	93	3.8	2.7

† K<sub>PA</sub> = 3dB toleranța la măsurare

‡ K<sub>WA</sub> = 3dB toleranța la măsurare

\* K = Vibrația incertitudinii de măsurare

În conformitate cu standardul UL 60745-1 & 60745-2-2.

Certificat conform standardului CSA. C22.2 nr. 60745-1 și 60745-2-2.

### Lubrifiere

Desfaceți carcasa pentru a aplica lubrifianți pe daltă, pe mecanismul de percuție și pe mecanismul de acționare. Aplicați lubrifianți în mod uniform; nu utilizați lubrifianți în exces. O acumulare excesivă de lubrifianți poate duce la funcționarea necorespunzătoare. Consultați desenul 48380273 și tabelul de mai jos. Frecvența operațiilor de întreținere este prezentată în săgeata circulară și se definește ca h=ore, z=zile și l=luni de utilizare efectivă.

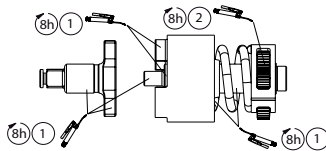

1	2
IR#	IR#
105	67

(Dwg. 48380273)

### Componente și Întreținere

Repararea și întreținerea uneltei trebuie realizate numai de un Centru de service autorizat.

Orice comunicare va fi adresată celei mai apropiate reprezentanțe sau distribuitor **Ingersoll Rand**.

## Informații Privind Produsul: Baterie

### Informații privind siguranța produsului

#### Utilizare intenționată:

Aceste baterii sunt utilizate ca sursa de energie pentru **Ingersoll Rand** Produse fără fir.

#### AVERTIZARE

- **Avertisment! Citiți toate avertizările și instrucțiunile privind siguranța. Nerespectarea avertizărilor și instrucțiunilor poate duce la o electrocutare, un incendiu și/sau la o vătămare corporală gravă.**
- **Păstrați toate avertizările și instrucțiunile pentru o consultare ulterioară.**
- **Reciclați sau eliminați acumulatorii în mod responsabil.** Nu perforați acumulatorii și nu le aruncați în foc. Eliminarea incorectă poate cauza distrugerii în mediul înconjurător sau vătămare corporală.

Pentru informații suplimentare, consultați Manualul de informații pentru siguranța bateriei **10567840**.

Manualele pot fi descărcate de pe internet de la adresa [ingersollrandproducts.com](http://ingersollrandproducts.com)

### Specificații Tehnice

Modele	Compoziție chimică	Tensiune (volți)	Greutate (lbs (kg))
BL1203	Litiu ion	12	0.55(0.25)

#### Temperaturi de funcționare

Bateriile reîncărcabile oferă performanțe maxime când sunt utilizate la o temperatură normală a camerei, de la 59°F la 77°F (de la 15°C la 25°C). O baterie foarte caldă sau foarte rece poate împiedica sau interrompe încărcarea sau descărcarea bateriei.

### Piese și întreținere

Etichetele sunt singurele componente care pot fi înlocuite de către utilizator.

Modele	Etichete de avertizare
BL1203	BL12-99

Orice comunicare va fi adresată celei mai apropiate reprezentanțe sau distribuitor **Ingersoll Rand**.

## Informații Privind Produsul: Bateria încărcător

### Informații privind siguranța produsului

#### AVERTIZARE

Instrucțiuni importante privind siguranța - Păstrați-le.

#### PERICOL

Pentru a reduce riscul de incendiu sau electrocutare, respectați cu strictețe aceste instrucțiuni.

#### Domeniul de Utilizare:

Acest încărcător este proiectat numai pentru încărcarea bateriilor **Ingersoll Rand**.

#### AVERTIZARE

- **Utilizați numai un încărcător Ingersoll Rand cu bateriile Li-Ion din seria Ingersoll Rand IQ<sup>12</sup>.** Utilizarea altor tipuri de baterii sau încărcătoare poate cauza incendii sau explozia bateriilor în timpul încărcării. Se pot produce răni grave sau pagube.
- **Încărcătorul nu poate fi reparat de utilizator. Reparațiile trebuie realizate numai de către un centru de service autorizat Ingersoll Rand.** Reparațiile realizate de către utilizator pot duce la apariția șocurilor electrice, a incendiilor sau a răniilor grave.
- **Acesta este un produs din clasa A. Într-un spațiu rezidențial, comercial sau de industrie ușoară, produsul poate cauza interferențe radio.** Acest produs nu este proiectat pentru a fi instalat într-un spațiu rezidențial, comercial sau în zone de industrie ușoară, conectat la rețeaua publică de alimentare cu energie electrică; în acest caz, utilizatorul ar trebui să ia măsuri pentru reducerea interferențelor.
- **Acest produs nu este destinat utilizării în timp ce călătoriți.**

Pentru informații suplimentare, consultați Manualul cu informații de siguranță pentru încărcător, formularul **10567832** și Manualul cu informații de siguranță pentru baterie, formularul **10567840**.

Manualele pot fi descărcate de la [www.ingersollrandproducts.com](http://www.ingersollrandproducts.com).

### Specificații Tehnice

Modele	BC1110
Intrare încărcător	100-240V AC ~ 50/60Hz, 30W, 50-70VA
Ieșire încărcător	12.6V DC, 2.0A
Modele acumulator	BL1203
Ieșire USB	USB tip A, 5V DC, 500mA, Mufă de încărcare pe USB, Conexiune D+ / D-, 200 Ω

## Instrucțiuni pentru încărcarea bateriei

Instalați încărcătorul în apropierea unei prize care permite accesul ușor.

Nu încărcați acumulatorul când temperatura este sub 32°F (0°C) sau peste 113°F (45°C).

Încărcați complet acumuloarele înainte de utilizare. **Încărcarea durează aproximativ 60 de minute.**

Când nu utilizați încărcătorul, scoateți-l din priză și îndepărtați bateriile.

Acțiune	Stare	Afișaj încărcător	
		Verde	Roșu
Conectați încărcătorul la o priză de curent de 100-240 V c.a.	<b>Pornit (În așteptare).</b>	1 x *	1 x *
Introduceți bateriile în încărcător.	<b>Încărcare.</b> Indicatorul va arăta nivelul de încărcare.	*	○
	<b>Eroare de comunicație.</b> Identificare baterie/ Eroare de citire/ Reintroduceți bateria. Este posibil ca bateria să fie defectă.	○	●
	<b>Temperatură inițială.</b> Încărcarea nu se efectuează până când bateria nu ajunge la o temperatură de siguranță.	○	2 x *
	<b>Oprit.</b> Timp de încărcare depășit. Bateria poate fi defectă.	○	3 x *
	<b>Temperatură de funcționare.</b> Încărcarea nu se efectuează până când bateria nu ajunge la o temperatură de siguranță.	○	4 x *
	<b>Supra-tensiune.</b> Detectare tensiune ridicată. Bateria poate fi defectă.	○	5 x *
	<b>Supra-curent.</b> Detectare supra-curent. Bateria poate fi defectă.	○	6 x *
Scoateți acumulatorii.	<b>Set de acumulatori îndepărtat.</b>	1 x *	1 x *

**Legendă:** \* Luminare intermitentă ● Pornit ○ Oprit

### Întreținere de rutină

Scoateți încărcătorul din priză înainte de a-l curăța. Curățați suprafețele din plastic numai cu o lavetă ușor umezită. Nu permiteți intrarea prafului și impurităților în orificiile de ventilație.

Nu utilizați încărcătorul în cazul în care cordonul de alimentare este deteriorat. Puteți procura cabluri și etichete de schimb de la cel mai apropiat centru de service **Ingersoll Rand**.

Orice comunicare va fi adresată celei mai apropiate reprezentanțe sau unui distribuitor **Ingersoll Rand**.

### Măsuri pentru protecția mediului

După încheierea duratei de viață a dispozitivului electric **Ingersoll Rand**, acesta trebuie reciclat în conformitate cu toate standardele și reglementările aplicabile (locale, statale, regionale, federale etc.). Eliminarea necorespunzătoare a acumulatorilor poate periclita mediul înconjurător.

### Identificarea simbolului



Recupețați reziduurile în vederea reciclării.



Nu eliminați acest dispozitiv împreună cu deșeurile menajere.



Li-Ion

Produsul conține acumulatori cu litiu-ion. Nu eliminați acest dispozitiv împreună cu deșeurile menajere.

Instrucțiunile originale sunt în limba engleză. Variantele în alte limbi sunt traduceri ale instrucțiunilor originale.

## Технические характеристики изделия: Беспшуровой импульсный гайковерт

### Информация о безопасности изделия

#### Предполагаемое использование:

Данные беспроводные гайковерты ударного действия предназначены для удаления и установки резьбовых крепежных деталей.

#### **⚠ Предупреждение**

- **Предупреждение!** Прочтите все предупреждения по технике безопасности и все инструкции. Невыполнение предупреждений и инструкций может привести к поражению электрическим током, пожару и/или причинению тяжелых травм. Сохраните все предупреждения и инструкции для будущего использования в справочных целях.
- **Ответственно относитесь к переработке или утилизации батарей.** Не нарушайте целостность батарей и не сжигайте их. Неправильная утилизация может создать опасность для окружающей среды или привести к травмам.
- **Используйте инструменты только с аккумуляторными батареями Ingersoll Rand соответствующего напряжения и зарядным устройством.** Применение любых других батарей может создать опасность пожара, травм и повреждения имущества.

За дополнительными сведениями обратитесь к Руководству по безопасности беспроводных гайковертов ударного действия, форма 04581146, к Руководству по безопасности зарядных устройств для аккумуляторных батарей, форма 10567832, и к Руководству по безопасности аккумуляторных батарей, форма 10567840.

Руководства можно загрузить с сайта [ingersollrandproducts.com](http://ingersollrandproducts.com)

### Технические характеристики изделия

Модель	Напряж-ение	Привод		Ударов в минуту	Скорость без нагрузки	Рекомендуемый диапазон крутящего момента	Максимальный крутящий момент
		Тип	Размер	ударов в минуту	об/мин		
W1110	12	Шестигранный быстросменный	1/4"	3300	0-2700	15-75 (20-100)	100 (135)
W1120	12	Квадратный	1/4"	3300	0-2700	15-75 (20-100)	100 (135)
W1130	12	Квадратный	3/8"	3300	0-2700	15-75 (20-100)	100 (135)

Модель	Уровень шума дБ (A) (EN60745)		Вибрации (m/s <sup>2</sup> ) (EN60745)	
	† Давление (L <sub>p</sub> )	‡ Мощность (L <sub>w</sub> )	Уровень	*K
W1110	82	93	4.5	3.0
W1120	82	93	3.8	2.7
W1130	82	93	3.8	2.7

† K<sub>PA</sub> = 3дБ погрешность измерения

‡ K<sub>WA</sub> = 3дБ погрешность измерения

\* K = неопределенность измерения (Вибрации)

Соответствует требованиям UL STD. 60745-1 & 60745-2-2.

Сертификат соответствия CSA STD. C22.2 № 60745-1 и 60745-2-2.

### Смазка

Снимите корпус ударника, чтобы нанести смазку на посадочный шток, ударный механизм и зубчатую передачу. Нанесите смазку равномерно и умеренно. Чрезмерное количество смазки может привести к замедлению движения. См. чертёж 48380273 и таблицу ниже. Частота обслуживания указана в круглой стрелке и указана в виде: h=часы, d=дни, и m=месяцы фактического использования.

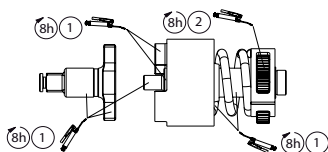

1	2
IR#	IR#
105	67

(Dwg. 48380273)

### Детали и техническое обслуживание

Ремонт и техническое обслуживание инструмента должны производиться только авторизованным сервисным центром.

Со всеми вопросами обращайтесь в ближайший офис **Ingersoll Rand** или к дистрибьютору компании.

## Технические характеристики изделия: аккумулятор

### Информация о безопасности изделия

#### Предполагаемое использование:

Аккумуляторные батареи используются в качестве источника электропитания для беспроводных изделий **Ingersoll Rand**.

#### Предупреждение

- **Предупреждение! Прочтите все предупреждения по технике безопасности и все инструкции. Невыполнение предупреждений и инструкций может привести к поражению электрическим током, пожару и/или причинению тяжелых травм.**
- **Сохраните все предупреждения и инструкции для будущего использования в справочных целях.**
- **Ответственно относитесь к переработке или утилизации батарей.** Не нарушайте целостность батарей и не сжигайте их. Неправильная утилизация может создать опасность для окружающей среды или привести к травмам.

**За дополнительными сведениями обратитесь к Руководству по безопасности аккумуляторных батарей, форма 10567840.**

Руководства можно загрузить с сайта [ingersollrandproducts.com](http://ingersollrandproducts.com)

### Технические Характеристики Изделия

Модели	Химический состав	Напряжение, В	Вес, фунты (кг)
BL1203	Литий-ион	12	0.55(0.25)

#### Рабочие температуры

Перезаряжаемая аккумуляторная батарея лучше всего работает при нормальной комнатной температуре 15–25 °C (59–77 °F). У очень горячей или очень холодной аккумуляторной батареи возможен отказ или прерывание при зарядке или разрядке.

### Детали и техническое обслуживание

Этикетки являются единственными заменяемыми пользователями компонентами.

Модели	Предупреждающие этикетки
BL1203	BL12-99

Со всеми вопросами обращайтесь в ближайший офис **Ingersoll Rand** или к дистрибьютору компании.

## Технические характеристики изделия: Зарядное устройство

### Информация о безопасности изделия

#### Предупреждение

**Важные инструкции по технике безопасности — сохраните эти инструкции.**

#### ОПАСНОСТЬ

**Для снижения риска пожара или поражения электрическим током тщательно выполняйте эти инструкции.**

#### Предполагаемое использование:

Данное зарядное устройство предназначено только для зарядки аккумуляторных батарей **Ingersoll Rand**.

#### Предупреждение

- **Используйте зарядное устройство Ingersoll Rand только для зарядки литий-ионных аккумуляторных батарей Ingersoll Rand серии IQ<sup>12</sup>.** Использование любых других батарей или зарядных устройств создает опасность пожара и может привести к взрыву батареи при зарядке. В результате этого может иметь место травма или повреждение имущества.
- **Обслуживание зарядного устройства пользователем не предусмотрено. Ремонт должен осуществляться только уполномоченным компанией Ingersoll Rand сервисном центре.** Выполнение обслуживания пользователем может привести к поражению электрическим током, пожару и/или серьезной травме.
- **Это изделие класса А. При использовании в быту, в торговле или легкой промышленности оно может вызывать радиопомехи.** Данное изделие не предназначено для установки в бытовых условиях; при использовании на предприятиях торговли и легкой промышленности с питанием от бытовой электросети пользователь должен принять меры для снижения помех.
- **Этот продукт не предназначен для использования в дорожных условиях.**

**За дополнительными сведениями обратитесь к Руководству по безопасности зарядных устройств для аккумуляторов, форма 10567832, а также к Руководству по безопасности аккумуляторных батарей, форма 10567840.**

Руководства можно загрузить с сайта [ingersollrandproducts.com](http://ingersollrandproducts.com)

### Технические характеристики изделия

Модели	BC1110
Входная мощность зарядного устройства	100-240V AC ~ 50/60Hz, 30W, 50-70VA
Выходная мощность зарядного устройства	12.6V DC, 2.0A
Модели аккумуляторов	BL1203
Выходная мощность USB	USB тип A, 5V DC, 500mA, Выделенный порт зарядки USB, D+ / D- подключено, 200 Ω



## Инструкции по зарядке батарей

Зарядное устройство следует установить вблизи легко доступной розетки электросети.

Не заряжайте аккумуляторную батарею при температуре ниже 32°F (0°C) или выше 113°F (45°C). Полностью заряжайте новые аккумуляторные батареи перед использованием.

Время зарядки составляет приблизительно 60 минут.

Когда зарядное устройство не используется, выключите его из розетки и достаньте аккумуляторную батарею.

Действие	Состояние	Индикатор зарядного устройства	
		Зеленый	Красный
Включите зарядное устройство в сетевую розетку 110-240 В переменного тока.	<b>Питание включено (ожидание)</b>	1 x *	1 x *
Вставьте аккумуляторную батарею в зарядное устройство.	<b>Зарядка</b> Индикатор заряда будет показывать состояние процесса зарядки.	*	○
	<b>Нарушение контакта.</b> Ошибка идентификации / считывания данных батареи. Достаньте батарею и вставьте повторно. Батарея может быть дефектной.	○	●
	<b>Начальная температура</b> Процесс зарядки приостановлен, пока батарея не вернется к безопасной температуре.	○	2 x *
	<b>Блокировка по времени</b> Время зарядки превышено. Батарея может быть дефектной.	○	3 x *
	<b>Активный контроль температуры</b> Процесс зарядки приостановлен, пока батарея не вернется к безопасной температуре.	○	4 x *
	<b>Повышенное напряжение</b> Обнаружено высокое напряжение. Батарея может быть дефектной.	○	5 x *
	<b>Перегрузка по току</b> Обнаружен сильный ток. Батарея может быть дефектной.	○	6 x *
	<b>Зарядка завершена</b>	●	○
Извлеките аккумуляторную батарею.	<b>Аккумуляторный блок снят.</b>	1 x *	1 x *

**Обозначения:** \* Мигает ● Горит ○ Погашен

### Регулярное обслуживание

Отключите зарядное устройство от сети перед его очисткой. Пластмассовые поверхности можно чистить только немного влажной тканью. Не допускайте наличия пыли и посторонних материалов в вентиляционные отверстия.

Зарядное устройство не должно использоваться с поврежденным сетевым шнуром. Запасные шнуры и наклейки есть в продаже в ближайшем авторизованном сервисном центре **Ingersoll Rand**.

Со всеми вопросами обращайтесь в ближайший офис **Ingersoll Rand** или к дистрибьютору компании.

### Защита окружающей среды

По истечении срока службы электрические изделия **Ingersoll Rand** следует утилизировать в соответствии со всеми действующими стандартами и предписаниями (местными, областными, республиканскими, федеральными и т.д.). Неправильная утилизация может представлять опасность для окружающей среды.

### Определения условных обозначений



Вернуть отходы для утилизации.



Не утилизировать это изделие вместе с бытовыми отходами.



Изделие содержит литий-ионные аккумуляторы. Не утилизировать это изделие вместе с бытовыми отходами.

Оригинальным языком инструкций является английский. Версии на другие языки являются переводом оригинальных инструкций.

## Informacija o proizvodu: Akumulatorski udarni zatezač

### Opće informacije o sigurnosti proizvoda

#### Predviđena svrha:

Ovi akumulatorski udarni zatezači su dizajnirani za uklanjanje i instaliranje spojnih elemenata s navojem.

#### **UPOZORENJE**

- **Upozorenje!** Pročitajte sva upozorenja o sigurnosti i sve upute. Nepoštivanje upozorenja i uputa može dovesti do strujnog udara, požara i/ili ozbiljne ozljede. Sačuvajte sva upozorenja i upute za buduću upotrebu.
- **Odgovorno reciklirajte ili odložite baterije.** Nemojte bušiti ili paliti baterije. Nepravilno odlaganje može ugroziti okoliš ili izazvati tjelesnu ozljedu.
- **Koristite alat samo s Ingersoll Rand baterijama i punjačem odgovarajućeg napona.** Korištenje bilo kojih drugih baterija može stvoriti opasnost od požara, tjelesne ozljede ili oštećenja imovine.

**Za dodatne informacije pogledajte sigurnosni obrazac za akumulatorski udarni zatezač 04581146, sigurnosni informativni obrazac za punjač baterije 10567832 te sigurnosni informativni obrazac za bateriju 10567840.**

Priručnici se mogu preuzeti na [ingersollrandproducts.com](http://ingersollrandproducts.com)

### Product Specifications

Model	Napon	Pogon		Udaraca u minuti	Brzina bez opterećenja	Preporučeni raspon momenta	Maks. moment
	V, istosmjerna struja	Vrsta	Veličina	bpm	rpm	ft-lbs (Nm)	ft-lbs (Nm)
W1110	12	Quick Change Hex	1/4"	3300	0-2700	15-75 (20-100)	100 (135)
W1120	12	Square	1/4"	3300	0-2700	15-75 (20-10'0)	100 (135)
W1130	12	Square	3/8"	3300	0-2700	15-75 (20-100)	100 (135)

Model	Razina buke dB(A) (EN60745)		Vibracije (m/s <sup>2</sup> ) (EN60745)	
	† Tlak (L <sub>p</sub> )	‡ Snaga (L <sub>w</sub> )	Razina	*K
W1110	82	93	4.5	3.0
W1120	82	93	3.8	2.7
W1130	82	93	3.8	2.7

† K<sub>PA</sub> = Mjerna nesigurnost 3 dB

‡ K<sub>WA</sub> = Mjerna nesigurnost 3 dB

\* K = Mjerna nesigurnost vibracija

Conforms to UL STD. 60745-1 & 60745-2-2.

Certified to CSA STD. C22.2 No. 60745-1 & 60745-2-2.

### Podmazivanje

Uklonite kućište čekića da podmažete izlazno vratilo, sklop udarnog mehanizma i zupčanike. Jednolično i umjereno nanesite mazivo. Pretjerane naslage maziva usporit će rad. Pogledajte crtež 48380273 i tablicu ispod. Učestalost održavanja prikazana je kružnom strelicom i označena kao h=sati, d=dani i m=mjeseci stvarne upotrebe.

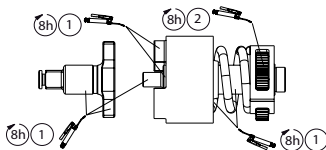

(Dwg. 48380273)

1	2
IR#	IR#
105	67

### Dijelovi i održavanje

Popravke i održavanje alata treba obavljati samo ovlaštenu servisni centar.

U vezi bilo kakvih potreba obratite se najbližem uredu ili predstavniku tvrtke **Ingersoll Rand**.

## Informacija o proizvodu: Baterija

### Sigurnosne upute proizvođača

#### Predviđena svrha:

Ove baterije koriste se kao izvor napajanja za proizvode tvrtke **Ingersoll Rand**.

#### UPOZORENJE

- **Upozorenje! Pročitajte sva upozorenja o sigurnosti i sve upute.** Nepoštivanje upozorenja i uputa može rezultirati strujnim udarom, požarom i/ili ozbiljnom ozljedom.
- **Sačuvajte sva upozorenja i upute za buduću upotrebu.**
- **Odgovorno reciklirajte ili zbrinite baterije. Ne probijajte niti spaljujte baterije.** Nepropisno zbrinjavanje može ugroziti okoliš ili uzrokovati tjelesne ozljede.

Za dodatne informacije pogledajte sigurnosni informativni obrazac za bateriju **10567840**.

Priručnici se mogu preuzeti na [ingersollrandproducts.com](http://ingersollrandproducts.com)

### Tehnički podaci proizvoda

Modeli	Kemija	Napon (V)	Težina (lbs (kg))
BL1203	Lithium Ion	12	0.55(0.25)

### Radne temperature

Punjive baterije nude svoje najbolje radne sposobnosti na uobičajenoj sobnoj temperaturi od 15 °C do 25 °C ( 59 °F do 77 °F). Pretjerano zagrijane ili hladne baterije mogu spriječiti ili ometati punjenje ili pražnjenje.

### Dijelovi i održavanje

Naljepnice su jedini dijelovi koje smije zamijeniti korisnik.

Modeli	Naljepnice upozorenja
BL1203	BL12-99

Za sve informacije kontaktirajte najbliži ured tvrtke Ingersoll Rand ili distributera.

## Informacija o proizvodu: Punjač baterije

### Sigurnosne upute proizvođača

#### UPOZORENJE

Važne sigurnosne upute: - Spremite ove upute.

#### OPASNOST

**Pažljivo pratite ove upute da smanjite rizik od požara ili strujnog udara.**

#### Predviđena svrha:

TOvaj punjač baterija dizajniran je samo za punjenje baterija **Ingersoll Rand**.

#### UPOZORENJE

- **Za litij-ionske baterije Ingersoll Rand serije IQV12 koristite samo punjač Ingersoll Rand.** Korištenje drugih baterija ili punjača može stvoriti rizik od požara ili izazvati pucanje baterije pri punjenju. Može doći do tjelesne ozljede ili oštećenja imovine.
- **Punjač ne može servisirati korisnik. Popravke treba obavljati samo ovlaštenim servisnim centar tvrtke Ingersoll Rand.** Servisiranje od strane korisnika može izazvati strujni udar, požar ili ozbiljnu tjelesnu ozljedu.
- **Ovo je proizvod klase A. Može izazvati radijske smetnje u stambenim i komercijalnim područjima ili područjima s lakom industrijom.** Ovaj proizvod nije namijenjen za instaliranje u stambenim područjima; u komercijalnim područjima i područjima s lakom
- **Ovaj proizvod nije namijenjen putnicima.**

Za dodatne informacije pogledajte sigurnosni informativni obrazac za punjač baterije **10567832** te sigurnosni informativni obrazac za bateriju **10567840**.

Priručnici se mogu preuzeti na [ingersollrandproducts.com](http://ingersollrandproducts.com)

### Specifikacije proizvoda

Modeli	BC1110
Ulaz punjača	100-240V AC ~ 50/60Hz, 30W, 50-70VA
Izlaz punjača	12.6V DC, 2.0A
Modeli baterija	BL1203
Izlaz USB	USB Vrsta A, 5V DC, 500mA, Namjenski USB-priključak za punjenje, Priključen na D+/D-, 200 Ω

## Upute za punjenje baterije

Punjač mora biti instaliran blizu lako dostupne utičnice.

Nemojte puniti akumulator kad je temperatura niža od 0 °C (32 °F) ili viša od 45 °C (113 °F). Prije upotrebe u potpunosti napunite novi akumulator. Vrijeme punjenja je približno 60 minuta.

Isključite punjač iz utičnice i uklonite akumulator kad se ne koristi.

Radnja	Stanje	Zaslon punjača	
		Zeleno	Crveno
Plug charger into 100-240V AC power outlet.	<b>Power On (Stand-By).</b>	1 x *	1 x *
Umetnite akumulator u punjač.	<b>Punjenje u tijeku.</b> Mjerač napunjenosti će pokazati stanje punjenja.	*	○
	<b>Identifikacija baterije / kvar očitavanja.</b> Ponovno umetnite bateriju. Baterija je možda pokvarena.	○	●
	<b>Početna temperatura.</b> Punjenje je pauzirano dok se baterija ne vrati na sigurnu temperaturu.	○	2 x *
	<b>Prekid.</b> Vrijeme punjenja premašeno. Baterija je možda pokvarena.	○	3 x *
	<b>Temperatura u ciklusu.</b> Punjenje je pauzirano dok se baterija ne vrati na sigurnu temperaturu.	○	4 x *
	<b>Prenapon.</b> Utvrđen je visoki napon. Baterija je možda pokvarena.	○	5 x *
	<b>Nadstruja.</b> Utvrđena je jaka struja. Baterija je možda pokvarena.	○	6 x *
	<b>Punjenje završeno.</b>	●	○
Uklonite akumulator.	<b>Punjenje završeno.</b>	1 x *	1 x *

**Legenda:** \* Bljeskalica ● Uključeno ○ Isključeno

## Rutinsko održavanje

Isključite punjač iz utičnice prije čišćenja. Plastične površine trebaju se čistiti samo s blago namočenom krpom. Održavajte otvore za zrak čistima od prašine i krhotina.

Punjač se ne treba koristiti s oštećenim kabelom. Zamjenski kabeli i naljepnice dostupni su u najbližem ovlaštenom servisnom centru tvrtke **Ingersoll Rand**.

Za sve informacije kontaktirajte najbliži ured tvrtke **Ingersoll Rand** ili distributera.

## Zaštita okoliša

Kad istekne životni vijek električnog proizvoda tvrtke Ingersoll Rand, mora se reciklirati u skladu sa svim važećim standardima i propisima (lokalnim, županijskim, državnim itd.) Nepravilno odlaganje može ugroziti okoliš.

## Identifikacija sigurnosnih simbola



Vratite otpadni materijal na recikliranje.



Ne odlazite ovaj proizvod s kućanskim otpadom.



Proizvod sadrži litij-ion.  
Ne odlazite ovaj proizvod s kućanskim otpadom.

Izvorne upute su na engleskom jeziku. Ostali jezici su prijevod izvornih uputa.

# W1000 Series, Cordless Impact Wrench - Exploded View

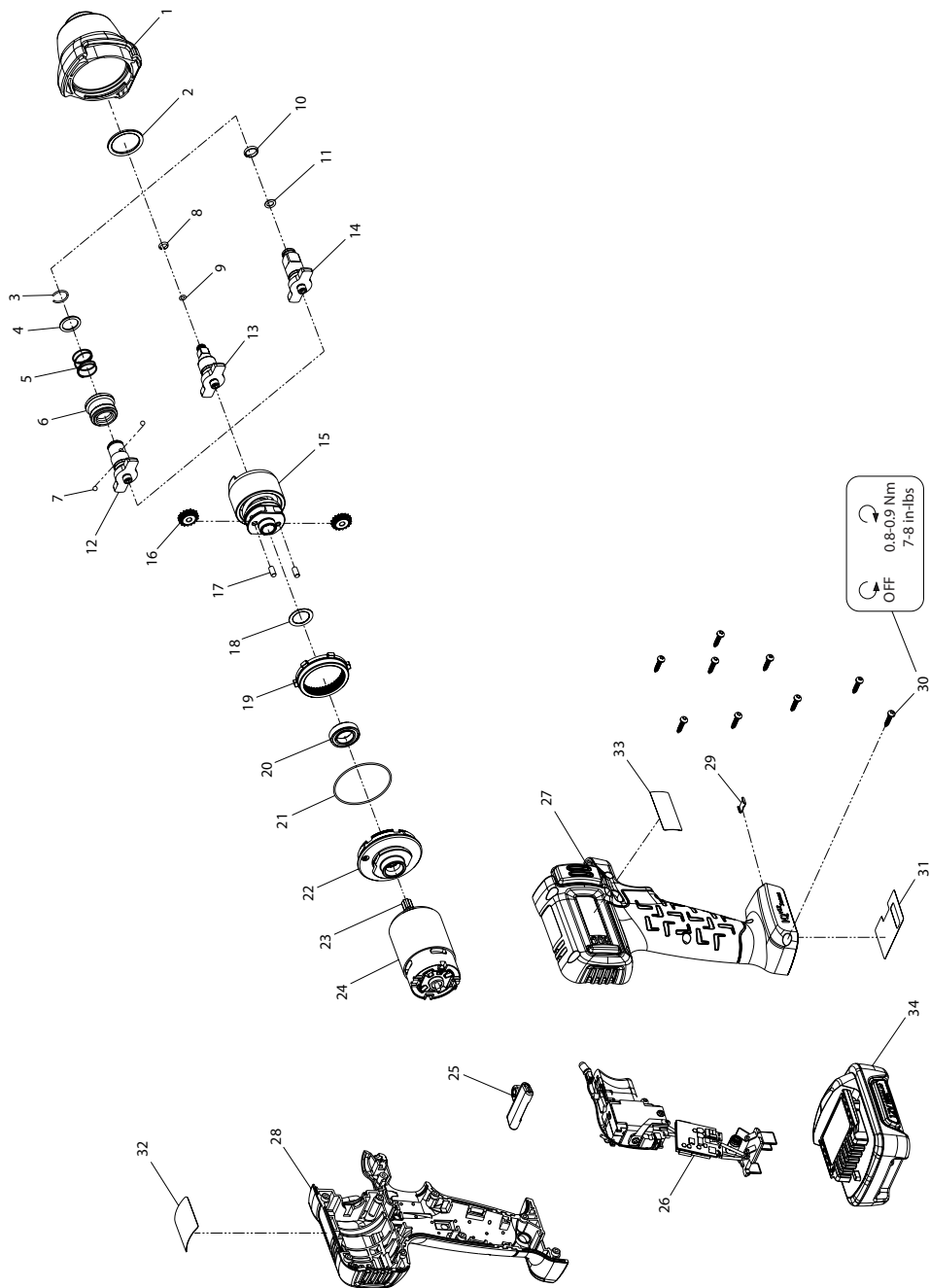

(Dwg. 48500961)

## W1000 Series, Cordless Impact Wrench - Parts List

Item	Part Description	Part Number	Item	Part Description	Part Number
* 1	Hammer Case Kit	W1000-K727	* 20	Ring Gear Holder Kit	W1000-K144
1	Hammer Case Assembly	--	20	Bearing, Gear Carrier	--
2	Washer, Plastic	--	21	O-Ring	--
* 3	Bit Sleeve Kit For W1110	W1110-K930	22	Ring Gear Holder	--
3	Bit Sleeve	--	* 25	Electric Motor Kit	W1000-K54
4	Bit Sleeve Spring	--	23	Pinion	--
5	Bit Sleeve Spacer	--	24	Motor	--
6	Bit Snap Ring	--	25	Forward/Reverse Actuator	W1000-75
7	Ball (2 Required)	--	26	Switch-LED-PCB-Battery Connector Module	W1000-K93
* 8	Socket Retainer Kit For W1120	W1120-K425	* 27	Housing Kit (includes items 27-33)	W1000-K40
8	Socket Retainer	--	27	RH Housing	--
9	O-Ring	--	28	LH Housing	--
* 10	Socket Retainer Kit For W1130	W1130-K425	29	Housing Clip	--
10	Socket Retainer	--	30	Screw, Housing (9 Required)	--
11	O-Ring	--	31	Information Label	--
* 12	Anvil Kit For W1110	W1110-K726	32	Warning Text Label	--
12	1/4" QC Anvil	--	33	Warning Symbol Label	--
* 13	Bit Sleeve Kit For W1110	--	34	12V Li-Ion Battery Pack	BL1203
* 14	Anvil Kit For W1120	W1120-K726	* 35	Fastener Kit (includes item 30)	W1000-K105
13	1/4" Anvil	--	* 36	Label Kit (includes items 31-33)	W1000-K99
* 15	Socket Retainer Kit For W1120	--	* 37	Battery Charger	BC1110
* 16	Anvil Kit For W1130	W1130-K726	* 38	Storage / Carrying Bag	IQV12-BAG
14	3/8" Anvil	--			
* 17	Socket Retainer Kit For W1130	--			
15	Impact Mechanism Kit	W1000-K724			
* 18	Planetary Gear Kit	W1000-K37			
16	Planet Gear (2 Required)	--			
17	Pin (2 Required)	--			
18	Retainer Ring	--			
19	Ring Gear	--			

\* Not illustrated.

## Battery Charger, BC1110 - Exploded View

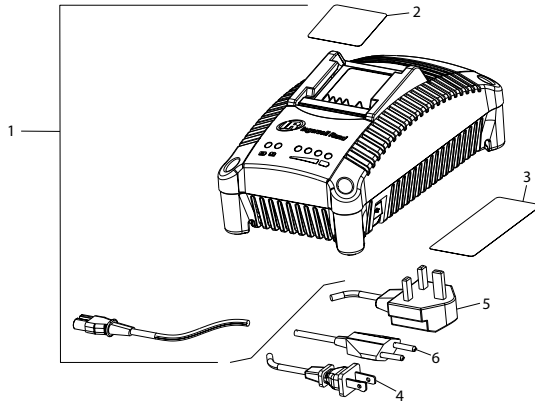

(Dwg. 23792617)

## Battery Charger, BC1110 - Parts List

Item	Part Description	Part Number
1	Battery Charger Kit (US, Canada and Mexico)	BC1110
	Battery Charger Kit (EU and UK)	BC1110-EU
	Battery Charger Kit (China)	BC1110-AP1
	Battery Charger Kit (India)	BC1110-AP2
	Battery Charger Kit (Japan)	BC1110-AP3
	Battery Charger Kit (Australia/New Zealand)	BC1110-AP4
	Battery Charger Kit (South Korea)	BC1110-AP5
	Battery Charger Kit (Singapore and Hong Kong)	BC1110-AP6
	Battery Charger Kit (Argentina)	BC1110-SA1
	Battery Charger Kit (Brazil)	BC1110-SA2
	Battery Charger Kit (Chile, Peru)	BC1110-SA3
*	Label Kit	BC1110-LABEL
2	Warning Label	---
3	Information Label	---
4	Cord, US, Canada and Mexico (BC1120)	BC10-CORD-US
5	Cord, UK, Sing, HK (BC1120-EU, BC1120-AP6)	BC10-CORD-UK
6	Cord, EU (BC1120-EU, BC1120-SA3)	BC10-CORD-EU
*7	Cord, China (BC1120-AP1)	BC10-CORD-CN
*8	Cord, India (BC1120-AP2)	BC10-CORD-IN
*9	Cord, Japan (BC1120-AP3)	BC10-CORD-JP
*10	Cord, Aus/NZ (BC1120-AP4)	BC10-CORD-ANZ
*11	Cord, South Korea (BC1120-AP5)	BC1120-CORD-SK
*12	Cord, Argentina (BC1120-SA1)	BC10-CORD-AG
*13	Cord, Brazil (BC1120-SA2)	BC10-CORD-BR

\* Not Illustrated

## Parts and Maintenance

When tool life has expired, it is recommended that the tool be disassembled, degreased and parts separated by material for proper recycling. Tool repair and maintenance should only be carried out by an authorized Service Center.

Refer all communications to the nearest **Ingersoll Rand** office or distributor.

## DECLARATION OF CONFORMITY



**(ES)** DECLARACIÓN DE CONFORMIDAD **(FR)** CERTIFICAT DE CONFORMITÉ **(IT)** DICHIARAZIONE DI CONFORMITÀ  
**(DE)** KONFORMITÄTSEKTLÄRUNG **(NL)** SCHRIFTELIJKE VERKLARING VAN CONFORMITEIT **(DA)** FABRIKATIONSERKLÆRING  
**(SV)** FÖRSÄKRAN OM ÖVERENSSTÄMMELSE **(NO)** KONFORMITETSERKLÆRING **(FI)** VAKUUTUS NORMIEN TÄYTTÄMISESTÄ  
**(PT)** DECLARAÇÃO DE CONFORMIDADE **(EL)** ΔΗΛΩΣΗ ΑΝΑΓΝΩΡΙΣΗΣ

**Ingersoll Rand**

**Lakeview Dr, IE Swords**

**Name and address of the person authorized to compile the technical file:**

**Frederic Jazequel / Lakeview Dr, IE Swords**

**(ES)** nombre y dirección de la persona facultada para elaborar el expediente técnico **(FR)** Nom et adresse de la personne autorisée à constituer le dossier technique **(IT)** nome e indirizzo della persona autorizzata a costituire il fascicolo tecnico **(DE)** Name und Anschrift der Person, die bevollmächtigt ist, die technischen Unterlagen zusammenzustellen **(NL)** naam en adres van degene die gemachtigd is het technisch dossier samen te stellen **(DA)** navn og adresse på den person, der har bemyndigelse til at udarbejde det tekniske dossier **(SV)** Namn på och adress till den person som är behörig att ställa samman den tekniska dokumentationen **(NO)** navn og adresse på personen som er autorisert til å kompilere den tekniske dokumentasjonen **(FI)** sen henkilöön nimi ja osoite, joka on valtuutettu kokoamaan teknisen eritelmän **(PT)** Nome e endereço da pessoa autorizada a compilar o processo técnico **(EL)** η όνομα και η διεύθυνσή της προσώπου ης εξουσιοδοτημένος να καταρτίζει ην ηρισικό θάκελο

**Declare under our sole responsibility that the product: Cordless Impact Wrench**

**(ES)** Declaramos que, bajo nuestra responsabilidad exclusiva, el producto: **(FR)** Déclarons sous notre seule responsabilité que le produit: **(IT)** Dichiariamo sotto la nostra unica responsabilità che il prodotto: **(DE)** Erklären hiermit, gemäß unserer alleinigen Verantwortung, daß die Geräte: **(NL)** Verklaaren, onder onze uitsluitende aansprakelijkheid, dat het product: **(DA)** Erklærer som eneansvarlig, at nedvordtænde produkt: **(SV)** Intyggar härmed, i enlighet med vårt fullständiga ansvar, att produkten: **(NO)** Erklærer som eneansvarlig at produktet: **(FI)** Vakuutamme ja kannamme yksin täyden vastuun siitä, että tuote: **(PT)** Declaramos sob a nossa exclusiva responsabilidade que o produto: **(EL)** Δηλώνουμε ότι με δική μας ευθύνη το προϊόν:

**Model: W1000 Series / Serial Number Range: T13K0001 → XXXXXX**

**(ES)** Modelo: / Gama de No. de Serie: **(FR)** Modèle: / No. Serie: **(IT)** Modello: / Numeri di Serie: **(DE)** Modell: / Serien-Nr.-Bereich: **(NL)** Model: / Seriennummers: **(DA)** Model: / Serienr: **(SV)** Modell: / Seriennummer, mellan: **(NO)** Modell: / Serien: **(FI)** Mallia: / Sarjanumero: **(PT)** Modelo: / Gama de Nos de Série: **(EL)** Μοηηλα: / Κλίμαα Αύζοντος Αριθμού:

**To which this declaration relates, is in compliance with provisions of Directive(s): 2006/42/EC(Machinery), 2004/108/EC(EMC), 2011/65/EU (RoHS)**

**(ES)** a los que se refiere la presente declaración, cumplen con todo lo establecido en las directivas: **(FR)** objet de ce certificat, est conforme aux prescriptions des Directives: **(IT)** a cui si riferisce la presente dichiarazione è conforme alle normative delle direttive: **(DE)** auf die sich diese Erklärung bezieht, den Richtlinien: **(NL)** waarop deze verklaring betrekking heeft overeenkomt met de bepalingen van directieven: **(DA)** som denne erklæring vedrører, overholder bestemmelserne i følgende direktiver: **(SV)** som detta intyg avser, uppfyller kraven i Direktiven: **(NO)** som denne erklæringen gjelder for, oppfyller bestemmelsene i EU-d irektivene: **(FI)** johon tämä vakuutus viittaa, täyttää direktiivissä: **(PT)** ao qual se refere a presente declaração, está de acordo com as prescrições das Directivas: **(EL)** τα οποία αφορά αυτή η δήλωση, είναι σύμφωνα με τις προβλέψεις των Εντολών:

**By using the following Principle Standards: EN 60745-1, EN 60745-2-2, EN55014-1:2006+A2:2011, EN55014-2:1997+A1:2001+A2:2008, EN50581:2012**

**(ES)** conforme a los siguientes estándares: **(FR)** en observant les normes de principe suivantes: **(IT)** secondo i seguenti standard: **(DE)** unter Anlehnung an die folgenden Grundnormen entsprechen: **(NL)** overeenkomstig de volgende hoofdstandaards: **(DA)** ved at være i overensstemmelse med følgende hovedstandard(er): **(SV)** Genom att använda följande principstandard: **(NO)** ved å bruke følgende prinsipielle standarder: **(FI)** esitetty vaatimukset seuraavia perusnormeja käytettäessä: **(PT)** observando as seguintes Normas Principais: **(EL)** Χρησιμοποιώντας τα παρακάτω κύρια πρότυπα:

**Date / Place: April, 2015 / IE Swords**

**(ES)** Fecha / Lugar: Abril, 2015 / IE Swords **(FR)** Date / Lieu: Avril, 2015 / IE Swords **(IT)** Data / Posto: Aprile, 2015 / IE Swords **(DE)** Datum / Ort: April, 2015 / IE Swords **(NL)** Datum / Plaats: April, 2015 / IE Swords **(DA)** Dato / Place: April, 2015 / IE Swords **(SV)** Datum / Plats: April, 2015 / IE Swords **(NO)** Dato / Sted: April, 2015 / IE Swords **(FI)** Päiväys / Paikka: Huhtikuu, 2015 / IE Swords **(PT)** Data / Lugar: Abril, 2015 / IE Swords **(EL)** Ημερομηνία / Θέση: Απρίλιος, 2015 / ΙΕ Σβόρδς:

**Approved By:**

**(ES)** Aprobado por: **(IT)** Approvato da: **(FR)** Approuvé par: **(DE)** Genehmigt von: **(NL)** Goedgekeurd door: **(DA)** Godkendt af: **(SV)** Godkänt av: **(NO)** Godkjent av: **(FI)** Hyväksytty: **(PT)** Aprovado por: **(EL)** Εγκρίθηκε από:

**Frederic Jazequel**  
Product Management Leader Power Tools, EMEIA

**Patrick S. Livingston**  
Global Engineering Manager



## DECLARATION OF CONFORMITY



(SL) IZJAVA O SKLADNOSTI (SK) PREHLÁSENIE O ZHODE (CS) PROHLÁŠENÍ O SHODĚ (ET) VASTAVUSDEKLARATSIOON (HU) MEGFELELŐSÉGI NYILATKOZAT (LT) ATTIKTIKTES PAREIŠKIMAS (LV) ATBILSTĪBAS DEKLARĀCIJA (PL) DEKLARACJA ZGODNOSCI (BG) ДЕКЛАРАЦИЯ ЗА СЪОТВЕТСТВИЕ (RO) DECLARAȚIE DE CONFORMITATE (HR) IZJAVA O SUKLADNOSTI

Ingersoll Rand

Lakeview Dr, IE Swords

Name and address of the person authorized to compile the technical file:

Frederic Jazequel / Lakeview Dr, IE Swords

(SL) ime in naslov osebe, pooblaščene za sestavljanje tehnične dokumentacije (SK) meno a adresu osoby oprávnenej na zostavenie súboru technickej dokumentácie (CS) jméno a adresu osoby pověřené sestavením technické dokumentace (ET) selle ühenduses registreisse kantud isiku nimi ja address (HU) a műszaki dokumentáció összeállítására felhatalmazott személy (LT) asmens, įgaliooto sudaryti atitinkamą techninę bylą (LV) tās personas vārds un adrese, kura pilnvarota sastādīt tehnisko (PL) nazwisko i adres osoby upoważnionej do przygotowania dokumentacji technicznej (BG) името и адреса на лицето,оторизирано да съставя техническото досие (RO) numele și adresa persoanei autorizate pentru întocmirea cărții tehnice (HR) lme i adresa osobe ovlaštene za sastavljanje tehničke dokumentacije:

**Declare under our sole responsibility that the product: Cordless Impact Wrench**

(SL) Pod polno odgovornostjo izjavljamo, da se izdelek: (SK) Prehlasujeme na svoju zodpovednost, že produkt: (CS) Prohlasujeme na svou zodpovědnost, že výrobek: (ET) Deklareerime oma ainuvastutusel, et toode: (HU) Kizárólagos felelősségünk tudatában kijelentjük, hogy a termék: (LT) Prisiimdami atsakomybę pareiškiame, kad gaminys: (LV) Uzņemoties pilnību atbildību, apliecinām, ka ražojums: (PL) Oświadczca, że ponosi pełną odpowiedzialność za to, że produkt: (BG) Декларираме на собствена отговорност, че продуктът: (RO) Declarăm sub propria răspundere că produsul: (HR) izjavljujemo pod našom isključivom odgovornošću da je proizvod:

**Model: W1000 Series / Serial Number Range: T13K0001 → XXXXXX**

(SL) Model: / Območje serijskih števil: (SK) Model: / Výrobné číslo (CS) Model: / Výrobní číslo (ET) Mudel: / Seerianumbrite vahemik (HU) Modell: / Gyártási szám-tartomány (LT) Modeliai: / Serijos numeriai (LV) Modelis: / Sērijas numuru diapazons (PL) Model: / O numerach seryjnych (BG) Модел: / Серийни номера от до: (RO) Model: / Domeniu număr serie: (HR) Model/opseg serijskog broja:

**To which this declaration relates, is in compliance with provisions of Directive(s): 2006/42/EC(Machinery), 2004/108/EC(EMC), 2011/65/EU (RoHS)**

(SL) Na katerega se ta izjava o skladnosti nanaša, sklada z določili smernic: (SK) Ku ktorému sa toto prehlásenie vzťahuje, zodpovedá ustanoveniam smernic: (CS) Ke kterým se toto prohlášení vztahuje, odpovídají ustanovením směrnic: (ET) Mida käesolev deklaratsioon puudutab, on vastavuses järgmis(t)e direktiivi(de) sätetega: (HU) Amelyekre ezen nyilatkozat vonatkozik, megfelelnek a következő irányelv(ek) előírásainak: (LT) Kuriems taikomas šis pareiškimas, atitinka šios direktyvos nuostatas: (LV) Uz kuru šī deklarācija attiecas, atbilst direktīvas(u) nosacījumiem: (PL) Do których ta deklaracja się odnosi, są zgodne z postanowieniami Dyrektywy (Dyrektyw): (BG) За който се отнася настоящата декларация, е в съответствие с разпоредбите на Директива (и): (RO) Produsul la care se referă declarația este conform cu prevederile Directivei(ilor): (HR) Ono na što se ova izjava odnosi u skladnosti je s odredbama Direktive(a):

**By using the following Principle Standards: EN 60745-1, EN 60745-2-2, EN55014-1:2006+A2:2011, EN55014-2:1997+A1:2001+A2:2008, EN50581:2012**

(SL) Uporabljeni osnovni standardi: (SK) Použitím nasledujících zákonných noriem: (CS) Použitím následujících zákonných norem: (ET) Järgmistele põhistandardide kasutamise korral: (HU) A következők elvi szabványok alkalmazásával: (LT) Remiantis šiais pagrindiniais standartais: (LV) Izmantotaj sekojošos galvenos standartus: (PL) Przy zastosowaniu następujących podstawowych norm: (BG) С използване на следните основни Стандарти: (RO) Utilizând următoarele standarde de principii: (HR) Koristeći sljedeće glavne standarde:

**Date / Place: April, 2015 / IE Swords**

(SL) Datum / Kraj: april, 2015 / IE Swords: (SK) Dátum / Miesto: April, 2015 / IE Swords: (CS) Datum / místo: Duben, 2015 / IE Swords: (ET) Kuupäev / Koht: April, 2015 / IE Swords: (HU) Dátum / Hely: Április, 2015 / IE Swords: (LT) Data / Vieta: Balandis, 2015 / IE Swords: (LV) Datums/ Vieta: Aprīlis, 2015 / IE Swords: (PL) Data / Miejsce: kwiecień, 2015 / IE Swords: (BG) Дата / място: април, 2015 / IE Swords: (RO) Data / Loc: aprilie, 2015 / IE Swords: (HR) datum / mjesto: travanj, 2015 / IE Swords:

**Approved By:**

(SL) Odobril: (SK) Schválil: (CS) Schválil: (ET) Kinnitatud: (HU) Jóváhagyta: (LT) Patvirtinta: (LV) Apstiprināja: (PL) Zatwierdzone przez: (BG) Одобрен от: (RO) Aprobata de: (HR) Odobrio:

**Frederic Jazequel**

Product Management Leader Power Tools, EMEA

**Joshua Odell Johnson**

Global Engineering Manager

## DECLARATION OF CONFORMITY



(ES) DECLARACIÓN DE CONFORMIDAD (FR) CERTIFICAT DE CONFORMITÉ (IT) DICHIARAZIONE DI CONFORMITÀ (DE) KONFORMITÄTSERKLÄRUNG (NL) SCHRIFTELIJKE VERKLARING VAN CONFORMITEIT (DA) FABRIKATIONSERKLÆRING (SV) FÖRSÄKRAN OM ÖVERENSSTÄMMELSE (NO) KONFORMITETSERKLÆRING (FI) VAKUUTUS NORMIEN TÄYTTÄMISESTÄ (PT) DECLARAÇÃO DE CONFORMIDADE (EL) ΔΗΛΩΣΗ ΑΝΑΓΝΩΡΙΣΗΣ

**Ingersoll Rand**

**Lakeview Dr, IE Swords**

**Name and address of the person authorized to compile the technical file:**

**Frederic Jazequel / Lakeview Dr, IE Swords**

(ES) nombre y dirección de la persona facultada para elaborar el expediente técnico (FR) Nom et adresse de la personne autorisée à constituer le dossier technique (IT) nome e indirizzo della persona autorizzata a costituire il fascicolo tecnico (DE) Name und Anschrift der Person, die bevollmächtigt ist, die technischen Unterlagen zusammenzustellen (NL) naam en adres van degene die gemachtigd is het technisch dossier samen te stellen (DA) navn og adresse på den person, der har bemyndigelse til at udarbejde det tekniske dossier (SV) Namn på och adress till den person som är behörig att ställa samman den tekniska dokumentationen (NO) navn og adresse på personen som er autorisert til å kompilere den tekniske dokumentasjonen (FI) sen henkilöön nimi ja osoite, joka on valtuutettu kokoamaan teknisen eritelmän (PT) Nome e endereço da pessoa autorizada a compilar o processo técnico (EL) η ονομα και η διεύθυνση της φυσικής ή νομικής οντότητας που είναι αρμόδια για τη σύνταξη του τεχνικού φακέλου

**Declare under our sole responsibility that the product: Battery**

(ES) Declaramos que, bajo nuestra responsabilidad exclusiva, el producto: (FR) Déclarons sous notre seule responsabilité que le produit: (IT) Dichiariamo sotto la nostra unica responsabilità che il prodotto: (DE) Erklären hiermit, gemäß unserer alleinigen Verantwortung, daß die Geräte: (NL) Verklaaren, onder onze uitsluitende aansprakelijkheid, dat het product: (DA) Erklærer som eneansvarlig, at nedenstående produkt: (SV) Intyggar härmed, i enlighet med vårt fullständiga ansvar, att produkten: (NO) Erklærer som eneansvarlig at produktet: (FI) Vakuutamme ja kannamme yksin täyden vastuun siitä, että tuote: (PT) Declaramos sob a nossa exclusiva responsabilidade que o produto: (EL) Δηλώνουμε ότι με δική μας ευθύνη το προϊόν:

**Model: BL1203 / Serial Number Range: 0006600000 → XXXXXXXXXX**

(ES) Modelo: / Gama de No. de Serie: (FR) Modèle: / No. Serie: (IT) Modello: / Numeri di Serie: (DE) Modell: / Serien-Nr.-Bereich: (NL) Model: / Seriennummers: (DA) Model: / Serienr: (SV) Modell: / Seriennummer, mellan: (NO) Modell: / Serienr: (FI) Mallia: / Sarjanumero: (PT) Modelo: / Gama de Nos de Série: (EL) Μοητέλα: / Κλίμακα Αύξοντος Αριθμού:

**To which this declaration relates, is in compliance with provisions of Directive(s) 2006/42/EC (Machinery), 2004/108/EC (EMC), 2011/65/EC (RoHS)**

(ES) a los que se refiere la presente declaración, cumplen con todo lo establecido en las directivas: (FR) objet de ce certificat, est conforme aux prescriptions des Directives: (IT) a cui si riferisce la presente dichiarazione è conforme alle normative delle direttive: (DE) auf die sich diese Erklärung bezieht, den Richtlinien: (NL) waarop deze verklaring betrekking heeft overeenkomst met de bepalingen van directieven: (DA) som denne erklæring vedrører, overholder bestemmelserne i følgende direktiver: (SV) som detta intyg avser, uppfyller kraven i Direktiven: (NO) som denne erklæringen gjelder for, oppfyller bestemmelsene i EU-d irektivene: (FI) johon tämä vakuutus viittaa, täyttää direktiiveissä: (PT) ao qual se refere a presente declaração, está de acordo com as prescrições das Directivas: (EL) τα οποία αφορά αυτή η δήλωση, είναι σύμφωνα με τις προβλέψεις των Εντολών:

**By using the following Principle Standards: EN60745-1, EN55014-2:1997/A2:2008, EN50581:2012, IEC62133:2002**

(ES) conforme a los siguientes estándares: (FR) en observant les normes de principe suivantes: (IT) secondo i seguenti standard: (DE) unter Anlehnung an die folgenden Grundnormen entsprechen: (NL) overeenkomstig de volgende hoofdstandaards: (DA) ved at være i overensstemmelse med følgende hovedstandard(er): (SV) Genom att använda följande principstandard: (NO) ved å bruke følgende prinsipielle standarder: (FI) esitetty vaatimukset seuraavia perusnormeja käytettäessä: (PT) observando as seguintes Normas Principais: (EL) Χρησιμοποιώντας ή παρακάτω κύρια πρότυπα:

**Date / Place: April, 2015 / IE Swords**

(ES) Fecha / Lugar: Abril, 2015 / IE Swords (FR) Date / Lieu: Avril, 2015 / IE Swords (IT) Data / Posto: Aprile, 2015 / IE Swords (DE) Datum / Ort: April, 2015 / IE Swords (NL) Datum / Plaats: April, 2015 / IE Swords (DA) Dato / Place: April, 2015 / IE Swords (SV) Datum / Plats: April, 2015 / IE Swords (NO) Dato / Sted: April, 2015 / IE Swords (FI) Päiväys / Paikka: Huhtikuu, 2015 / IE Swords (PT) Data / Lugar: Abril, 2015 / IE Swords (EL) Ημερομηνία / Θέση: Απρίλιος, 2015 / IE Swords

**Approved By:**

(ES) Aprobado por: (IT) Approvato da: (FR) Approuvé par: (DE) Genehmigt von: (NL) Goedgekeurd door: (DA) Godkendt af: (SV) Godkänt av: (NO) Godkjent av: (FI) Hyväksytty: (PT) Aprovado por: (EL) Εγκρίθηκε από:

**Frederic Jazequel**

Product Management Leader Power Tools, EMEA

**Kevin Heinrich**

Global Engineering Manager

## DECLARATION OF CONFORMITY



(SL) IZJAVA O SKLADNOSTI (SK) PREHLÁSENIE O ZHODE (CS) PROHLÁŠENÍ O SHODĚ (ET) VASTAVUSDEKLARATSIOON (HU) MEGFELELŐSÉGI NYILATKOZAT (LT) ATTIKTIKIS PAREIŠKIMAS (LV) ATBILSTĪBAS DEKLARĀCIJA (PL) DEKLARACJA ZGODNOSCI (BG) ДЕКЛАРАЦИЯ ЗА СЪОТВЕТСТВИЕ (RO) DECLARAȚIE DE CONFORMITATE (HR) IZJAVA O SUKLADNOSTI

Ingersoll Rand

Lakeview Dr, IE Swords

Name and address of the person authorized to compile the technical file:

Frederic Jazequel / Lakeview Dr, IE Swords

(SL) ime in naslov osebe, pooblaščenca za sestavljanje tehnične dokumentacije (SK) meno a adresu osoby oprávnenej na zostavenie súboru technickej dokumentácie (CS) jméno a adresu osoby pověřené sestavením technické dokumentace (ET) selle ühenduses registreerissee kantud isiku nimi ja aadress (HU) a műszaki dokumentáció összeállítására felhatalmazott személy (LT) asmens, įgaliooto sudaryti atitinkamą techninę bylą (LV) tās personas vārds un adrese, kura pilnvarota sastādīt tehnisko (PL) nazwisko i adres osoby upoważnionej do przygotowania dokumentacji technicznej (BG) името и адреса на лицето,оторизирано да съставя техническото досие (RO) numele și adresa persoanei autorizate pentru întocmirea cărții tehnice (HR) lme i adresa osobe ovlaštene za sastavljanje tehničke dokumentacije:

**Declare under our sole responsibility that the product: Battery**

(SL) Pod polno odgovornostjo izjavljamo, da se izdelek: (SK) Prehlasujemo na svoju zodpovednost, že produkt: (CS) Prohlasujeme na svou zodpovědnost, že výrobek: (ET) Deklareerime oma ainuvastutusel, et toode: (HU) Kizárólagos felelősségünk tudatában kijelentjük, hogy a termék: (LT) Prisiimdami atsakomybę pareiškiame, kad gaminys: (LV) Uzņemoties pilnīgu atbildību, apļiecinām, ka ražojums: (PL) Oświadczca, że ponosi pełną odpowiedzialność za to, że produkt: (BG) Декларираме на собствена отговорност, че продуктът: (RO) Declarăm sub propria răspundere că produsul: (HR) Izjavljujemo pod našom isključivom odgovornošću da je proizvod:

**Model: BL1203 / Serial Number Range: 0006600000 → XXXXXXXXXX**

(SL) Model: / Območje serijskih števil: (SK) Model: / Výrobné číslo (CS) Model: / Výrobní číslo (ET) Mudel: / Seerianumbrite vahemik (HU) Modell: / Gyártási szám-tartomány (LT) Modeliai: / Serijos numeriai (LV) Modelis: / Sērijas numuru diapazons (PL) Model: / O numerach seryjnych (BG) Модел: / Серийни номера от до: (RO) Model: / Domeniu număr serie: (HR) Model/opseg serijskog broja:

**To which this declaration relates, is in compliance with provisions of Directive(s): 2006/42/EC (Machinery), 2004/108/EC (EMC), 2011/65/EC (RoHS)**

(SL) Na katerega se ta izjava o skladnosti nanaša, sklada z določili smernic: (SK) Ku ktorému sa toto prehlásenie vzťahuje, zodpovedá ustanoveniam smerníc: (CS) Ke kterým se toto prohlášení vztahuje, odpovídají ustanovením směrnic: (ET) Mida käesolev deklaratatsioon puudutab, on vastavuses järgmis(t)e direktiivi(de) sätetega: (HU) Amelyekre ezen nyilatkozat vonatkozik, megfelelnek a következő irányelv(ek) előírásainak: (LT) Kuriems taikomas šis pareiškimas, atitinka šios direktyvos nuostatas: (LV) Uz kuru šī deklarācija attiecas, atbilst direktīvas(u) nosacījumiem: (PL) Do których ta deklaracja się odnosi, są zgodne z postanowieniami Dyrektywy (Dyrektywy): (BG) За който се отнася настоящата декларация, е в съответствие с разпоредбите на Директива (и): (RO) Produsul la care se referă declarația este conform cu prevederile Directivei(lor): (HR) Ono na što se ova izjava odnosi u skladnosti je s odredbama Direktive(a):

**By using the following Principle Standards: EN60745-1, EN55014-2:1997/A2:2008, EN50581:2012, IEC62133:2002**

(SL) Uporabljeni osnovni standardi: (SK) Použitím nasledujúcich zákonných noriem: (CS) Použitím následujících zákonných norem: (ET) Järgmistele põhistandardite kasutamise korral: (HU) A következők elvi szabványok alkalmazásával: (LT) Remiantis šiais pagrindiniai standartais: (LV) Izmantojot sekojošos galvenos standartus: (PL) Przy zastosowaniu następujących podstawowych norm: (BG) С използване на следните основни Стандарти: (RO) Utilizând următoarele standarde de principiu: (HR) Koristeći sljedeće glavne standarde:

**Date / Place: April, 2015 / IE Swords**

(SL) Datum / Kraj: april, 2015 / IE Swords: (SK) Dátum / Miesto: April, 2015 / IE Swords: (CS) Datum / místo : Duben, 2015 / IE Swords: (ET) Kuupäev / Koht: April, 2015 / IE Swords: (HU) Dátum / Hely: Április, 2015 / IE Swords: (LT) Data / Vieta: Balandis , 2015 / IE Swords: (LV) Datums/ Vieta: Aprīlis, 2015 / IE Swords: (PL) Data / Miejsce: kwiecień, 2015 / IE Swords: (BG) Дата / място: април, 2015 / IE Swords: (RO) Data / Loc: aprilie, 2015 / IE Swords: (HR) datum / mjesto: travanj, 2015 / IE Swords:

**Approved By:**

(SL) Odboril: (SK) Schválil: (CS) Schválil: (ET) Kinnitatud: (HU) Jóváhagyta: (LT) Patvirtinta: (LV) Apstiprināja: (PL) Zatwierdzone przez: (BG) Одобрен от: (RO) Aprobat de: (HR) Odobrio:

**Frederic Jazequel**

Product Management Leader Power Tools, EMEA

**Kevin Heinrichs**

Global Engineering Manager

## DECLARATION OF CONFORMITY



**(ES)** DECLARACIÓN DE CONFORMIDAD **(FR)** CERTIFICAT DE CONFORMITÉ **(IT)** DICHIARAZIONE DI CONFORMITÀ  
**(DE)** KONFORMITÄTSERKLÄRUNG **(NL)** SCHRIFTELIJKE VERKLARING VAN CONFORMITEIT **(DA)** FABRIKATIONSERKLÆRING  
**(SV)** FÖRSÄKRAN OM ÖVERENSSTÄMMELSE **(NO)** KONFORMITETSERKLÆRING **(FI)** VAKUUTUS NORMIEN TÄYTTÄMISESTÄ  
**(PT)** DECLARAÇÃO DE CONFORMIDADE **(EL)** ΔΗΛΩΣΗ ΑΝΑΓΝΩΡΙΣΗΣ

**Ingersoll Rand**

**Lakeview Dr, IE Swords**

**Name and address of the person authorized to compile the technical file:**

**Frederic Jazequel / Lakeview Dr, IE Swords**

**(ES)** nombre y dirección de la persona facultada para elaborar el expediente técnico **(FR)** Nom et adresse de la personne autorisée à constituer le dossier technique **(IT)** nome e indirizzo della persona autorizzata a costituire il fascicolo tecnico **(DE)** Name und Anschrift der Person, die bevollmächtigt ist, die technischen Unterlagen zusammenzustellen **(NL)** naam en adres van degene die gemachtigd is het technisch dossier samen te stellen **(DA)** navn og adresse på den person, der har bemyndigelse til at udarbejde det tekniske dossier **(SV)** Namn på och adress till den person som är behörig att ställa samman den tekniska dokumentationen **(NO)** navn og adresse på personen som er autorisert til å kompilere den tekniske dokumentasjonen **(FI)** sen henkilön nimi ja osoite, joka on valtuutettu kokoamaan teknisen erittelmän **(PT)** Nome e endereço da pessoa autorizada a compilar o processo técnico **(EL)** η ονομα και η διεύθυνση ηος πποζώπος ηος εξοζιδοηημένοσ να καθαρηζιει τον ηεσνικό θάκελο

**Declare under our sole responsibility that the product: Battery Charger**

**(ES)** Declaramos que, bajo nuestra responsabilidad exclusiva, el producto: **(FR)** Déclarons sous notre seule responsabilité que le produit: **(IT)** Dichiariamo sotto la nostra unica responsabilità che il prodotto: **(DE)** Erklären hiermit, gemäß unserer alleinigen Verantwortung, daß die Geräte: **(NL)** Verklaaren, onder onze uitsluitende aansprakelijkheid, dat het product: **(DA)** Erklærer som eneansvarlig, at nedenstående produkt: **(SV)** Intyggar härmed, i enlighet med vårt fullständiga ansvar, att produkten: **(NO)** Erklærer som eneansvarlig at produktet: **(FI)** Vakuutamme ja kannamme yksin täyden vastuun siitä, että tuote: **(PT)** Declaramos sob a nossa exclusiva responsabilidade que o produto: **(EL)** Δηλώνουμε ότι με δική μας ευθύνη το προϊόν:

**Model: BC1110 / Serial Number Range: BL00000 → XXXXXXX**

**(ES)** Modelo: / Gama de No. de Serie: **(FR)** Modèle: / No. Serie: **(IT)** Modello: / Numeri di Serie: **(DE)** Modell: / Serien-Nr.-Bereich: **(NL)** Model: / Seriennummers: **(DA)** Model: / Serienr: **(SV)** Modell/ Seriennummer, mellan: **(NO)** Modell: / Serienr: **(FI)** Mallia: / Sarjanumero: **(PT)** Modelo: / Gama de Nos de Série: **(EL)** Μοηηέα: / Κλιμαχα Αύξονησ Αριθμού:

**To which this declaration relates, is in compliance with provisions of Directive(s): 2006/95/EC (LVD), 2004/108/EC (EMC), 2011/65/EC (RoHS)**

**(ES)** a los que se refiere la presente declaración, cumplen con todo lo establecido en las directivas: **(FR)** objet de ce certificat, est conforme aux prescriptions des Directives: **(IT)** a cui si riferisce la presente dichiarazione è conforme alle normative delle direttive: **(DE)** auf die sich diese Erklärung bezieht, den Richtlinien: **(NL)** waarop deze verklaring betrekking heeft overeenkomst met de bepalingen van directieven: **(DA)** som denne erklæring vedrører, overholder bestemmelserne i følgende direktiver: **(SV)** som detta intyg avser, uppfyller kraven i Direktiven: **(NO)** som denne erklæringen gjelder for, oppfyller bestemmelsene i EU-d direktivene: **(FI)** johon tämä vakuutus viittaa, täyttää direktiiveissä: **(PT)** ao qual se refere a presente declaração, está de acordo com as prescrições das Directivas: **(EL)** τα οποία αφορά αυτή η δήλωση, είναι σύμφωνα με τις προβλέψεις των Εντολών:

**By using the following Principle Standards: EN60335-1, EN60335-2-29, EN60950-1, EN62233, EN55011:2009/A1:2010; EN61000-6-1:2007, EN55022:2006/A1:2007, EN55024:1998/A2:2003; EN55014-1:2006/A2:2011, EN55014-2:1997/A2:2008, EN55022:2010, EN55024:2010; EN61000-3-2:2006/A2:2009, EN61000-3-3:2008, EN50581:2012**

**(ES)** conforme a los siguientes estándares: **(FR)** en observant les normes de principe suivantes: **(IT)** secondo i seguenti standard: **(DE)** unter Anlehnung an die folgenden Grundnormen entsprechen: **(NL)** overeenkomstig de volgende hoofdstandaards: **(DA)** ved at være i overensstemmelse med følgende hovedstandard(er): **(SV)** Genom att använda följande principstandard: **(NO)** ved å bruke følgende prinsipielle standarder: **(FI)** esitetty vaatimukset seuraavien perusnormeja käytettäessä: **(PT)** observando as seguintes Normas Principais: **(EL)** Χρησιμοποιώντας τα παρακάτω κύρια πρότυπα:

**Date / Place: April, 2015 / IE Swords**

**(ES)** Fecha / Lugar: Abril, 2015 / IE Swords **(FR)** Date / Lieu: Avril, 2015 / IE Swords **(IT)** Data / Posto: Aprile, 2015 / IE Swords **(DE)** Datum / Ort: April, 2015 / IE Swords **(NL)** Datum / Plaats: April, 2015 / IE Swords **(DA)** Dato / Place: April, 2015 / IE Swords **(SV)** Datum / Plats: April, 2015 / IE Swords **(NO)** Dato / Sted: April, 2015 / IE Swords **(FI)** Päiväys / Paikka: Huhtikuu, 2015 / IE Swords **(PT)** Data / Lugar: Abril, 2015 / IE Swords **(EL)** Ημερομηνία / Θέζη: Απριλιος, 2015 / IE Swords:

**Approved By:**

**(ES)** Aprobado por: **(IT)** Approvato da: **(FR)** Approuvé par: **(DE)** Genehmigt von: **(NL)** Goedgekeurd door: **(DA)** Godkendt af: **(SV)** Godkänd av: **(NO)** Godkjent av: **(FI)** Hyväksytty: **(PT)** Aprovado por: **(EL)** Εγκριθηκαπό:

**Frederic Jazequel**

Product Management Leader Power Tools, EMEA

**John Linehan**

Engineering Manager - Electric Products

## DECLARATION OF CONFORMITY



(SL) IZJAVA O SKLADNOSTI (SK) PREHLÁSENIE O ZHODE (CS) PROHLÁŠENÍ O SHODĚ (ET) VASTAVUSDEKLARATSIIOON (HU) MEGFELELŐSÉGI NYILATKOZAT (LT) ATITIKTIES PAREIŠKIMAS (LV) ATBILSTĪBAS DEKLARĀCIJA (PL) DEKLARACJA ZGODNOŚCI (BG) ДЕКЛАРАЦИЯ ЗА СЪОТВЕТСТВИЕ (RO) DECLARAȚIE DE CONFORMITATE (HR) IZJAVA O SUKLADNOSTI

Ingersoll Rand

Lakeview Dr, IE Swords

Name and address of the person authorized to compile the technical file:

Frederic Jazequel / Lakeview Dr, IE Swords

(SL) ime in naslov osebe, pooblaščene za sestavljanje tehnične dokumentacije (SK) meno a adresu osoby oprávnenej na zostavenie súboru technickej dokumentácie (CS) jméno a adresu osoby pověřené sestavením technické dokumentace (ET) selle ühenduses registrisse kantud isiku nimi ja address (HU) a műszaki dokumentáció összeállítására felhatalmazott személy (LT) asmens, įgaliooti sudaryti atitinkamą techninę bylą (LV) tās personas vārds un adrese, kura pilnvarota sastādīt tehnisko (PL) nazwisko i adres osoby upoważnionej do przygotowania dokumentacji technicznej (BG) името и адреса на лицето, оторизирано да съставя техническото досие (RO) numele și adresa persoanei autorizate pentru întocmirea cărții tehnice (HR) lme i adresa osobe ovlaštene za sastavljanje tehničke dokumentacije:

Declare under our sole responsibility that the product: **Battery Charger**

(SL) Pod polno odgovornostjo izjavljamo, da se izdelek: (SK) Prehlasujeme na svojo zodpovednost', že produkt: (CS) Prohlašujeme na svou zodpovědnost, že výrobek: (ET) Deklareerime oma ainuvastutusel, et toode: (HU) Kizárólagos felelőségünk tudatában kijelentjük, hogy a termék: (LT) Priisimdami atsakomybę pareiškiame, kad gaminys: (LV) Uzņemoties pilnību atbildību, apliecinām, ka ražojums: (PL) Oświadczam, że ponosi pełną odpowiedzialność za to, że produkt: (BG) Декларираме на собствена отговорност, че продуктът: (RO) Declarăm sub propria răspundere că produsul: (HR) Izjavljujemo pod našom isključivom odgovornošću da je proizvod:

Model: **BC1110 / Serial Number Range: BL00000 → XXXXXXX**

(SL) Model: / Območje serijskih števil: (SK) Model: / Výrobné číslo (CS) Model: / Výrobní číslo (ET) Mudel: / Seerianumbrite vahemik (HU) Modell: / Gyártási szám-tartomány (LT) Modeliai: / Serijos numeriai (LV) Modelis: / Sērijas numuru diapazons (PL) Model: / O numerach seryjnych (BG) Модел: / Серийни номера от до: (RO) Model: / Domeniu număr serie: (HR) Model/opseg serijskog broja:

To which this declaration relates, is in compliance with provisions of Directive(s): **2006/95/EC (LVD), 2004/108/EC (EMC), 2011/65/EC (RoHS)**

(SL) Na katerega se ta izjava o skladnosti nanaša, sklada z določili smernic: (SK) Ku ktorému sa toto prehlásenie vzťahuje, zodpovedá ustanoveniam smernic: (CS) Ke kterým se toto prohlášení vztahuje, odpovídají ustanovením směrnic: (ET) Mida käesolev deklaratsioon puudutab, on vastavuses järgmis(t)e direktiivi(de) sätetega: (HU) Amelyekre ezen nyilatkozat vonatkozik, megfelelnek a következő irányelv(ek) előírásainak: (LT) Kuriems taikomas šis pareiškimas, atitinka šios direktyvos nuostatas: (LV) Uz kuru šī deklarācija attiecas, atbilst direktīvas(u) nosacījumiem: (PL) Do których ta deklaracja się odnosi, są zgodne z postanowieniami Dyrektywy (Dyrektyw): (BG) За който се отнася настоящата декларация, е в съответствие с разпоредбите на Директива (и): (RO) Produsul la care se referă declarația este conform cu prevederile Directivei(ilor): (HR) Ono na što se ova izjava odnosi u skladnosti je s odredbama Direktive(a):

By using the following Principle Standards: **EN60335-1, EN60335-2-29, EN60950-1, EN62233, EN55011:2009/A1:2010, EN61000-6-1:2007, EN55022:2006/A1:2007, EN55024:1998/A2:2003, EN55014-1:2006/A2:2011, EN55014-2:1997/A2:2008, EN55022:2010, EN55024:2010, EN61000-3-2:2006/A2:2009, EN61000-3-3:2008, EN50581:2012**

(SL) Uporabljeni osnovni standardi: (SK) Použitím nasledujících zákonných noriem: (CS) Použitím následujících zákonných norem: (ET) Järgmistele põhistandarditele kasutamisel korral: (HU) A következő elvi szabványok alkalmazásával: (LT) Remiantis šiais pagrindiniais standartais: (LV) Izmantotaj sekojošos galvenos standartus: (PL) Przy zastosowaniu następujących podstawowych norm: (BG) С използване на следните основни Стандарти: (RO) Utilizând următoarele standarde de principiu: (HR) Koristeći sljedeće glavne standarde:

Date / Place: **April, 2015 / IE Swords**

(SL) Datum / Kraj: april, 2015 / IE Swords: (SK) Dátum / Miesto: April, 2015 / IE Swords: (CS) Datum / místo: Duben, 2015 / IE Swords: (ET) Kuupäev / Koht: Aprill, 2015 / IE Swords: (HU) Dátum / Hely: Április, 2015 / IE Swords: (LT) Data / Vieta: Balandis, 2015 / IE Swords: (LV) Datums/ Vieta: Aprīlis, 2015 / IE Swords: (PL) Data / Miejsce: kwiecień, 2015 / IE Swords: (BG) Дата / място: април, 2015 / IE Swords: (RO) Data / Loc: aprilie, 2015 / IE Swords: (HR) datum / mjesto: travanj, 2015 / IE Swords:

Approved By:

(SL) Odobril: (SK) Schválil: (CS) Schválil: (ET) Kinnitatud: (HU) Jóváhagyta: (LT) Patvirtinta: (LV) Apstiprināja: (PL) Zatwierdzone przez: (BG) Одобрен от: (RO) Aprobat de: (RO) Aprobată de: (HR) Odobrio:

**Frederic Jazequel**  
Product Management Leader Power Tools, EMEA

**John Linehan**  
Engineering Manager - Electric Products

**Notes:**

---

**Notes:**

---

