

KANTENFRÄSMASCHINE - UZ12

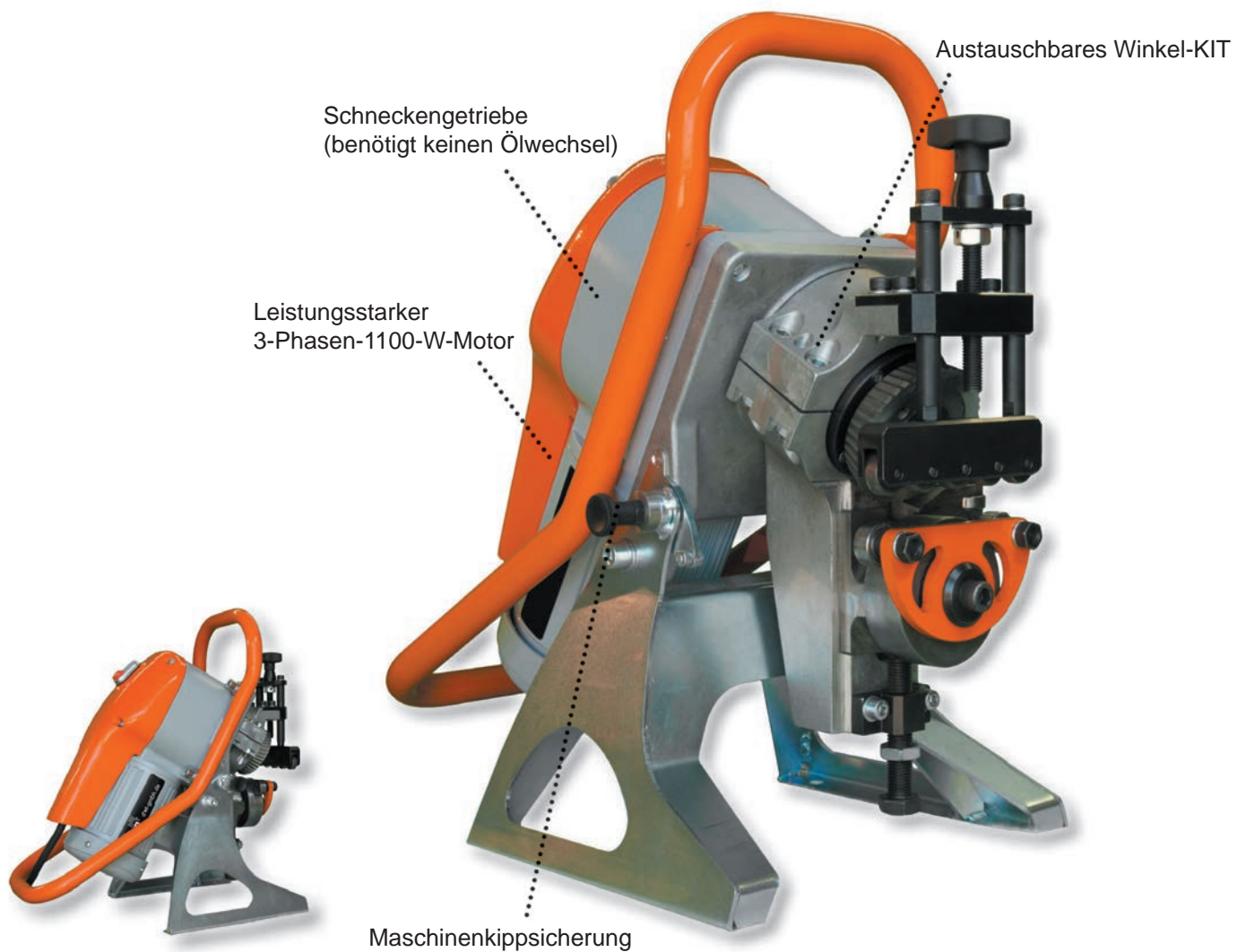

- Max. Fasenbreite: 12mm.
- Fasenwinkel 30°; 45°; 22,5°; 37,5°; 50° (austauschbares KIT), den Fasenwinkel kann man mit Hilfe von austauschbaren Bügeln (Kits) verändern.
- Für Materialien aus normalem Stahl (is zu einer Festigkeit von 60kg/mm²), einige Edelmetalltypen, Messing, Kupfer und Aluminium.
- Zum Anfasen von Material mit den folgenden Abmessungen: Breite 60mm, Länge 60mm, Wandstärke 3-35mm.
- Die Maschine ist mit einem automatischen Vorschub ausgestattet.
- Sowohl stationär als auch mobil einsetzbar.
- Extrem leiser Maschinenbetrieb.
- Materialteile mit kleineren Abmessungen werden direkt in die Maschine eingelegt.

Technische Daten:

| | |
|----------------------|--|
| Max. Fasenbreite: | 12 mm / 0.47 in |
| Fasenwinkel: | 30°, 45°, 22.5°, 37.5°, 50° (austauschbar) |
| Maximale Wandstärke: | 3 - 35 mm / 0.12 - 1.37 in |
| Motor: | 400 W |
| Vorschub: | 1,8 m/min. / 5.9 ft/min. |
| Gewicht: | 30 kg / 66 lb |
| Abmessungen: | 470 x 294 x 523 mm / 18.5 x 11.57 x 20.59 in |

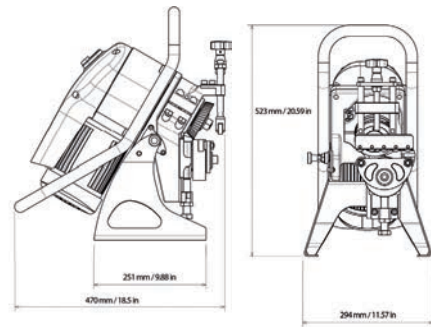

Zubehör

ECO Schneidwerkzeug - geeignet für konventionellen Stahl

PVD-Schneidwerkzeug - geeignet für härtere Materialien

Rohrabschrägungsvorrichtung KIT 22.5°

Rohrabschrägungsvorrichtung KIT 30°

Rohrabschrägungsvorrichtung KIT 37.5°

Rohrabschrägungsvorrichtung KIT 45°

Rohrabschrägungsvorrichtung KIT 50°

3D Manipulator - ermöglicht es, die Maschine um 180° zu drehen, wodurch eine zweiseitige Abschrägung entsteht und der Maschinentransport am Arbeitsplatz erleichtert wird



Schneidwerkzeuge (set)



PVD-Schneidwerkzeug



3D Manipulator



Rohrabschrägvorrichtung KIT 30°