

# МАШИНА ДЛЯ ФРЕЗЕРОВКИ КОНЦОВ ТРУБ

Сделано в Германии

- Высокая производительность резания
- Быстрое и надёжное зажимание
- Прочная и компактная конструкция
- Очень низкий вес для такой мощности
- Простота обслуживания, высокая надёжность



## MF6i-50

### Область применения

Машины служат для обработки и подготовки под сварку кромок концов труб. При малом весе эти переносные машины обладают очень прочной конструкцией. Данные машины были разработаны совместно с компаниями-производителями электростанций с использованием технологических наработок для применения в условиях стройплощадок. Машины просты в обращении и подходят для применения как на стройплощадках, так и на заводах. Высокая рабочая скорость и быстрота подготовки к эксплуатации обеспечивают рентабельность производства.

# ТЕХНИЧЕСКИЕ ХАРАКТЕРИСТИКИ

## Рабочая область:

наружный диаметр трубы: макс. 711 мм  
внутренний диаметр трубы: мин. 280 мм  
толщина стенки трубы: макс. 32 мм  
ход инструмента: 50 мм  
форма сварного шва: I-образная, V-образная  
или специальной формы  
подача: ручная

## Технические данные:

привод: пневмодвигатели с редуктором  
рабочее давление: 6-7 бар (изб)  
мощность: 2220 Вт при 6 барах (изб)  
расход воздуха: 2,9 м<sup>3</sup>/мин  
вес: ок. 79 кг

## MF 6i-50

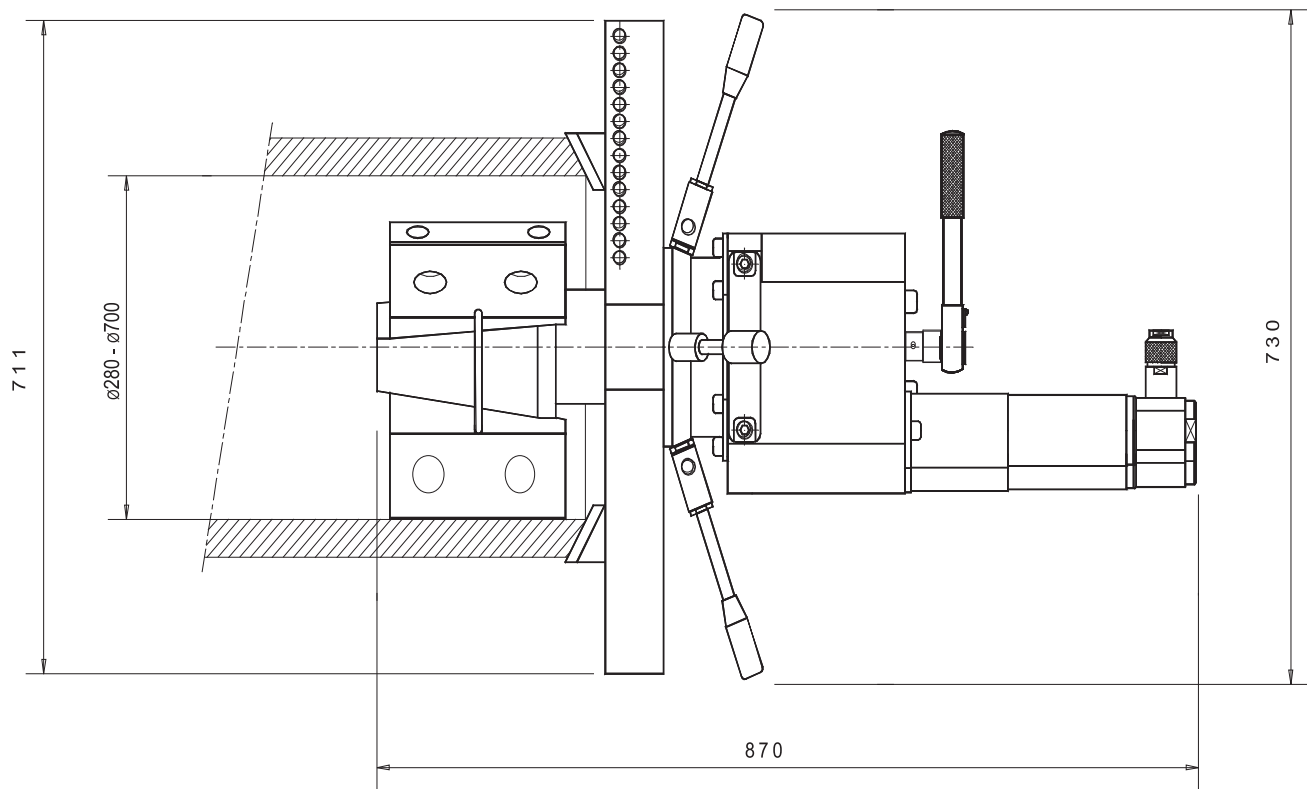

Сведения, приведённые в настоящей брошюре, не являются с коммерческой точки зрения основанием для гарантийных требований или же договорными соглашениями в отношении описываемых продуктов, кроме случаев, когда делается специальная ссылка на приведённые здесь описания. В отношении всех гарантийных условий, условий поставки и других договорных условий всегда действуют исключительно коммерческие условия компании DWT, которые можно получить по запросу. Компания DWT стремится к непрерывному улучшению продуктов. Поэтому мы оставляем за собой право на изменение конструкции и спецификаций без предварительного оповещения.

# РЕЖУЩИЕ ИНСТРУМЕНТЫ

для машины для фрезерования концов труб MF6i-50



091501105  
ПП из БРС, 0°



091501106  
ПП из БРС, 0°  
(нитрид титана)



091501415  
ПП из БРС, 30°



091501416  
ПП из БРС, 30°  
(нитрид титана)



091500665  
Держатель ПП, 10°  
для внутренней расточки



091501413  
Держатель ПП, 0°  
(короткий)



091502125  
Держатель ПП, 0°  
(длинный)



091501414  
Держатель ПП, 30°



091502185  
10° - для  
внутренней  
расточки



091502186  
8° - для  
внутренней  
расточки



091502126  
Резец из БРС, 0°  
(длинный)



091501410  
Резец из БРС, 0°  
(короткий)



091502191  
Резец из БРС, 30°



091502134  
DIN 2559-4



091502133  
DIN 2559-3



091502128  
DBS 34-R3



091502127  
DBS 34-R5

Многочисленные спецрезцы по запросу!