

МАШИНА ДЛЯ ФРЕЗЕРОВКИ КОНЦОВ ТРУБ

Сделано в Германии

- Высокая производительность резания
- Быстрое и надёжное зажимание
- Прочная и компактная конструкция
- Простота обращения



Область применения

Машина служит для обработки и подготовки под сварку кромок концов труб, патрубков и коллекторов. При малом весе эта переносная машина обладает очень прочной конструкцией. Машина обслуживается только одним работником и подходит для применения как в мастерских, так и на стройплощадках. Благодаря чрезвычайно компактной конструкции её можно использовать даже в условиях нехватки места. Высокая рабочая скорость и быстрота подготовки к эксплуатации обеспечивают рентабельность производства.

ТЕХНИЧЕСКИЕ ХАРАКТЕРИСТИКИ

Рабочая область:

наружный диаметр трубы:

резцедержатель типоразмера 1 макс. 322 мм
резцедержатель типоразмера 2 макс. 460 мм

толщина стенки трубы: макс. 30 мм
ход инструмента: 30 мм
форма сварного шва: I-образная, V-образная или специальной формы
подача: ручная

Пневмодвигатель с редуктором:

наружный диаметр трубы: 6-7 бар

MF5i (2 пневмодвигателя):

мощность: 1480 Вт при 6 барах
расход воздуха: 1,92 м³/мин
штуцер для сжатого воздуха: трубная коническая резьба R 3/8"
вес: ок. 23,8

MF5i-I-EL (1 электродвигатель 2,2 кВт)

потребляемая мощность: 2200 Вт при 230 В
вес: ок. 27,5 кг

MF5i СТАНДАРТНАЯ МОДИФИКАЦИЯ

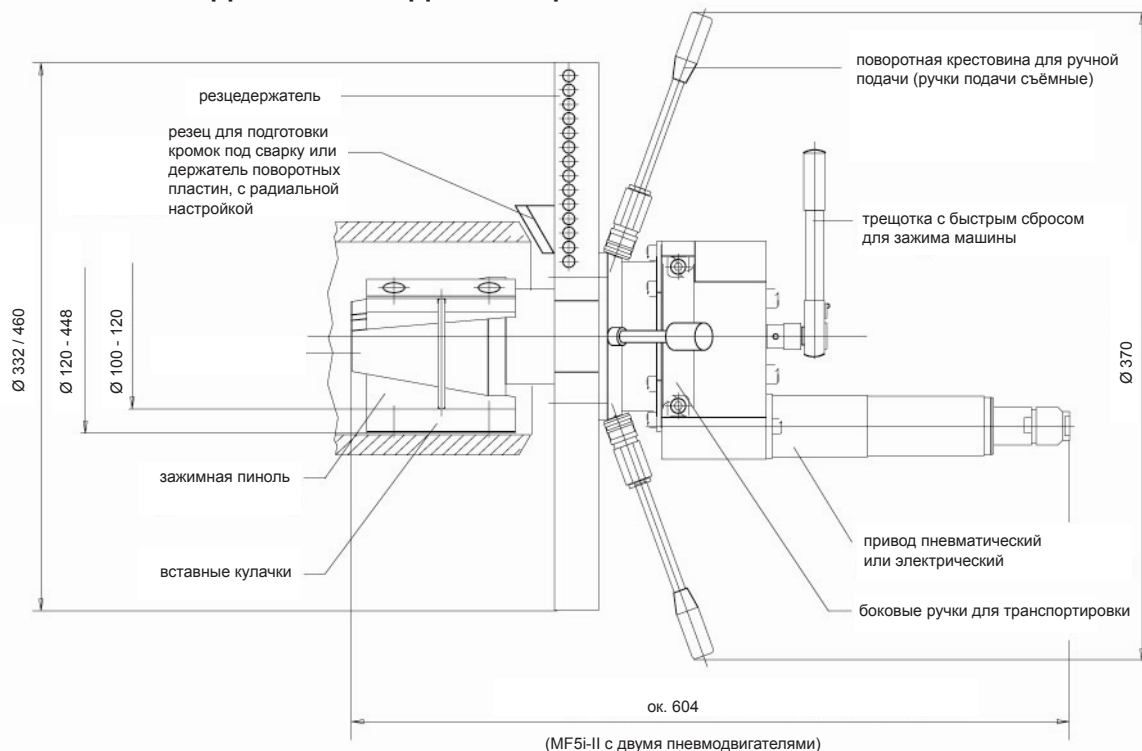

РЕЗЦЕДЕРЖАТЕЛЬ

с режущими инструментами для машины для фрезерования концов труб MF5i



091501105
ПП из БРС, 0°



091501106
ПП из БРС, 0°
(нитрид титана)



091501415
ПП из БРС, 30°



091501108
ПП из БРС, 30°
(нитрид титана)



091500665
Держатель ПП, 10°
для внутренней расточки



091501413
Держатель ПП, 0°
(короткий)



091502125
Держатель ПП, 0°
(длинный)



091501414
Держатель ПП, 30°

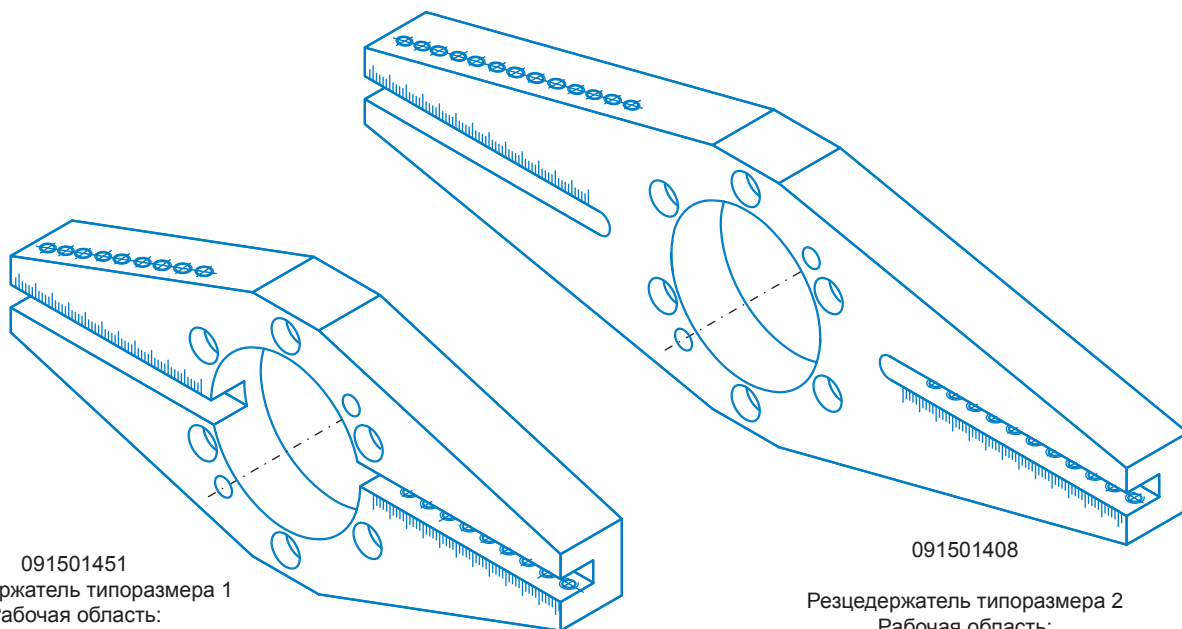

091501451
Резцедержатель типоразмера 1
Рабочая область:
внутренний Ø 90 мм – наружный Ø 332 мм
(стандартный резцедержатель)

091501408
Резцедержатель типоразмера 2
Рабочая область:
внутренний Ø 176 мм – наружный Ø 460 мм
можно использовать только с MF5i-II и
тонкостенными трубами



091502185
10° для
внутренней
расточки



091502186
8° для
внутренней
расточки



091502126
Резец из БРС, 0°
(длинный)



091501410
Резец из БРС, 0°
(короткий)



091502191
Резец из БРС, 30°



091502134
DIN 2559-4



091502133
DIN 2559-3



091502128
DBS 34-R3



091502127
DBS 34-R5

Многочисленные спецрезцы по запросу!