

BISELADORA DE EXTREMIDADES DE TUBOS

Fabricado na Alemanha

- Alta capacidade de produção
- Fixação rápida e segura
- Construção robusta e compacta
- Fácil manuseio



MF4

Campo de aplicação

Este aparelho destina-se à preparação da costura de solda em extremidades de tubos, tubulações e coletores. Apesar de leve, é um aparelho portátil muito robusto. Como pode ser operado por apenas uma pessoa, é um aparelho apropriado para aplicação tanto em oficinas como em obras. A sua construção compacta e a boa usabilidade, permitem utilizá-lo também em locais com espaço reduzido. Alta velocidade de trabalho e montagem rápida, proporcionam a operação de produtos a baixo custo.

DADOS TÉCNICOS

Campo de aplicação:

Diâmetro externo do tubo: mín. 38 mm
máx. 133 mm

Diâmetro interno do tubo: mín. 26 mm

Espessura máxima da
parede do tubo: máx. 25 mm

Forma da costura
de solda: I, V ou forma especial

Largura mínima da abertura
do painel de tubos: 80 mm

Tipo de avanço: manual

Curso do fuso: 25 mm

Peso:

com acionamento pneumático: aprox. 13,0 kg

com acionamento elétrico: aprox. 14,5 kg

Motor-redutor pneumático:

Potência: 740 W con 6 bar

Pressão de serviço: 6 - 7 bar

Consumo de ar: 0,96 m³/min

Conexão para ar
comprimido: R 1/4"

Motor-redutor elétrico:

Motor-redutor elétrico com regulador de
velocidade

Consumo de corrente:
1200 W a 230V - 50Hz

~(corrente alternada monofásica)
II – Isolamento de proteção

Além da forma construtiva convencional em que o motor e o fuso da fresa estão dispostos no mesmo sentido, este aparelho também pode ser fornecido com um acionamento angular (ver ilustração) a pedido do cliente. Assim, é possível aplicá-lo também em situações especiais que requerem um aparelho de comprimento reduzido.

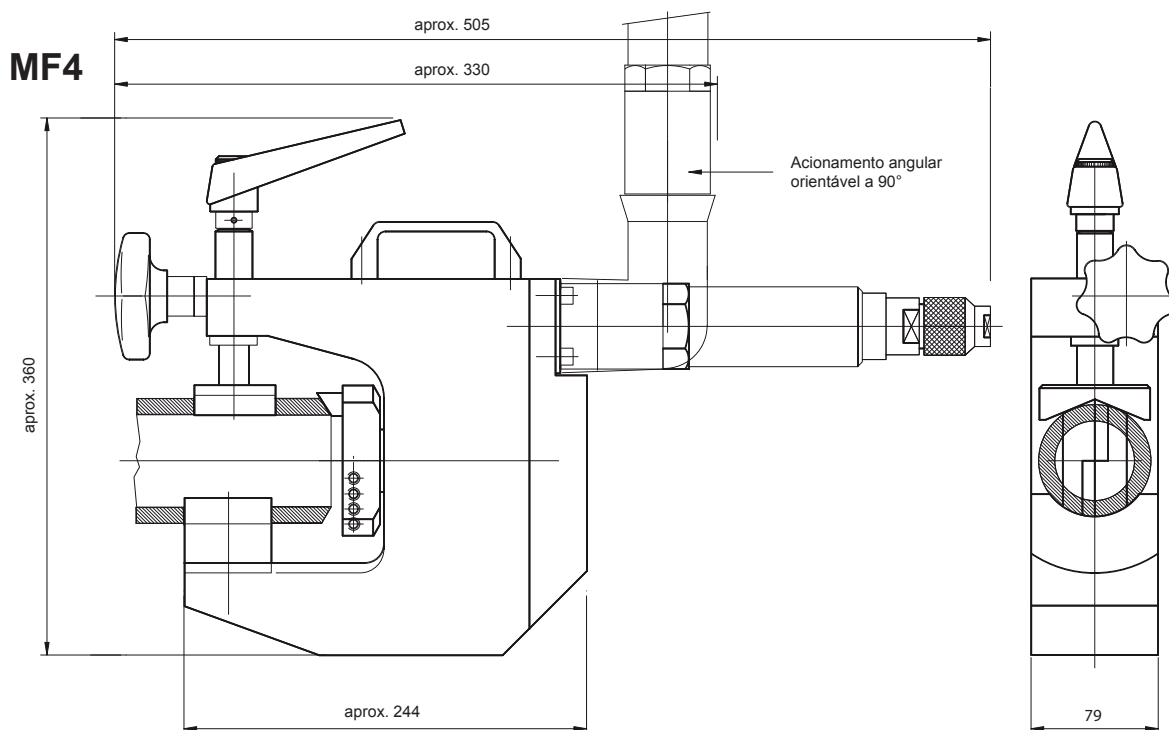

FERRAMENTAS DE CORTE

para a biseladora de extremidades de tubos **MF4**



091501105
PG HSS 0°



091501028
PG HSS 30°



091501106
PG HSS 0° (TIN)



091501108
PG HSS 30° (TIN)

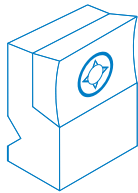

091502138
Suporte PG 0°

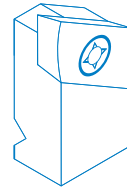

091502136
Suporte PG 30°

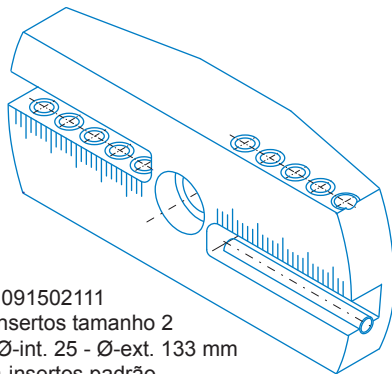

091502111
Porta-insertos tamanho 2
Área de uso: Ø-int. 25 - Ø-ext. 133 mm
Porta-insertos padrão

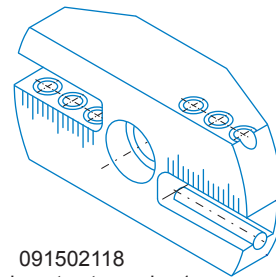

091502118
Porta-insertos tamanho 1
Área de uso: Ø-int. 25 - Ø-ext. 88,9 mm



091502141
Inserto HSS 0°



091502140
Inserto HSS 30°



091502162
10° - interno



091502163
8° - interno



091502135
10° - interno



091502160
DIN 2559-4



091502148
DIN 2559-3



091502154
DBS 34-R3



091502159
DBS 34-R5

Insertos especiais disponíveis a pedido!