

FRAISEUSE POUR EMBOUTS DE TUYAUX

Made in Germany

- Très grande capacité de coupe
- Serrage rapide et sûr
- Construction robuste et compacte
- Maniement facile



MF3-25

Utilisation

La machine sert à préparer les soudures des embouts de tuyaux, coudes et collecteurs. Machine portable de faible poids et de conception robuste. Maniement par une seule personne. Machine convenant aussi bien au travail en atelier que sur le chantier. Grâce à sa forme compacte et maniable, elle peut être utilisée même dans des emplacements exigus. Sa très grande vitesse de travail et la rapidité de sa mise en oeuvre ouvrent des possibilités de réalisation rentable et productive.

CARACTERISTIQUES TECHNIQUES

Plage de travail:

Diamètre extérieur du tuyau:	min. 20 mm max. 63,5 mm
Diamètre intérieur du tuyau:	min. 12,5 mm
Epaisseur de la paroi du tube:	max. 15 mm
Forme de la soudure:	I, V ou forme spéciale
Largeur min. de l'ouverture de la paroi à membrane:	56 mm
Avance:	manuelle
Course de la tige:	25 mm

Poids:

avec commande pneumatique:	env. 8,8 kg
avec commande électrique:	env. 10,3 kg

Moto-réducteur pneumatique:

Puissance:	740 W à 6 bar 400 W à 4 bar
Pression de service:	6 - 7 bar
Consommation d'air:	0,96 m ³ /min
Raccord air comprimé:	R 1/4"

Moto-réducteur électrique:

Moto-réducteur électrique avec réglage de vitesse

Puissance absorbée: 1200W à 230 V - 50HZ

~ Courant alternatif monophasé
Double isolation II

Sur demande, l'appareil, qui est équipé dans sa forme conventionnelle d'un moteur et d'un porte-fraise montés dans le même sens, peut être doté d'une commande coudée (cf. Figure ci-dessous), ce qui permet ainsi de l'utiliser dans des situations particulières exigeant une faible longueur totale hors tout.

MF3-25

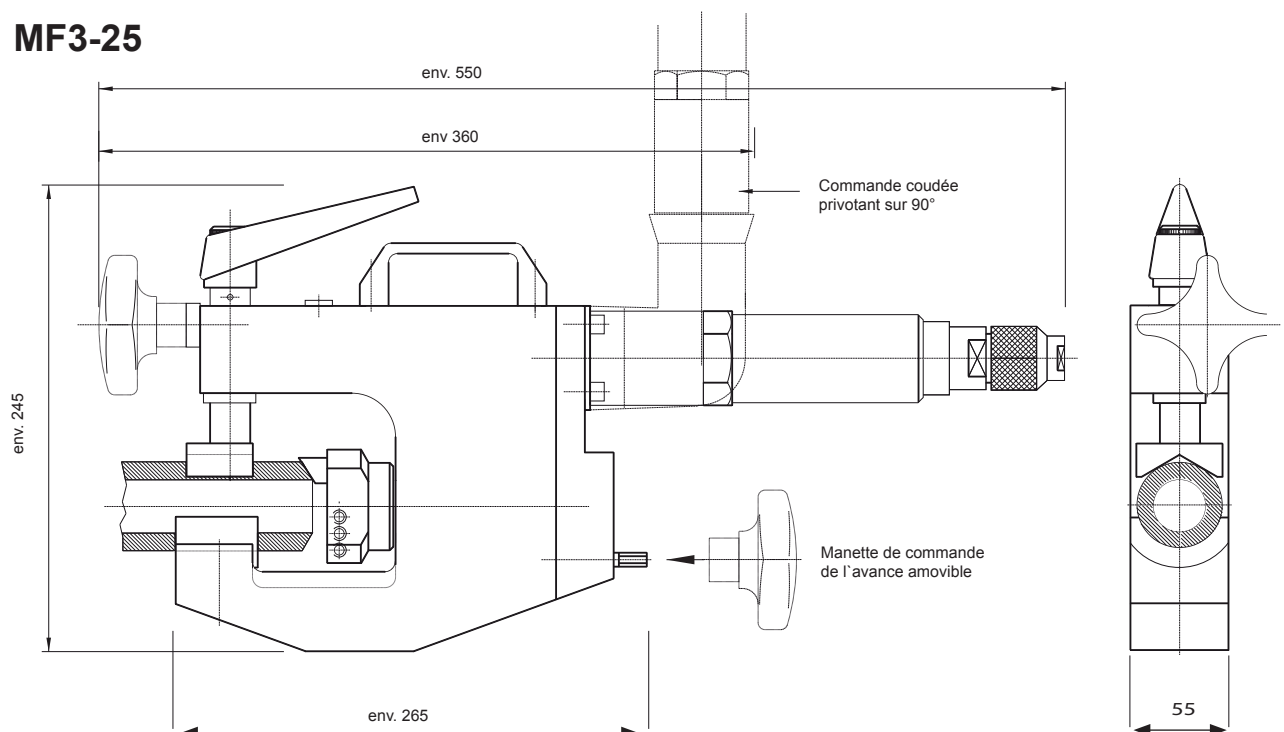

SUPPORTS DE LAMES

with adjustable holder for tube end milling type **MF3-25**



091501105
HSS-WP 0°



091501028
HSS-WP 30°



091501106
HSS-WP 0° (TIN)



091501108
HSS-WP 30° (TIN)

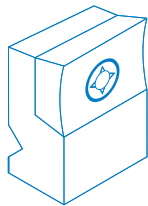

091502138
WP-Support 0°

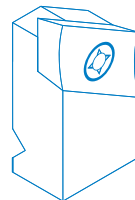

091502136
WP-Support 30°

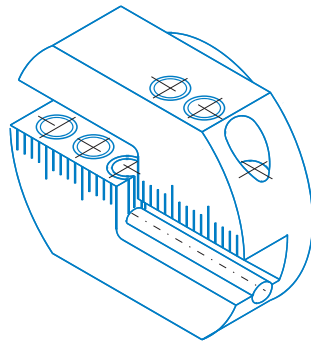

091502121
Support réglable
pour lame standard



091502141
HSS-Lame 0°

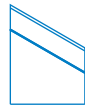

091502140
HSS-Lame 30°



091502162
10° - Int.



091502163
8° - Int.



091502135
10° - Int.



091502160
DIN 2559-4



091502148
DIN 2559-3



091502154
DBS 34-R3



091502159
DBS 34-R5

Nombreuses lames spéciales sur demande!

FRAISES A PLAQUETTES REVERSIBLES

pour fraiseuse **MF3-25** destinée aux embouts de tuyaux



091501105
HSS-WP 0°



091501028
HSS-WP 30°



091501106
HSS-WP 0° (TIN)



091501108
HSS-WP 30° (TIN)

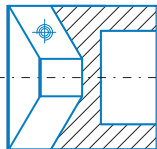

091501029
WP-Fraise 30°
(Ø 20 - Ø 44,5)

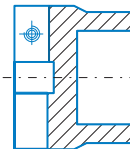

091501031
WP-Fraise 0°
(Ø 20 - Ø 44,5)

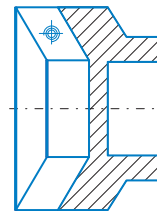

091501030
WP-Fraise 30°
(Ø 35 - Ø 63,5)

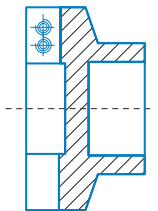

091501032
WP-Fraise 0°
(Ø 30 - Ø 63,5)

Pour petites plaquettes réversibles



091500591
HSS-WP 30° (petite)
(TIN)



091500592
HSS-WP 30° (petite)

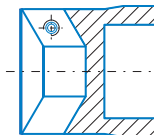

091500586
WP-Fraise 30°
(Ø 16 - Ø 38)

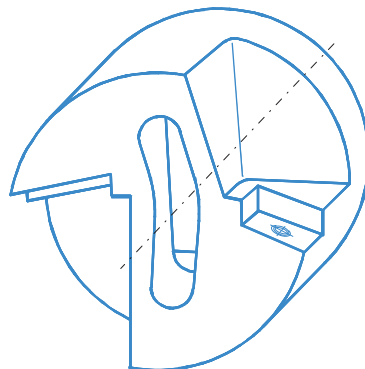

FRAISES A COURONNE

a plaquettes réversibles

Made in Germany

Pour machine MF3-25 et MF4 destinée à fraiser les embouts de tuyaux

- Longue durée de coupe
- Plaquettes deux fois réversibles
- Changement facile sur le chantier
- Modules pour différents diamètres de tuyaux



Conçue d'après les fraises à couronne en matériau intégral qui ont fait leurs preuves, la fraise à couronne à plaquettes réversibles, développée il y a deux ans, est passée au stade de la production en série après de nombreux essais.

Elle comprend:

- 1 support de base pour chaque type de machine
- 1 fraise à couronne à plaquettes réversibles WP au diamètre respectif
- 2 supports WP - 30° identiques pour tous les diamètres de tuyaux et types de machines. De même, les plaquettes réversibles et les vis de fixation sont identiques pour tous les cas de mises en oeuvre.

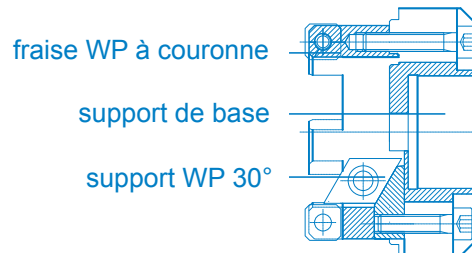

(WP = plaquettes réversibles)

FRAISE WP À COURONNE

Tableau d'ensemble MF3-25 et MF4

Tuyau - Ø (mm)	Ensemble des pièces nécessaires pour une fraise à couronne complète					Pièces détachées			
	1	2	3	4	5	6	7	8	9
	Fraise WP à couronne, complète, avec vis Knox M4 et 4 vis M5 x 25 (Art.-No.)	WP 0° N°Art.: 91502494 Nombre (Pièce)	Supporte de base (complet. avec vis sans tête M8 x 10) (N°Art.)	Support WP-30° 2 pièces par fraise à couronne (N°Art.)	WP pour inclinaison 30° 1 pièce par support WP (N°Art.)	Vis Knox M4 (WP) 1 pièce par WP (N°Art.)	Vis de fixation		
						Vis M5 x 20 4 pièces (N°Art.)	Vis M5 x 20 1 pièce par support WP (N°Art.)	Vis sans tête M8 x 10 1 pièce par support de base (N°Art.)	
MF3-25									
30,0	091502588	6							
31,8	091502484	6	091502458						
33,7	091502467	6	(Gr. 1)						
35,0	091502485	6	ou						
38,0	091502457	6	091502460	091502483					
42,4	091502486	6	(Gr. 2)	compl. avec	091502495	091502468	000488737	000983010	091500642
44,5	091502487	6		1 vis Knox					
48,3	091502488	8		M4 et					
				1 vis					
				M5 x 20					
51,0	091502489	8							
57,0	091502459	8	091502460						
60,3	091502490	8	(Gr. 2)						
63,5	091502491	10							
MF4									
44,5	091502487	6							
48,3	091502488	8		091502483					
51,0	091502489	8		compl. avec					
57,0	091502459	8	091502479	1 vis Knox	091502495	091502468	000488737	000983010	091500642
60,3	091502490	8		M4 et					
63,5	091502491	10		1 vis					
70,0	091502492	10		M5 x 20					
76,1	091502493	10							