

## FRAISEUSE POUR EMBOUTS DE TUYAUX

Made in Germany

- Très grande capacité de coupe
- Serrage rapide et sûr
- Construction robuste et compacte
- Maniement facile



**MF3-R**

### Utilisation

La machine sert à préparer les soudures des embouts de tuyaux, coudes et collecteurs. Machine portable de faible poids et de conception robuste. Maniement par une seule personne. Machine convenant aussi bien au travail en atelier que sur le chantier. Grâce à sa forme compacte et maniable, elle peut être utilisée même dans des emplacements exigus. Sa très grande vitesse de travail et la rapidité de sa mise en oeuvre ouvrent des possibilités de réalisation rentable et productive.

# CARACTERISTIQUES TECHNIQUES

## Plage de travail:

Diamètre extérieur du tuyau:	min. 12,0 mm max. 44,5 mm
Epaisseur de la paroi du tube jg à:	max. 10,0 mm
Course de l'outil:	15,0 mm
Forme de la soudure:	I, V ou forme spéciale

## Moto-réducteur pneumatique:

Puissance:	740 W à 6 bar
Consommation d'air:	0,96 m <sup>3</sup> /min
Raccord air comprimé:	R 1/4"
Avance:	manuelle
Poids:	4,8 kg

## FORMES DES SOUDURES

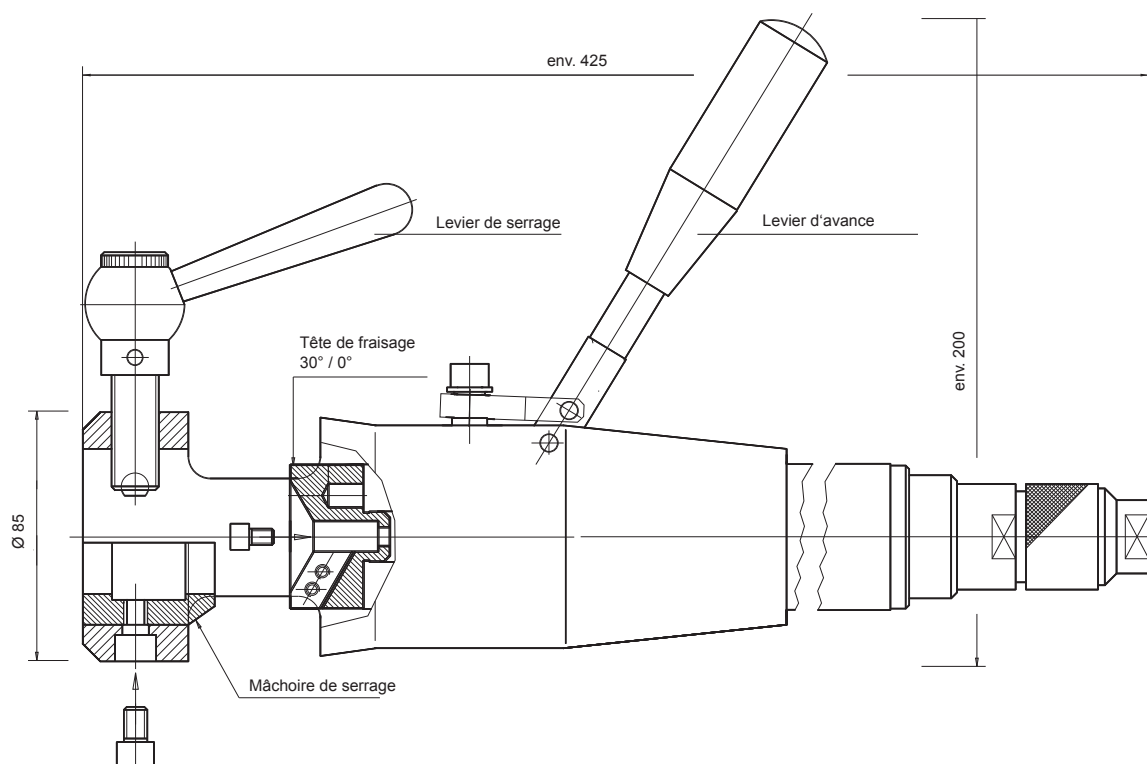
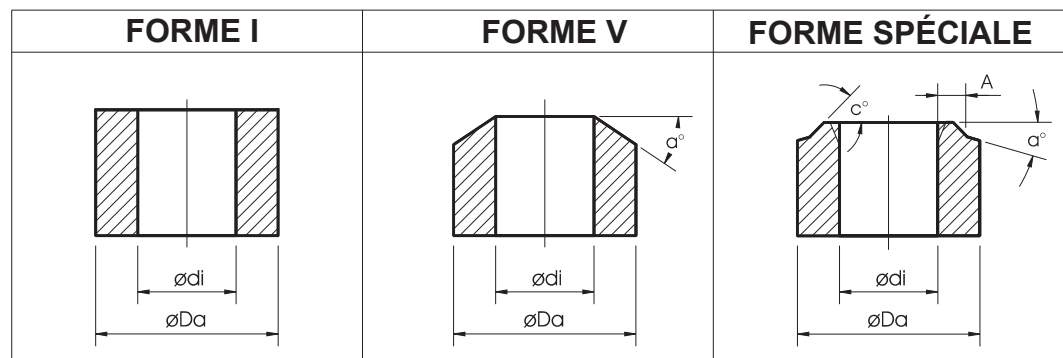

# OUTILS DE COUPE

pour fraiseuse **MF3-R** destinée aux embouts de tuyaux



091501105  
HSS-WP 0°



091501028  
HSS-WP 30°



091501106  
HSS-WP 0°  
(TIN)



091501108  
HSS-WP 30°  
(TIN)

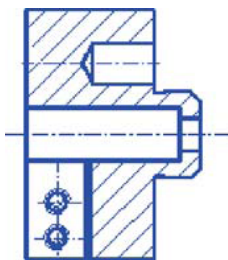

091502825  
Support WP 0°

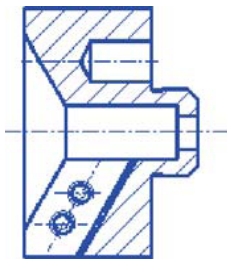

091502824  
Support WP 30°

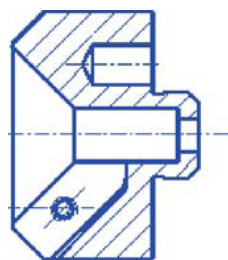

091502999  
Support WP 45°

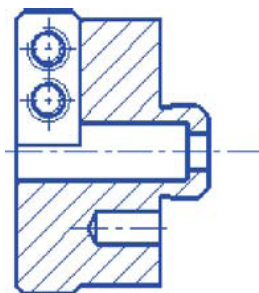

091502870  
Support pour  
lame en forme



Nombreuses lames spéciales sur demande!