

ROHRENDENFRÄSGERÄT

Made in Germany

- Hohe Zerspanungsleistung
- Schnelles und sicheres Einspannen
- Robuste und kompakte Bauweise
- Einfache Handhabung



MF4

Anwendungsgebiet

Das Gerät dient zur Bearbeitung und Schweißnahtvorbereitung von Rohrenden, Stützen und Sammlern. Bei geringem Gewicht wurde das tragbare Gerät sehr robust ausgebildet. Von nur einem Mann bedienbar, eignet es sich sowohl für den Werkstatt- als auch für den Baustelleneinsatz. Durch seine extrem kompakte Bauweise lässt es sich auch bei beengten Platzverhältnissen gut verwenden. Durch hohe Arbeitsgeschwindigkeit und schnelle Einsatzbereitschaft ergeben sich wirtschaftliche Fertigungsmöglichkeiten.

TECHNISCHE DATEN

Arbeitsbereich:

Rohraußendurchmesser:	min. 38 mm max. 133 mm
Rohrinnendurchmesser:	min. 26 mm
Rohrwanddicke je nach Rohr - Ø:	max. 25 mm
Schweißnahtform:	I, V oder Sonderform
Mindestbreite der Membranwandöffnung:	80 mm

Vorschub:	manuell
Spindelhub:	25 mm

Gewicht:

mit Pneumatiktrieb:	ca. 13,0 kg
mit Elektrotrieb:	ca. 14,5 kg

Pneumatiktriebemotor:

Leistung:	ca. 740 W bei 6 bar
Betriebsdruck:	6 - 7 bar
Luftverbrauch:	0,96 m ³ /min
Druckluftanschluß:	R 1/4"

Elektrotriebemotor:

Elektrotriebemotor mit
Drehzahlregelung

Leistungsaufnahme:
1200 W bei 230V - 50 HZ
~ (Einphasen-Wechselstrom) II
schutzisoliert

Neben der konventionellen Bauform, bei der Motor und Frässpindel in einer Richtung angeordnet sind, wird das Gerät auf Wunsch mit einem abgewinkelten Antrieb ausgestattet (siehe Darstellung). Damit kann es auch in speziellen Situationen eingesetzt werden, die eine besonders geringe Gesamtbaulänge erfordern.

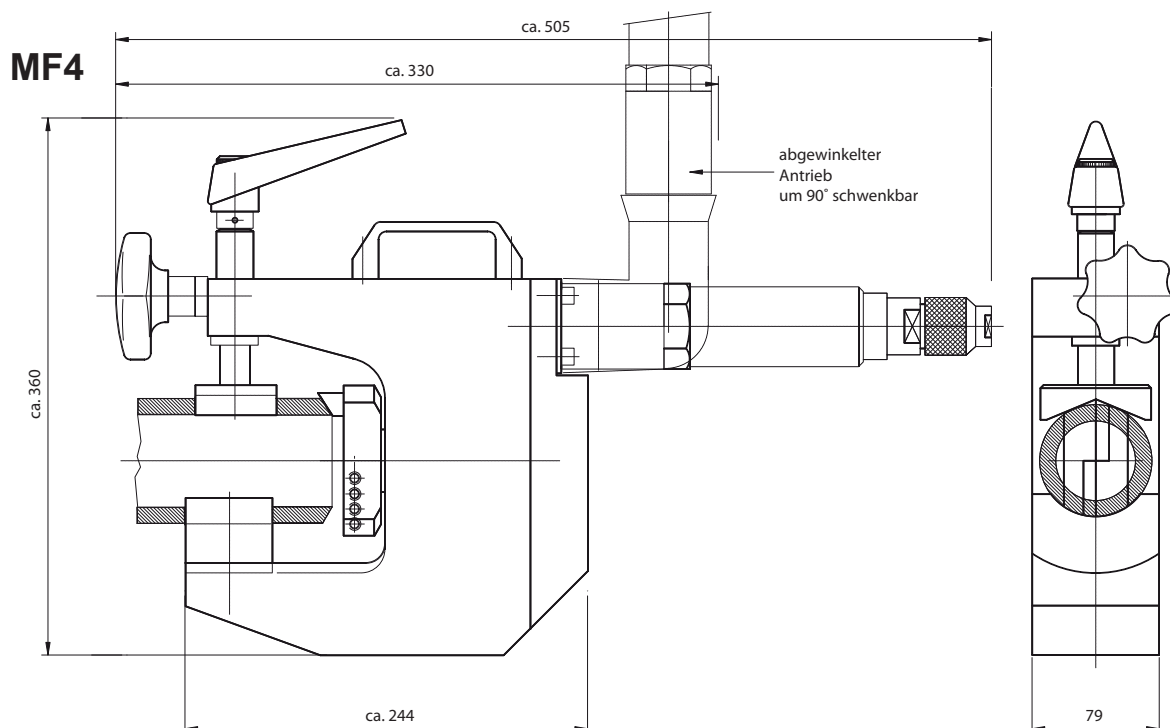

MESSERHALTER

mit Schneidwerkzeugen für das Rohrendenfräsggerät **MF4**



091501105
HSS-WP 0°



091501028
HSS-WP 30°



091501106
HSS-WP 0°
(TIN)



091501108
HSS-WP 30°
(TIN)

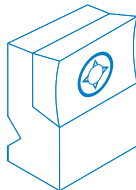

091502138
WP-Halter 0°

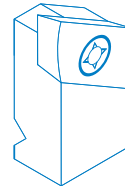

091502136
WP-Halter 30°

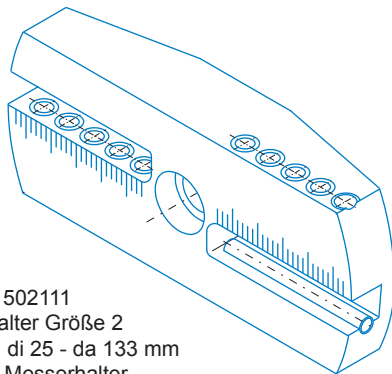

091502111
Messerhalter Größe 2
Arbeitsbereich: di 25 - da 133 mm
Standard-Messerhalter

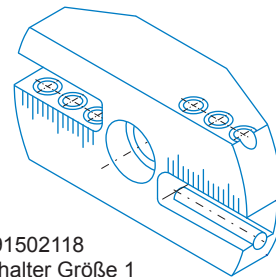

091502118
Messerhalter Größe 1
Arbeitsbereich: di 25 - da 88,9 mm



091502141
HSS-Messer 0°



091502140
HSS-Messer 30°



091502162
10° - Innen



091502163
8° - Innen



091502135
10° - Innen



091502160
DIN 2559-4



091502148
DIN 2559-3



091502154
DBS 34-R3



091502159
DBS 34-R5

Zahlreiche Sondermesser auf Anfrage!