

# BISELADORA DE EXTREMIDADES DE TUBOS

## Fabricado na Alemanha

- Alta capacidade de produção
- Fixação rápida e segura
- Construção robusta e compacta
- Fácil manuseio



**MF5i**

## Campo de aplicação

Este aparelho destina-se à preparação da costura de solda em extremidades de tubos, tubulações e coletores. Apesar de leve, é um aparelho portátil muito robusto. Como pode ser operado por apenas uma pessoa, é um aparelho apropriado para aplicação tanto em oficinas como em obras. A sua construção compacta e a boa usabilidade, permitem utilizá-lo também em locais com espaço reduzido. Alta velocidade de trabalho e montagem rápida, proporcionam a operação de produtos a baixo custo.

# DADOS TÉCNICOS

## Campo de aplicação:

- Diâmetro externo do tubo mín. 324 mm  
máx. 460 mm
- Espessura máxima da parede do tubo 30 mm
- Curso do fuso 30 mm

- Forma da costura de solda I, V ou especial

- Tipo de avanço manual

## MF5i (2 motores pneumáticos)

- Potência 1480 W a 6 bar
- Consumo de ar 1,92m<sup>3</sup>/min
- Conexão para ar comprimido R 3/8"
- Peso aprox. 23,8 kg

## MF5i-I-EL (1 motor elétrico 2,2 kW)

- Consumo de corrente 2200 W a 230V
- Peso aprox. 27,5kg

## Motor-redutor pneumático:

- Pressão de serviço 6 - 7 bar

## MF5i Versão padrão

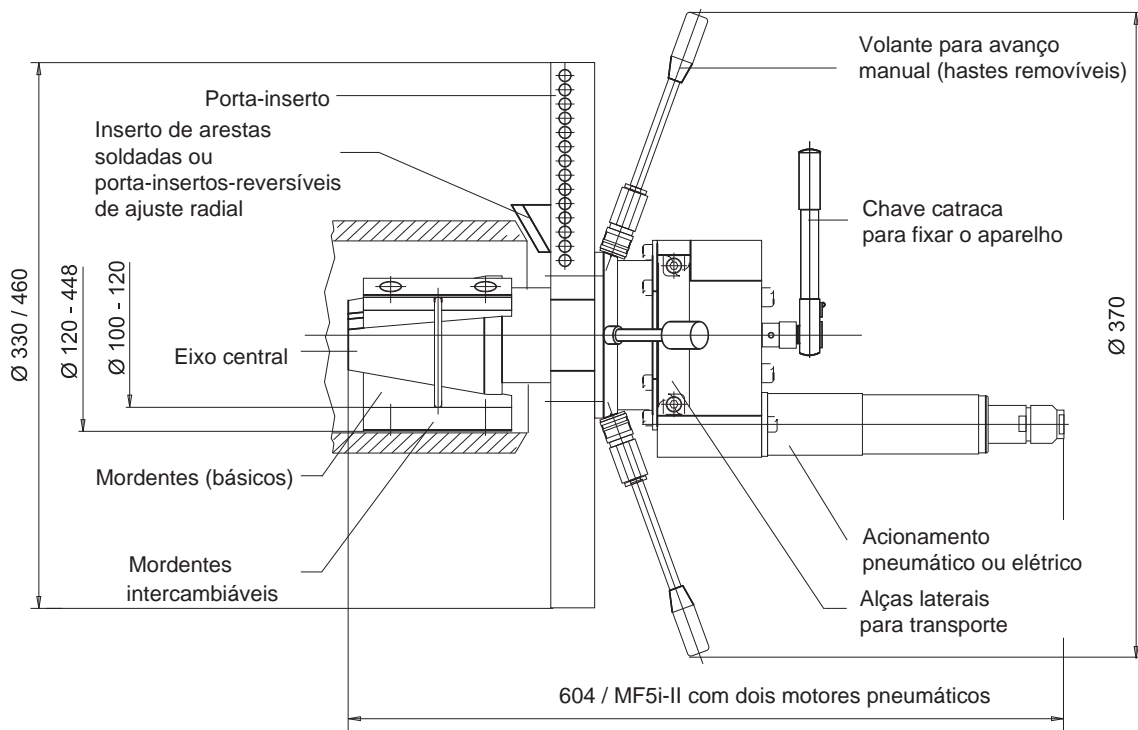

# FERRAMENTAS DE CORTE

para a biseladora de extremidades de tubos **MF 5i**



091501105  
PG HSS 0°



091501106  
PG HSS 0° (TIN)



091501415  
PG HSS 30°



091501416  
PG HSS 30° (TIN)



091500665  
Suporte PG 10°  
interno



091501413  
Suporte PG 0°  
(curto)



091502125  
Suporte PG 0°  
(comprido)



091501414  
Suporte PG 30°

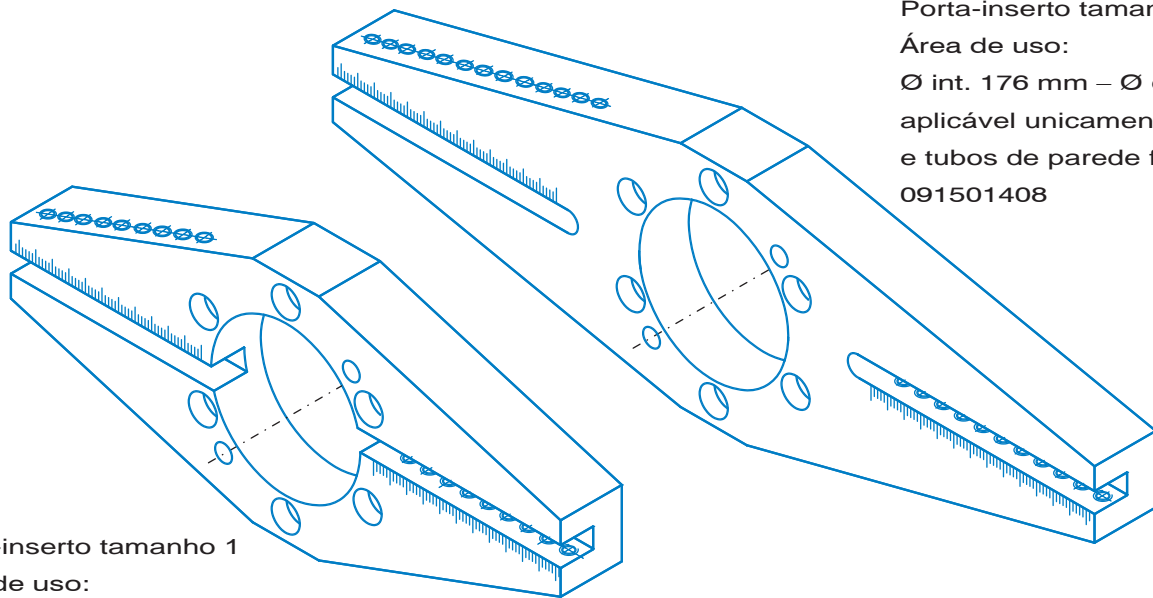

Porta-inserto tamanho 2  
Área de uso:  
Ø int. 176 mm – Ø ext. 460 mm  
aplicável unicamente com MF5i-II  
e tubos de parede fina  
091501408

Porta-inserto tamanho 1  
Área de uso:  
Ø int. 90 mm – Ø ext. 332 mm  
(Porta-inserto standard)  
091501451



091502185  
10°-interno



091502186  
8°-interno



091502126  
Inserto HSS 0°  
comprido



091501410  
Inserto HSS 0°  
curto



091502191  
Inserto HSS 30°



091502134  
DIN 2559 - 4



091502133  
DIN 2559 - 3



091502128  
DBS 34 - R3



091502127  
DBS 34 - R5

Insertos especiais disponíveis a pedido