

BISELADORA DE EXTREMIDADES DE TUBOS

Fabricado na Alemanha

- Alta capacidade de produção
- Fixação rápida e segura
- Construção robusta e compacta
- Fácil manuseio



MF3i

Campo de aplicação

Este aparelho destina-se à preparação da costura de solda em extremidades de tubos, tubulações e coletores. Apesar de leve, é um aparelho portátil muito robusto. Como pode ser operado por apenas uma pessoa, é um aparelho apropriado para aplicação tanto em oficinas como em obras. A sua construção compacta e a boa usabilidade, permitem utilizá-lo também em locais com espaço reduzido. Alta velocidade de trabalho e montagem rápida, proporcionam a operação de produtos a baixo custo.

DADOS TÉCNICOS

Área de uso:

- Diâmetro externo do tubo mín. 27 mm
máx. 160 mm
- Espessura máxima da parede do tubo 25 mm
- Curso do fuso 15 mm
- Forma da costura de solda I, V ou especial

Gama de fixação:

- Diâmetro interno do tubo mín. 25 mm
máx. 152 mm
- Tipo de avanço manual

Peso:

- com acionamento pneumático aprox. 10,3 Kg
- com acionamento elétrico aprox. 11,3 Kg

Motor-redutor pneumático:

- Potência 740 W a 6 bar
400 W a 4 bar
- Pressão de serviço 6 - 7 bar
- Consumo de ar 0,96m³/min
- Conexão para ar comprimido R 1/4"

Motor-redutor elétrico:

- Consumo de corrente 1200 W a 230V
Motor redutor elétrico com regulador de velocidade

Na versão padrão, a fixação é efetuada mediante uma alavanca orientável e o avanço mediante uma alavanca articulada que também pode ser operada com uma chave catraca (ver ilustração). Além disso, encontra-se disponível também uma versão na qual tanto o avanço como a fixação do tubo, podem ser feitos mediante uma chave catraca.

Além da forma construtiva convencional em que o motor e o fuso da fresa estão dispostos no mesmo sentido, este aparelho também pode ser fornecido com um acionamento angular (ver ilustração) a pedido do cliente. Assim, é possível aplicá-lo também em situações especiais que requerem um aparelho de comprimento reduzido.

MF3i

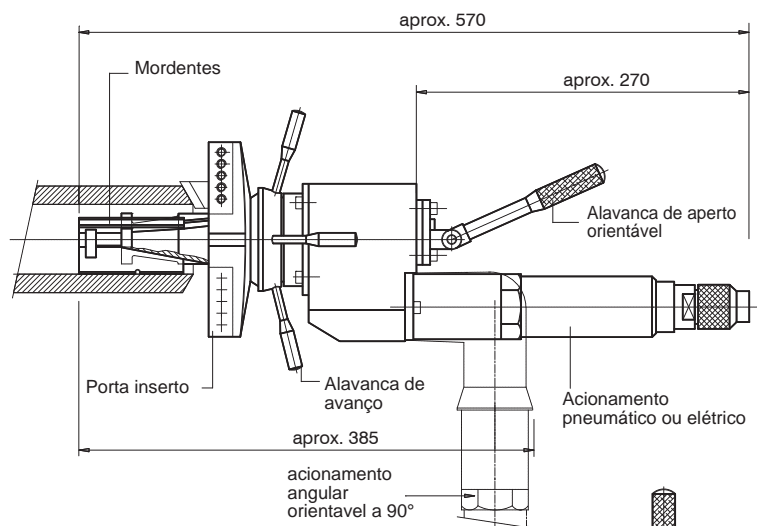

MF3i

com avanço e fixação por chave catraca

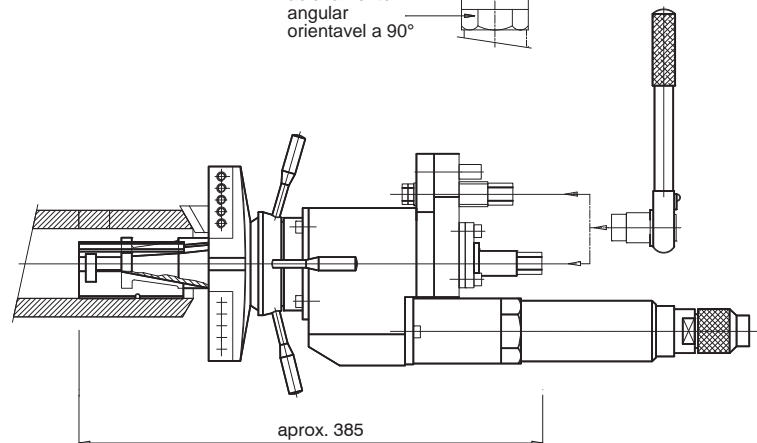

FERRAMENTAS DE CORTE

para a biseladora de extremidades de tubos **MF 3i**



091501105
PG HSS 0°



091501106
PG HSS 0°
(TIN)



091501415
PG HSS 30°



091501416
PG HSS 30°
(TIN)

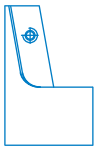

091500665
Suporte PG 0°
(curto)



091501413
Suporte PG 0°
(curto)



091502125
Suporte PG 0°
(comprido)

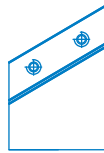

091501414
Suporte PG 30°



091502183
Suporte PG 0°
(estreito)



091502184
Suporte PG 30°
(estreito)

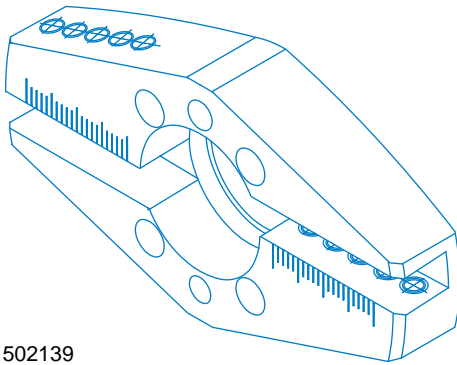

091502139

Porta-inserto tamanho 2
para mandril tamanho 2
(d.ext. 158mm)
(Porta-inserto estándar)



091502185
10°-interno



091502186
8°-interno

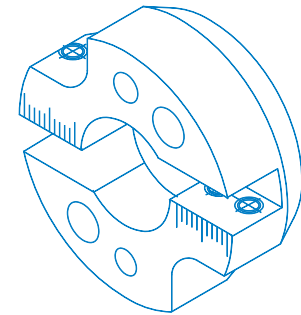

091502144

Porta-inserto tamanho 1
para mandril tamanho 1
(d.ext. 84mm)



091502126
Inserto HSS 0°
comprida



091501410
Inserto HSS 0°
curta

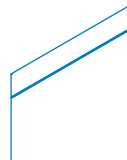

091502196
Inserto HSS 30°



091502189
Inserto HSS 0°
estreita

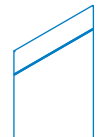

091502190
Inserto HSS 30°
estreita

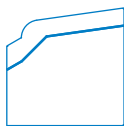

091502134
DIN 2559-4

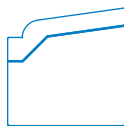

091502133
DIN 2559-3

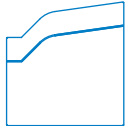

091502128
DBS 34-R3

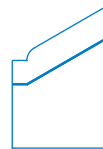

091502127
DBS 34-R5



091502192
DIN 2559-4
estreita



091502195
DIN 2559-3
estreita



091502194
DBS 34-R3
estreita



091502193
DBS 34-R5
estreita

Insertos especiais disponíveis a pedido